



IBM Multi-Burner Plus Kullanıcı Kılavuzu



IBM Multi-Burner Plus Kullanıcı Kılavuzu

Not: Bu bilgileri ve desteklediđi ürünü kullanmadan önce Ek D, “Service and Support”, Ek E, “IBM Statement of Limited Warranty - Z125-4753-0804/2004” ve Ek G, “Notices” altındaki bilgileri okuduđunuzdan emin olun.

İçindekiler

Güvenlik: Önce Bunu Okuyun	v
Genel Güvenlik Yönergeleri	vii
Hizmet	vii
Güç Kabloları ve Güç Bağdaştırıcıları	vii
Uzatma Kabloları ve İlgili Aygıtlar	vii
Fişler ve Prizler	viii
Piller	viii
Isı ve Ürünün Havalandırılması	viii
CD ve DVD Sürücüsü Güvenliği	ix
Bu Kitap Hakkında	xi
Ürününüzün Kaydedilmesi	xi
Bölüm 1. Giriş	1-1
Ürün Tanımı	1-1
Yazılım Tanımı	1-1
Kuruluş Gereksinimleri	1-2
Başlamadan Önce	1-2
Kullanım Yönergeleri	1-2
Sürücü Denetimleri ve Bağlaçları	1-3
Bölüm 2. Kuruluş	2-1
Sürücünün Kurulması	2-1
Adım 1. Bilgisayarın Açılması	2-1
Adım 2. Sürücünün paketinin açılması	2-1
Adım 3. Yapılandırma atlama kablolarının ayarlanması	2-1
Adım 4. Sürücünün bölmeye takılması	2-2
Adım 5. Kabloların sürücüye takılması	2-2
Adım 6. Donanım kuruluşunun tamamlanması	2-3
Adım 7. Yazılımın kurulması	2-3
Adım 8. Sisteminizin CD Kayıttan Çalma Özelliği İçin Ayarlanması	2-3
Sürücünün Kullanılması	2-3
Kaydedilebilir Ortamın Kullanılması	2-3
Tek ve Çift Yüzlü DVD-RAM Ortamının Kullanılması	2-4
Diskin Kartuştan Çıkarılması	2-4
CD-R ve CD-RW Disklerinin Kullanılması	2-5
Sürücülerin CD'lerle ve DVD'lerle Kullanılması	2-6
Dikey Olarak Takılmış Bir Sürücüye Disk Yerleştirilmesi	2-6
Diskin El İle Çıkarılması	2-7
DVD Player Yazılımının Kullanılması	2-7
Yazılımı Kullanmadan Önce	2-7
DVD Player'ın Kullanılması	2-7
DVD Bölge Kodunun Değiştirilmesi	2-7
IBM Drive Letter Access (DLA) Yazılımının Kullanılması	2-8
RecordNow Yazılımının Kullanılması	2-8
RecordNow Projeleri	2-9
Önyüklenebilir Bir CD ya da DVD'nin Oluşturulması	2-9
CD ve DVD Görüntüleri Hakkında	2-9
Intervideo WinDVD Creator Olanaklarının Kullanılması	2-9
Sürücüye Bakım Yapılması	2-10
Disklerin Kullanılması ve Bakımının Yapılması	2-10
Sürücünün dikkatli kullanılması	2-10

Ek A. Ürün Belirtileri.	A-1
Ek B. Sorun Çözme	B-1
Ek C. Aygıt Sürücüsü Yapılandırma Ayarlarının Uyarlanması	C-1
Windows Me için DMA'nın Etkinleştirilmesi	C-1
Windows 2000 Professional için DMA'nın Etkinleştirilmesi	C-1
Windows XP için DMA'nın Etkinleştirilmesi	C-1
Dijital Ses Çıkışının Etkinleştirilmesi	C-2
Ek D. Service and Support	D-1
Online technical support	D-1
Telephone technical support	D-1
Ek E. IBM Statement of Limited Warranty - Z125-4753-0804/2004	E-1
Part 1 - General Terms	E-1
Part 2 - Country-unique Terms	E-3
Part 3 - Warranty Information	E-12
Warranty Period	E-12
Types of Warranty Service	E-12
Worldwide telephone list	E-13
Ek F. Guarantee supplement for Mexico	F-1
Ek G. Notices	G-1
Trademarks	G-1
Electronic emissions notices	G-2
Federal Communications Commission (FCC) statement	G-2
Ek H. Servis İstasyonları.	H-1
Ek I. Ek Bilgiler	I-1
Ek J. Garanti Belgesi	J-1

Güvenlik: Önce Bunu Okuyun

Bu ürünü kurmadan Önce Güvenlik Bilgileri'ni okuyun.

مج، يجب قراءة دات السلامة

Antes de instalar este produto, leia as Informações de Segurança.

在安装本产品之前，请仔细阅读 **Safety Information** (安全信息)。

Prije instalacije ovog produkta obavezno pročitajte Sigurnosne Upute.

Před instalací tohoto produktu si přečtěte příručku bezpečnostních instrukcí.

Læs sikkerhedsforskrifterne, før du installerer dette produkt.

Ennen kuin asennat tämän tuotteen, lue turvaohjeet kohdasta Safety Information.

Avant d'installer ce produit, lisez les consignes de sécurité.

Vor der Installation dieses Produkts die Sicherheitshinweise lesen.

Πριν εγκαταστήσετε το προϊόν αυτό, διαβάστε τις πληροφορίες ασφάλειας (safety information).

לפני שתתקינו מוצר זה, קראו את הוראות הבטיחות.

A termék telepítése előtt olvassa el a Biztonsági előírásokat!

Prima di installare questo prodotto, leggere le Informazioni sulla Sicurezza.

製品の設置の前に、安全情報をお読みください。

본 제품을 설치하기 전에 안전 정보를 읽으십시오.

Пред да се инсталира овој продукт, прочитајте информацијата за безбедност.

Lees voordat u dit product installeert eerst de veiligheidsvoorschriften.

Les sikkerhetsinformasjonen (Safety Information) før du installerer dette produktet.

Przed zainstalowaniem tego produktu, należy zapoznać się z książką "Informacje dotyczące bezpieczeństwa" (Safety Information).

Antes de instalar este produto, leia as Informações sobre Segurança.

Перед установкой продукта прочтите инструкции по технике безопасности.

Pred inštaláciou tohto produktu si prečítajte bezpečnostné informácie.

Pred namestitvijo tega proizvoda preberite Varnostne informacije.

Antes de instalar este producto lea la información de seguridad.

Läs säkerhetsinformationen innan du installerar den här produkten.

安裝本產品之前，請先閱讀「安全資訊」。

Genel Güvenlik Yönergeleri

Yaralanma ya da maddi zarar riskini azaltmak için her zaman aşağıdaki önlemleri alın.

Hizmet

IBM HelpCenter tarafından belirtilmedikçe, bir ürünün bakımını kendiniz yapmayı denemeyin. Yalnızca, ürününüzü onarmak için onay almış bir IBM yetkili hizmet sağlayıcısı kullanın.

Not: Ürünün bazı parçaları için model büyütme ya da değiştirme işlemleri yapılabilir. Bu parçalar CRU'lar (Müşteri Tarafından Değiştirilebilir Birimler) olarak adlandırılır. IBM, CRU'ları açık bir şekilde tanımlar ve müşterilerin bu tip parçaları değiştirmesinin uygun olduğu durumlarla ilgili yönergelerin yer aldığı çeşitli belgeler sağlar. Bu tür değiştirme işlemlerini gerçekleştirirken tüm yönergelere dikkatle uymanız gerekir. Değiştirme işlemi gerçekleştirilmeden önce, her zaman, gücün kapalı olduğundan ve ürünün tüm güç kaynaklarıyla bağlantısının kesildiğinden emin olun. Başka sorunuz ya da endişeniz varsa, IBM HelpCenter ile iletişim kurun.

Güç Kabloları ve Güç Bağdaştırıcıları

Yalnızca ürün üreticisi tarafından sağlanan güç kablolarını ve güç bağdaştırıcılarını kullanın.

Bir güç kablosunu hiçbir zaman, bir güç bağdaştırıcısının ya da başka bir nesnenin etrafına dolamayın. Bu şekilde dolanması, kablunun aşınmasına, kırılmasına ya da kıvrılmasına yol açacak bir şekilde kabloyu gerebilir. Bu durum bir güvenlik tehlikesi yaratır.

Kabloları her zaman, üzerinden yürünmeyecek, ayak altında kalmayacak ya da nesnelere tarafından sıkıştırılmayacak bir şekilde döşeyin.

Kabloyu ve güç bağdaştırıcılarını sıvı maddelerden koruyun. Örneğin, kablonuzu ya da güç bağdaştırıcınızı hiçbir zaman lavobalara, borulara, tuvaletlere yakın yerlere ya da sıvı temizlik maddeleriyle temizlenen zeminlere koymayın. Sıvı maddeler, özellikle de kablo ya da güç bağdaştırıcısı yanlış kullanımdan dolayı gerginse, kısa devreye neden olabilir. Ayrıca, sıvı maddeler güç kablosu uçbirimlerinin ve/ya da bağdaştırıcı üzerindeki bağlaç uçbirimlerinin aşınmasına neden olarak aşırı ısınmaya yol açabilir.

Güç kablolarını ve sinyal kablolarını her zaman doğru sırayla bağlayın ve tüm güç kablosu bağlaçlarının yuvalarına güvenli ve tam olarak takıldığından emin olun.

AC giriş iğnelerinde aşınma görülen ve/ya da AC girişinde ya da herhangi bir yerinde aşırı ısınma (örneğin, deforme olmuş plastik) görülen güç bağdaştırıcılarını kullanmayın.

Uçlarından birindeki elektrik bağlantılarında aşınma ya da aşırı ısınma görülen ya da herhangi bir şekilde hasarlı görünen güç kablolarını kullanmayın.

Uzatma Kabloları ve İlgili Aygıtlar

Kullandığınız uzatma kablolarının, ani akım değişikliğine karşı koruyucu aygıtların, kesintisiz güç kaynaklarının ve anahtarlı uzatma kablolarının, ürünün elektrik gereksinimlerini karşılayabilecek akımla kullanıldığından emin olun. Bu aygıtları hiçbir zaman aşırı yüklemeyin. Anahtarlı uzatma kabloları kullanılıyorsa, yük, anahtarlı uzatma kablosu giriş değerini aşmamalıdır. Güç yükleri, güç gereksinimleri ve giriş değerleriyle ilgili sorunuz olursa, ek bilgi için bir elektrik teknisyenine başvurun.

Fişler ve Prizler

Bilgisayar donatınızla kullanmayı planladığınız bir priz (güç prizi) hasar görmüş ya da aşınmış görünüyorsa, yetkili bir elektrik teknisyeni tarafından değiştirilmeden prizi kullanmayın.

Fişi bükmeğin ya da değiştirmeyin. Fiş hasar görmüşse, değiştirmek için üreticiye başvurun.

Bazı ürünlerde üç geçme dişli fiş kullanılmıştır. Bu fiş yalnızca topraklanmış bir elektrik prizine takılabilir. Bu bir güvenlik özelliğidir. Fişi topraklanmamış bir prize takmayı deneyerek, bu güvenlik özelliğini engellemiş olursunuz. Fişi prize takamıyorsanız, onaylanmış bir priz bağdaştırıcısı için ya da elinizdeki fişi bu güvenlik özelliğini geçerli kılan bir fişle değiştirmek için bir elektrik teknisyenine başvurun. Bir elektrik prizini hiçbir zaman aşırı yüklemeyin. Genel sistem yükü, şube devresi değerinin yüzde 80'ini aşmamalıdır. Güç yükleri ve şube devresi değerleriyle ilgili sorunuz olursa, ek bilgi için bir elektrik teknisyenine başvurun.

Kullandığınız güç prizinin tesisatının düzgün bir şekilde yapıldığından, kolay erişilebilir olduğundan ve donatıya yakın konumlandığından emin olun. Güç kablolarını, kabloları gelecek şekilde uzatmayın.

Donatıyı elektrik prizine dikkatlice takın ve çıkarın.

Piller

Tüm IBM kişisel bilgisayarlarında, sistem saatine güç sağlayan, yeniden doldurulamayan, madeni para büyüklüğünde bir pil bulunur. Ayrıca, Thinkpad dizüstü kişisel bilgisayarlar gibi birçok taşınabilir ürün, taşınır durumdayken sistem gücü sağlamak için yeniden doldurulabilir bir pil takımı kullanır. Ürününüzle kullanmanız için IBM tarafından sağlanan piller uyumluluk bakımından sınanmıştır ve yalnızca IBM onaylı parçalarla değiştirilebilir.

Pilleri açmayı ya da pillere bakım yapmayı hiçbir zaman denemeyin. Pilleri ezmeyin, delmeyin ya da yakmayın ya da metal devrelere kısa devre yapmayın. Pili suya ya da diğer sıvı maddelere maruz bırakmayın. Pil takımını yalnızca, ürünle birlikte verilen belgelerdeki yönergeler göre yeniden doldurun.

Pilin yanlış ve kötü kullanılması pilin aşırı ısınmasına neden olarak, pil takımından ya da iç pilden gaz ya da alev "çıkmasına" yol açabilir. Piliniz hasar görürse ya da pilinizin boşaldığını ya da pil kablolarında yabancı maddelerin biriktiğini fark ederseniz, pili kullanmayı durdurun ve pil üreticisinden değiştirin.

Piller uzun süre kullanılmadıklarında özelliklerini kaybedebilir. Bazı yeniden doldurulabilir pillerde (özellikle Lityum İyon piller), pilin boşalmış bir durumda bırakılması pilin kısa devre yapma riskini artırarak pilin ömrünü kısaltabilir ve ayrıca, bir güvenlik tehlikesi de taşıyabilir. Yeniden doldurulabilir Lityum-İyon pilleri tamamen boşaltmayın ya da bu pilleri boşalmış halde saklamayın.

Isı ve Ürünün Havalandırılması

Bilgisayarlar açık olduklarında ve piller dolarken ısı üretir. Dizüstü bilgisayarlar küçük boyutlarından dolayı büyük miktarda ısı üretir. Her zaman aşağıdaki temel önlemleri alın:

- Bilgisayar çalışırken ya da pil dolarken, bilgisayarınızın tabanını, dizinizle ya da vücudunuzun herhangi bir bölgesiyle uzun süre temas edecek şekilde bırakmayın. Bilgisayarınız olağan çalışması sırasında ısı üretir, bu nedenle bilgisayarınızın vücutla uzun süre temas etmesi, rahatsızlığa ya da olası bir deri yanığına neden olabilir.
- Yanıcı maddelerin yanında ya da patlayıcı madde olan ortamlarda bilgisayarınızı çalıştırmayın ya da pili doldurmayın.
- Güvenlik, rahatlık ve güvenilir işleyiş için ürününüzde havalandırma yuvaları, fanlar ve/ya da ısı alıcıları bulunur. Bu özellikler, ürünün bir yatak, kanep, halı ya da başka bir esnek yüzeyin üzerine konulmasıyla bloke edilebilir. Bu özellikleri hiçbir bloke etmeyin, kapatmayın ya da geçersiz kılmayın.

CD ve DVD Sürücüsü Güvenliđi

CD ve DVD sürücöleri, diskleri yüksek bir hızda döndürür. Bir CD ya da DVD çizilirse ya da fiziksel bir zarar görürse, CD sürücüsü kullanımdayken disk kırılabilir ya da parçalanabilir. Bu durum yüzünden ortaya çıkabilecek zararlara karşı korunmak ve makinenize zarar gelme riskini azaltmak için aşağıdaki önlemleri alın:

- CD/DVD disklerini her zaman özgün ambalajlarında saklayın.
- CD/DVD disklerini her zaman doğrudan güneş ışığından ve doğrudan ısı kaynaklarından uzak tutun.
- CD/DVD disklerini kullanılmadıklarında bilgisayarınızdan çıkarın.
- CD/DVD disklerini bükmeyin ya da bilgisayara ya da ambalajlarına yerleştirirken zorlamayın.
- Her kullanımdan önce CD/DVD disklerinizde çizik olup olmadığını denetleyin. Çizilmiş ya da hasar görmüş diskleri kullanmayın.

Bu Kitap Hakkında

Bu kitap IBM® Multi-Burner Plus sürücüsü hakkında bilgi sağlar ve aşağıdaki dillerde kullanılabilir:

- Brezilya Portekizcesi
- Çekçe
- İngilizce
- Fransızca
- Almanca
- İtalyanca
- Japonca
- Basitleştirilmiş Çince
- Slovakça
- İspanyolca
- Geleneksel Çince
- Türkçe

Bu kılavuz aşağıdaki bölümlere ayrılır:

Bölüm 1, "Giriş"

Bu bölümde IBM Multi-Burner Plus'a ilişkin ürün ya da yazılım tanımları ve kuruluş gereksinimleri yer alır.

Bölüm 2, "Kuruluş"

Bu bölümde IBM Multi-Burner Plus'a ilişkin donanım ve yazılım kuruluş yönergeleri ile işletim bilgileri yer alır.

Ekler

Eklerde aşağıdakiler hakkında bilgiler yer alır:

- Ürün belirtilmeleri
- Sorun çözme
- Aygıt sürücüsü ayarlarının uyarlanması
- Yardım ve hizmet
- Garanti ve özel notlar

Satın alma belgenizi sakladığınızdan emin olun. Garanti hizmeti almak için bu belge gerekli olabilir.

Ürününüzün Kaydedilmesi

Bu IBM ürününü satın aldığınız için teşekkür ederiz. Lütfen ürünü kaydetmek ve IBM'den gelecekte daha sağlıklı hizmet alabilmek için bize gerekli bilgileri vermek üzere birkaç dakikanızı ayırın. Sizin görüşleriniz sizin için önemli olan ürünleri ve hizmetleri geliştirmenin yanı sıra sizinle daha iyi iletişim kurmak için de yararlıdır. Ürünü aşağıdaki IBM Web sitesinde kaydedebilirsiniz:

<http://www.ibm.com/pc/register>

İlgili Web sitesinde ürünle ilgili daha fazla bilgi almak istemediğinizi belirtmezseniz, IBM, size kaydedilen ürününüzle ilgili bilgi ve güncellemeler gönderecektir.

Bölüm 1. Giriş

Bu bölümde IBM Multi-Burner Plus'a ilişkin ürün ya da yazılım tanımları ve kuruluş gereksinimleri yer alır.

Ürün Tanımı

Bu seçenek paketi, çoklu ortam uygulamaları için tasarlanmıştır. Sürücü, aşağıdaki işletim sistemlerine ilişkin yazılımı içeren CD'yle birlikte gönderilir.

- Microsoft® Windows® 2000 Professional
- Microsoft Windows Millennium Edition (Me)
- Microsoft Windows XP

Seçenek paketiniz aşağıdakileri içerir:

- *User's Guide and Software CD* (Multi-Burner Plus Kullanıcı Kılavuzu'nu ve Yazılım Uygulamalarını içerir)
- IBM Multi-Burner Plus Drive
- Dört montaj vidası (M3 x 5 mm, yuvalı)
- IDE kablosu
- *IBM Multi-Burner Plus Quick Start Guide*
- *Laser Safety Guide*

Öğelerden biri eksik ya da zarar görmüş ise, ürünü satın aldığınız yere başvurun. Garanti hizmetinden yararlanmak için satın alma belgenizi sakladığımızdan emin olun. Teknik destek bilgileri için Ek D, "Service and Support" (sayfa D-1) başlıklı konuya bakın.

Multi-Burner Plus sürücünüz, DVD Forum DVD-Multi Recorder belirtimiyle uyumludur ve DVD-RAM, DVD-RW ve DVD-R (Genel için 650 nm) ortamlarında okumanın yanı sıra kaydetme özelliğine de sahiptir. Ayrıca, sürücünüz DVD+RW Alliance DVD+RW ve DVD+R biçimlerinde okuyabilir ve kaydedebilir. Buna ek olarak, sürücünüz, CD-R, CD-RW (Standart, Yüksek Hızlı, Ultra Hızlı ve Ultra Hızlı +) ortamlarına kaydedebilir ve güvenilir bir CD ve DVD yazma işlemi için arabelleğin kapasitesinin altında çalışmasını önleyen teknolojiyi kullanır. Multi-Burner Plus sürücünüz, DVD Video, Video CD, ses CD'si, çoklu oturum, genişletilmiş mimari (XA) CD'leri ve Kodak Photo CD'leri de içinde olmak üzere birçok biçimi okuyabilir. Multi-Burner Plus sürücüsü, yalnızca IDE (integrated drive electronics; bütünleştirilmiş sürücü elektroniği) ya da geliştirilmiş IDE (EIDE) mimarisini kullanan bir bilgisayara kurulmak üzere tasarlanmıştır.

Yazılım Tanımı

IBM Multi-Burner Plus User's Guide and Software CD'si aşağıdakileri içerir:

- **Intervideo WinDVD Creator**

Bu yazılım, video dosyalarını genellikle bağımsız DVD oynatıcılarda oynatılabilen DVD-RW, DVD-R, DVD+RW ve DVD+R ortamlarına kaydetmenizi sağlar. Ayrıca, bu yazılımı, kayıt işleminden önce kendi videolarınızı düzenlemek ya da değiştirmek için de kullanabilirsiniz. DVD-RAM kayıt işlemi de desteklenir.

Bilgisayarınızda analog ya da IEEE 1394 yakalama aygıtı kuruluysa, bu yazılımı, bir kameradan video kaydetmek için kullanabilirsiniz.

- **IBM Drive Letter Access (DLA)**

Bu yazılım, sürücü harfini kullanarak diskete yazar gibi doğrudan CD ve DVD ortamına yazmanızı sağlar. Ayrıca, DVD-RAM, DVD-RW, DVD-R, DVD+RW ve DVD+R ortamlarını biçimleyebilirsiniz. DLA ile birlikte, dosyaları sürükleyip bırakabilir, yeni dizinler yaratabilir ya da herhangi bir uygulamadaki dosyaları doğrudan Multi-Burner Plus sürücünüze kaydedebilirsiniz.

- **UDF reader**

Bu yazılım, DVD sürücülerini olan diğer bilgisayarlarda DVD-RAM, DVD-RW, DVD+RW ve CD-RW ortamlarını okumak için gereken yazılımı kurmanızı sağlar.

- **IBM Record Now**

Bu yazılım, CD'leri kopyalamanızı, ses CD'leri, MP3 CD'leri ve yazan kişiye ait veri CD'leri yaratmanızı sağlar. Ayrıca, RecordNow programını diğer bilgisayarlarda ya da uyumlu tüketici elektronik ürünlerinde kullanmak üzere verileri DVD-RAM, DVD-RW, DVD-R, DVD+RW ve DVD+R disklerine yazmak için de kullanabilirsiniz. Ayrıca, önyüklenebilir CD'ler yaratabilir ve daha sonra kaydetmek üzere CD görüntülerini saklayabilirsiniz.

- **IBM Simple Backup**

Bu yazılım, sistem dosyalarınızın tam ya da artımlı yedeklemelerini DVD-RAM, DVD-RW, DVD-R, DVD+RW, DVD+R, CD-R ya da CD-RW ortamlarında yaratmanızı ve bilgisayarınız çöktüğünde bilgisayarınıza bunları geri yüklemenizi sağlar.

- **Intervideo WinDVD**

Bu yazılım, DVD videolarını bilgisayarınızda kayıttan oynatmanızı ya da video dosyalarını sabit disk sürücünüzden oynatmanızı sağlar.

Not: FIREGL, Intergraph ve 3dLabs gibi bazı grafik bağdaştırıcıları DVD video kayıttan oynatmayı desteklemez.

Kuruluş Gereksinimleri

Sürücüyü kurmadan önce, bilgisayarınızın aşağıdaki sistem gereksinimlerini karşıladığından emin olun:

- En az mikroişlemci: Intel® Pentium® ya da eşdeğeri
DVD yazma ve kayıttan oynatma işlemi için Intel Pentium II 266MHz mikroişlemci ya da üstü ve AGP 2X Video kurulmuş olmalıdır.
- En az RAM: 32 MB (UMA içeren sistemler: 64 MB)
- Windows 2000 Professional, Windows Me ya da Windows XP
- Kullanılabilir 5.25 inçlik sürücü bölmesi
- Kullanılabilir boş IDE bağlantısı
- Kuruluş için 70 MB'lik bir sabit disk alanı, VCD kalitesinde bir MPEG-1 videosunun her bir saati için 620 MB'lik sabit disk alanı ve DVD kalitesinde bir MPEG-2 videosunun her bir saati için 2 GB'lik sabit disk alanı
- DVD yazma işlevleri için en az 1024 x 768 piksel ekran çözünürlüğü
- 44.1 ya da 48 kHz örnekleme hızını destekleyen ses bağdaştırıcısı
- İsteğe bağlı stereo hoparlörler

Başlamadan Önce

Multi-Burner Plus sürücünüzü kurmadan önce aşağıdaki bölümlerdeki bilgileri okuyun.

Kullanım Yönergeleri

Sürücünüzü korumak için aşağıdaki önlemleri alın:

- Sürücüyü kurmaya hazır oluncaya kadar Multi-Burner Plus sürücünüzü antistatik ambalajı içinde saklayın. Kuruluş aşamasında sürücüyü fazla hareket ettirmeyin; tersi bir durum, statik elektrik yüklenmesine neden olabilir.
- Sürücüyü dikkatli tutun. Sürücünün düşürülmesi ya da sarsılması içindeki bileşenlerin zarar görmesine neden olabilir.
- IDE ya da güç kablolarını takarken zorlamayın. Zorlama, bağlaca ya da sürücüye zarar verebilir.

Sürücü Denetimleri ve Bağlaçları

Aşağıdaki şemalarda sürücü denetimlerinin ve bağlaçlarının konumu ve işlevleri gösterilmektedir.

Sürücünün önden görünüşü

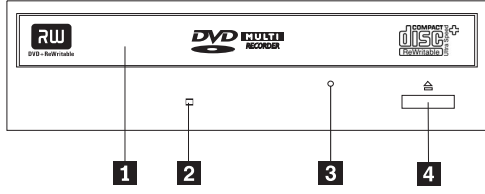

1 Disk çekmecesi

Bu çekmece diski takıp çıkardığınız yerdir.

2 Kullanımda göstergesi

Bu ışık, sürücü bir diski okuduğunda, diske yazdığında ya da bir diski oynattığında yanar.

3 El ile çıkarma deliği

Bu delik, sürücüden bir diski çıkarmak üzere çıkarma mekanizmasına erişmenizi sağlar.

4 Open/Close (Açma/Kapama) düğmesi

Bu düğmeyi ittiğinizde disk çekmecesi açılıp kapanır.

Sürücünün arkadan görünüşü

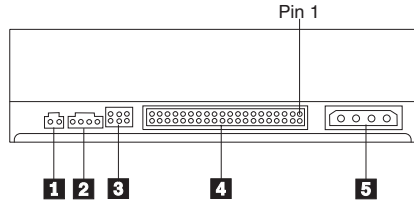

1 Ayrılmıştır

2 Ses çıkışı bağlacı

Bu bağlaç, analog ses sinyallerini bir ses bağdaştırıcısına gönderir.

3 Yapılandırma iğneleri

Bu iğneler, sürücü yapılandırmasını ayarlamak için kullanılır.

4 IDE kapısı

Bu kapı sürücüyü IDE kablosuna bağlar.

5 Güç bağlacı

Bu bağlaç sürücüyü güç kablosuna bağlar.

Bölüm 2. Kuruluş

Bu bölümde IBM Multi-Burner Plus'a ilişkin donanım ve yazılım kuruluş yönergeleri ile işletim bilgileri yer alır.

Sürücünün Kurulması

Sürücüyü kurmak için aşağıdaki adımları tamamlamanız gerekir:

Adım 1. Bilgisayarın Açılması

1. Bilgisayarı ve bağlı tüm aygıtları kapatın.
2. Bilgisayarın ve bağlı tüm aygıtların kablolarını elektrik prizlerinden çıkarın.
3. Bilgisayarın kapağını çıkarın. Bilgisayarın kapağını çıkarmaya ilişkin yönergeler için bilgisayarınızla birlikte gönderilen belgelere bakın.

Adım 2. Sürücünün paketinin açılması

1. Sürücünün içinde bulunduğu antistatik ambalajı açmadan önce, ambalajı, boyasız bir metal zemine en az iki saniye boyunca sürtün. Bu işlem paketteki ve vücudunuzdaki statik elektriği boşaltır.
2. Sürücüyü ambalajdan çıkarın.
Sürücüyü yere koymak zorundaysanız, antistatik ambalajı düz ve korumalı bir zemine koyun ve sürücüyü ambalajın üzerine yerleştirin.

Adım 3. Yapılandırma atlama kablolarının ayarlanması

Atlama kablosunu aşağıda gösterildiği biçimde yapılandırma iğnelerinin üzerine yerleştirerek, sürücünüzü ana sürücü **1**, bağımlı sürücü **2** ya da kablo seçimi **3** ayarında yapılandırabilirsiniz.

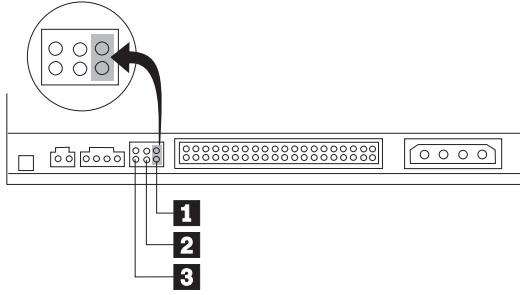

Sürücünüze ilişkin doğru yapılandırmayı belirlemek üzere aşağıdaki kılavuz yönergeleri kullanın.

- Sürücü, IDE kablosuna bağlı olan tek aygıt olacaksa, sürücüyü ana aygıt olarak yapılandırın. Bu, önceden ayarlanmış bir yapılandırmadır.
- Sürücü, IDE kablosundaki ikinci aygıt olacaksa, sürücüyü bağımlı aygıt olarak yapılandırın. Diğer aygıtı ana sürücü olarak yapılandırdığımızdan emin olun. Bazı durumlarda, aynı kablodaki başka bir aygıt, bağımlı sürücü olarak yapılandırıldığında, sabit disk sürücüsü, ana ve bağımlı sürücü bir arada (master-with-slave-present) ayarını gerektirebilir. Diğer aygıtlardaki atlama kablolarını yapılandırmaya ilişkin ek bilgi için bilgisayarınızla birlikte gönderilen belgelere bakın.
- Bazı bilgisayarlar, aygıt bağlaçlarında ters bağlantılı iki tel bulunan özel ATA kablolarını kullanır, böylece sürücüler, atlama kablosunun konumu yerine kabloya göre yapılandırılabilir. Kablo seçimi ayarını (cable-select) yalnızca bu özel kablolarla donatılmış bilgisayarlarda kullanın. ATA bağdaştırıcınızın, atlama kablolarını, kablo seçimi konumuna ayarlamanızı isteyip istemediğini belirlemek için bilgisayarla birlikte gönderilen belgelere bakın.

Atlama kablosunu, kablo seçimi konumuna ayarlarsanız, IDE kablosu, ana ve bağımlı sürücü ayarlarını kablodaki sürücünün konumuna dayalı bir biçimde otomatik olarak yapar. Sürücünün, kabloya bağlı olan tek aygıt mı yoksa

ikinci aygıt mı olduğuna bağlı olarak, bu kablolama sistemi için kablo seçimi ayarını kullanmanız gerekir. IDE denetleyicisine en yakın olan sürücü otomatik olarak ana sürücü olur. IDE kablosundaki diğer aygıtlar da kablo seçimi konumuna ayarlanmalıdır.

Adım 4. Sürücünün bölmeye takılması

Dikkat

Vidaları doğrudan sürücüye takarken, seçenek paketindeki M3 x 5-mm montaj vidalarını kullandığınızdan emin olun. Çok uzun vidaların kullanılması sürücüye zarar verebilir.

Sürücüyü bilgisayara yatay ya da dikey olarak takabilirsiniz. Sürücüyü dikey olarak takmak için, sürücü tepsisini kapatmadan önce disklerin sürücüye tam olarak yerleştirildiğinden emin olun; tersi durumda, sürücü, diski düzgün bir şekilde okuyamaz.

1. Sürücüyü sürücü bölmesine yerleştirin. Bilgisayarınıza depolama aygıtlarının takılması için belirli yordamların izlenmesi gerekebilir. Depolama aygıtlarına ilişkin ek yönergeler için bilgisayarınızla birlikte gönderilen belgelere bakın.
2. Sürücü bölmesindeki vida deliklerini, sürücü kasasındaki ya da montaj bloğundaki vida dişli deliklerle aynı hizaya getirin.
3. Vidaların yerlerini denetlemek için, vidaları gevşek bir şekilde takın. Genellikle her iki tarafta iki vida kullanılır. Hizalamanın doğru olduğundan emin olun ve sonra sürücüyü sabitlemek için vidaları sıkın. Vidaları çok fazla sıkmayın.

Adım 5. Kabloların sürücüye takılması

Aşağıdaki şemada kabloların sürücüde nereye takılması gerektiği gösterilir.

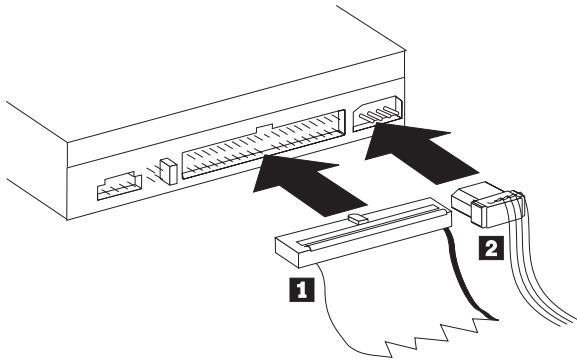

1. Sürücüdeki IDE bağlacına 40 iğneli bir IDE kablosu bağlacı **1** takın. Kabloyu, renk kodlu ucu güç kablosu bağlacına **2** en yakın yerde olacak şekilde hizalayın. IDE kapısına takılı kablo yoksa, bilgisayarınızın IDE kablosuna takılı yalnızca tek bir aygıt varsa ya da bilgisayarınızın kablosu yavaş hızla sahip 40'lık bir iletici tipindeyse, bu seçenekle birlikte verilen yüksek hızla sahip 80'lik ileticiyi kullanın. IDE kablosunda en çok üç adet bağlaç bulunabilir. IDE kablosuna yalnızca tek bir aygıt bağlıyorsanız, en iyi sinyal kalitesini elde etmek için kablonun bir ucunu IDE kapısına ve diğer ucunu ise aygıtta takın. Ara bağlaç kullanmayın.

IDE kablosuna iki aygıt bağlıyorsanız, kablonun bir ucunu IDE kapısına, ana ve bağımlı aygıtları ise diğer uçtaki boş kalan bağlaçlara takın. Birçok bilgisayarda en çok dört adet ATA aygıtına bağlamak üzere iki kablo bulunur. En iyi başarıyı elde etmek için, hızlı aygıtları (sabit disk sürücüleri), birincil IDE kapısına bağlı olan kabloya ve sürücüyü ya da diğer daha yavaş aygıtları (CD-ROM sürücüleri, manyetik bant sürücüleri, disket sürücüleri) ikincil IDE kapısına bağlı olan kabloya takın.

2. Dört iğneli güç kablosunu **2** sürücüdeki güç kablosuna takın.

Kabloların, bilgisayar kapağı tarafından sıkıştırılmadığından ve tüm kablo ve güç bağlantılarının güvenli olduğundan emin olun.

Adım 6. Donanım kuruluşunun tamamlanması

1. Sürücünün güvenli bir şekilde monte edildiğinden ve bağlaçların düzgün olarak takıldığından emin olun.
2. Kabloların bilgisayar kapağını ve herhangi bir güç kaynağı fan kanadını ya da hava akışı yolunu engellemediğinden emin olun.
3. Bilgisayarın kapağını yeniden takın.
4. Tüm dış aygıtları yeniden takın.
5. Tüm güç kablolarını elektrik prizlerine yeniden takın.

Adım 7. Yazılımın kurulması

Sürücüye ilişkin tüm yazılımlar *User's Guide and Software CD*'sinde bulunur. *User's Guide and Software CD*'sinde, bu Kullanıcı Kılavuzu, IBM RecordNow, IBM Simple Backup, IBM DLA, Intervideo WinDVD ve WinDVD Creator Plus yazılımları bulunur. Yazılımı kurmak için aşağıdaki yordamı gerçekleştirmeniz gerekir:

1. *User's Guide and Software CD*'sini sürücünüze takın. CD otomatik olarak başlarsa 6. Adım'a geçin.
2. CD otomatik olarak başlamazsa, **Start** (Başlat) ve **Run** (Çalıştır) seçeneklerini tıkklatın.
3. `e:\launch.bat` komutunu yazın; burada `e`, CD ya da DVD sürücünün harfidir.
4. **OK** (Tamam) düğmesini tıkklatın.
5. Kullanacağınız dili seçin.
6. Kurmak istediğiniz yazılımı seçin.
7. Ekranı gelen yönergeleri izleyin.
8. Yazılım kurulduktan sonra bilgisayarınızı yeniden başlatın.

Not: Sürücünün tüm işlevlerine erişmek için, tarayıcı penceresinde listelenen UDF okuyucusu dışındaki tüm uygulamaları kurun. Bu, UDF dosyalarını tanımayan diğer bilgisayarlar içindir.

Not: Hızlı kurulum, önceden kurulan yazılım sürümlerinin üzerine yazacak.

Adım 8. Sisteminizin CD Kayıttan Çalma Özelliği İçin Ayarlanması

Sürücünüzde ses CD'lerini çalabilmek için, dijital kayıttan çalma özelliğini etkinleştirmeniz gerekir. Dijital kayıttan çalma özelliği, ses verilerini sürücüden bilgisayara göndermek için analog bir ses kablosu kullanmak yerine IDE veri kablosunu kullanır. Bu işlemin sonunda bilgisayarınız, dijital verileri analog ses verileri biçimine dönüştürmeye çalışırken daha fazla çalışır, ancak sonuçta daha kaliteli bir kayıttan çalma özelliği elde edilir. Ses CD'si dinlemek için iki bölümün ayarını yapmanız gerekir: Sürücünün yapılandırılması ve kayıttan çalma uygulamasının yapılandırılması.

Sürücünün, Dijital Kayıttan Çalma Özelliği İçin Yapılandırılması

İşletim sisteminiz Windows XP ise, sürücünüzün dijital kayıttan çalma özelliği için otomatik olarak yapılandırılmış olması gerekir.

İşletim sisteminiz Windows 2000 ya da Windows Me ise, sürücünüzün dijital kayıttan çalma özelliği için yapılandırılması gerekir. Lütfen, dijital çıkışı etkinleştirmek için Dijital Ses Çıkışının Etkinleştirilmesi (sayfa C-2) başlıklı konuda yer alan yönergeleri adım adım izleyin.

Dijital Kayıttan Çalma Özelliği İçin Kayıttan Çalma Uygulamasının Yapılandırılması

Ses CD'sinin sisteminizde duyulabilmesi için, CD kayıttan çalma uygulamanızın da dijital kayıttan çalma özelliği için yapılandırılması gerekir. Windows Media Player'ı kayıttan çalma uygulamanız olarak kullanmak istiyorsanız, bu özelliği Windows Media Player içinde etkinleştirmek üzere Dijital Ses Çıkışının Etkinleştirilmesi (sayfa C-2) başlıklı konuda yer alan yönergeleri izleyin. Üçüncü kişi bir CD player uygulamanız varsa, detaylar için uygulamalarınıza ilişkin belgelere bakın.

Sürücünün Kullanılması

Bu bölümde Multi-Burner Plus'ı kullanmaya ilişkin bilgiler yer alır.

Kaydedilebilir Ortamın Kullanılması

Multi-Burner Plus, aşağıdaki ortam tiplerine kayıt yapabilir:

- **DVD-RAM:** Veri depolaması için eniyilenen ve üzerine birden çok kez yazılabilen ortamdır. DVD-RAM ortamı, en son teknolojiye sahip DVD-ROM sürücülerinin çoğunda okunabilir, ancak bu ortam, bazı setüstü DVD oynatıcılar tarafından okunamaz.
- **DVD-R:** Setüstü DVD oynatıcılarla ve bilgisayarlarla en uyumlu olan ve üzerine bir kez yazılabilen ortamdır. DVD-R ortamı, hemen hemen tüm DVD-ROM sürücülerde ya da DVD oynatıcılarda okunabilir.
- **DVD-RW:** Setüstü DVD oynatıcıların çoğunda ve hemen hemen tüm bilgisayarlarda okunabilen ve üzerine birden çok kez yazılabilen ortamdır. Bazı eski DVD oynatıcılar da bu ortamı okuyamayabilir.
- **DVD+R:** Setüstü DVD oynatıcılar ve bilgisayarlarla uyumlu olan ve üzerinde bir kez yazılabilen ortamdır. Eski DVD oynatıcılar ve bilgisayar DVD-ROM sürücülerini bu ortamı okuyamayabilir.
- **DVD+RW:** Birçok setüstü DVD oynatıcı tarafından okunabilen ve üzerine birden çok kez yazılabilen ortamdır. Eski bilgisayar DVD-ROM sürücülerini ve setüstü oynatıcılar bu ortamı okuyamayabilir.
- **CD-R:** Birçok CD ve DVD oynatıcı tarafından okunabilen ve üzerine bir kez yazılabilen ortamdır.
- **CD-RW:** Birçok CD ve DVD oynatıcı tarafından okunabilen ve üzerine birden çok kez yazılabilen ortamdır.

Tek ve Çift Yüzlü DVD-RAM Ortamının Kullanılması

DVD-RAM ortamının tek yüzlü ve çift yüzlü sürümleri vardır.

2.6 GB'lık ve 4.7 GB'lık sürümler tek yüzlüdür. 9.4 GB'lık sürümler çift yüzlüdür. Ortamın her iki yüzündeki verilere erişmek için, ortamı sürücüden çıkarmanız, ters çevirip sürücüye yeniden takmanız gerekir.

Diskini Kartuştan Çıkarılması

DVD-RAM ortamı, çıplak disk (bare-disc) ya da kartuş biçimlerinde kullanılabilir. Multi-Burner Plus sürücünüzdeki kartuş ortamını kullanmak için önce diski kartuştan çıkarmanız gerekir.

Not: Tip 1 (Type 1) kartuşlarındaki ortam çıkarılamaz ve bu sürücüde kullanılamaz. Diğer tüm kartuş tipleri (2-9) çıkarılabilir ve Multi-Burner Plus sürücünüzde kullanılabilir.

Diskini Kartuştan Çıkarılması

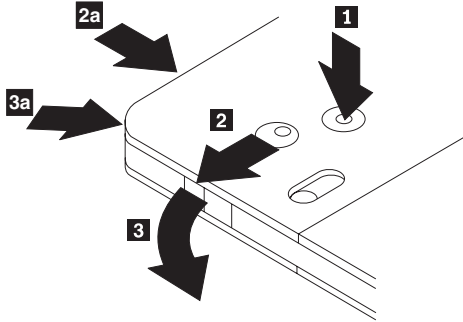

Tükenmez kalemin ucunu kullanarak, kilitleme mandalı parçasını **1** itip kırın. Diski çıkarmak üzere kartuş kapağı kilidini **2** aşağı doğru itmek için tükenmez kalemin ucunu kullanın ve **3** kartuş kapağını dışarı çekin. Kartuş kapağı açıldığında disk çıkarılabilir.

Not: Kartuş kapağı kilidi ve kartuş mandalı yukarıdaki **2a** ve **3a** şekillerinde gösterildiği biçimde bazı kartuşların yan tarafında bulunur.

Dikkat

Çıplak ortamı kullanırken diskin kayıt alanına dokunmayın.

Diskini Kartuşa Geri Takılması

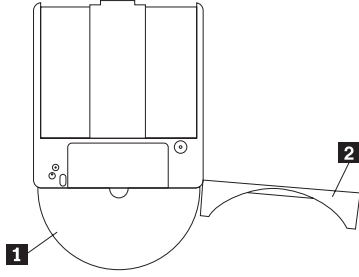

Diski kartuşa geri takmak için diskin etiketli yüzünü **1**, DVD-RAM kartuşunun etiketli yüzüyle hizalayın. Diski yerleştirin ve kartuş kapağını **2** kapatın. Kapak kapatıldığında bir tık sesi duyulacaktır.

Kullanım Yönergeleri



Çıkarılan diske el ile dokunurken dikkatli olun. Kalıntılar, toz zerrecikleri, parmak izleri, lekeler ya da tırnak izleri ortamın kaydetme ya da çalışma işlemlerini etkileyebilir. Tozu ve diğer kalıntıları temizlemek için bir CD Temizleme Seti kullanın. Diski temizlemek için yumuşak, kuru bir bez kullanın. Diskin yüzeyini temizlemek için kir çözücü ürünler kullanmayın. Bir diski etiketlerken, yumuşak uçlu bir keçeli kalem kullanarak yalnızca etiketli yüze yazın. Diski doğrudan güneş ışığından, yüksek dereceli sıcaklıklardan ve nemden koruyun. Diskin her iki tarafına da etiket yapıştırmayın.



CD-R ve CD-RW Disklerinin Kullanılması

Multi-Burner Plus sürücüsü hem CD-R, hem de CD-RW disklerine yazabilir. CD-RW diskleri silinip birçok kez kullanılabilir, CD-R disklerine ise yalnızca bir kez yazılabilir. Yazılabilir ortam tiplerini dikkatli bir şekilde tutun ve temizleyin. Disklerinizin ömrünü uzatmak için Disklerin Kullanılması ve Bakımının Yapılması (sayfa 2-10) başlıklı konuya bakın.

Notlar:

1. CD-R diskleri çoğu ses CD çalarında çalınabilir. CD-RW diskleri ise yalnızca bazı ses CD çalarlarında çalınabilir.
2. Piyasadaki bazı ses çalarlar, yalnızca ses için etiketlenen ortamlarda kaydedilen disklerde çalınır.
3. CD-R ortamı yazma hızına göre sınıflandırılır. Sürücünüzü kaydetme hızı üst sınırında kullanmak için 40x ya da daha yüksek hızlı ortam gereklidir. En iyi sonuçları elde etmek için yazma hızını, ortam hız sınıflandırmasına göre sınırlayın. Seçenek takımında yer alan RecordNow yazılımı, gerektiğinde maksimum yazma hızını sınırlamanızı sağlar.
4. CD-RW ortamı da yazma hızına göre sınıflandırılır. IBM Multi-Burner Plus sürücüsü yalnızca 4X ya da daha yüksek hızlı olarak sınıflandırılan CD-RW disklerine yazmayı destekler. Maksimum yazma hızı, diskin paketinde ya da diskin kendi üzerinde belirtilir.
5. Aşağıdaki tabloda, standart, çoklu, yüksek, ultra ve ultra hızlı+ CD-RW ortamlarıyla Multi-Burner Plus uyumluluğu gösterilir:

Ortam Sınıflandırması	Yazma
Sınıflandırma Yok 	2x desteklenmiyor
Çoklu Hız, 1x2x4x, 4x, 1x-4x 	Evet

Ortam Sınıflandırması	Yazma
Yüksek Hızlı, 4x-10x, 4x-12x, 8-10x 	Evet
Ultra Hızlı, 16x-24x 	Evet
Ultra Hızlı+, 16x-32x 	Evet, 24x hızında

Sürücülerin CD'lerle ve DVD'lerle Kullanılması

Bir veri diskini okumak için aşağıdakileri yapın:

1. Bilgisayarı açın.
2. Sürücünün ön tarafındaki **Open/Close** (Açma/Kapama) düğmesine basın.
3. Diski tepsinin içine etiketli yüzü yukarı bakacak şekilde takın.
4. **Open/Close** (Açma/Kapama) düğmesine basarak ya da yükleme tepsisini hafifçe iterek tepsiyi kapatın.
Uyarı: Yükleme tepsisini zorla açmayın ya da tepsiye yabancı nesnelere koymayın.
5. Sürücünün kullanımda olduğunu belirten göstergenin ışığının sönmelerini bekleyin ve daha sonra **My Computer** (Bilgisayarım) seçeneğini çift tıklatın.
6. CD-ROM ya da DVD-RAM/DVD-R/DVD-RW simgesini çift tıklatın.

Dikey Olarak Takılmış Bir Sürücüye Disk Yerleştirilmesi

Dikey olarak takılmış bir sürücüye disk takmak için aşağıdaki işlemleri yapın:

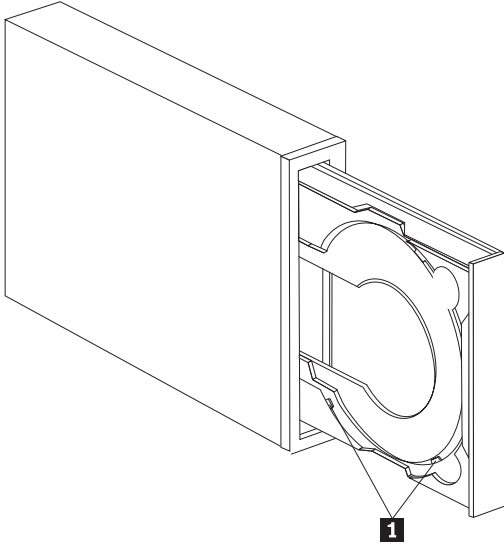

Not: Sürücü tepsinin tasarımı gösterilenden farklı olabilir (üreticiye göre değişir).

1. **Eject/Load** (Çıkar/Tak) düğmesine basın.
2. Diski tepsiye yerleştirin ve diskin, dikey montaj parçalarının **1** arkasına düzgün bir şekilde yerleştiğinden emin olun.
3. **Eject/Load** (Çıkar/Tak) düğmesine basarak ya da tepsiyi içeriye doğru hafifçe iterek yükleme tepsisini kapatın.

Not: 8 cm'lik ve "kredi kartı büyüklüğündeki CD'ler", özel bir bağdaştırıcı olmadan dikey olarak takılmış sürücülerde kullanılamaz.

Diskini El İle Çıkarılması

Eject/Load (Çıkar/Tak) düğmesine bastığınızda tepsi dışarı çıkmazsa bilgisayarı kapatın. Bir araç olarak kullanmak üzere büyük bir kağıt ataşını resimde gösterildiği gibi düzleştirin. Düzleştirilen ucun en az 45 mm (1.8 inç) uzunluğunda olması gerekir. Düzleştirilen ucu, sürücünün önündeki el ile çıkarma deliğine yerleştirin (bkz. "Sürücü Denetimleri ve Bağlaçları" sayfa 1-3). Tepsi açılıncaya kadar kağıt ataşını deliğe doğru itin. Diski çıkarıncaya kadar tepsiyi yavaşça çekin.

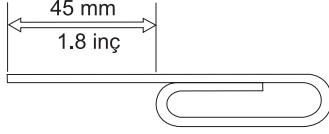

DVD Player Yazılımının Kullanılması

Bu bölümde DVD Player yazılımının nasıl kullanılacağı ve uyarılacağı açıklanır. DVD Player yazılımına ilişkin güncel bilgileri *User's Guide and Software CD*'sinde yer alan beniooku (readme) dosyasında bulabilirsiniz.

Yazılımı Kullanmadan Önce

WinDVD'nin çalışabilmesi için uyumlu bir video aygıt sürücüsü ve IDE veriyolu kontrol aygıtı gerekir. DMA veriyolu kontrol aygıtını etkinleştirmek ve video aygıt sürücülerini bulmak için Ek C, "Aygıt Sürücüsü Yapılandırma Ayarlarının Uyarlanması" (sayfa C-1) başlıklı konuya bakın.

DVD Player'ın Kullanılması

Sürücüye bir DVD Video diski taktığınızda, DVD Player yazılımı otomatik olarak başlatılır ve video diski oynamaya başlar. DVD diskinde hem video, hem de program içeriği bulunuyorsa, program içeriği otomatik olarak oynatılacaktır.

Video/program DVD diskinin video içeriğini görüntülemek için **Start** (Başlat) menüsüne gidip **launch WinDVD** (WinDVD'yi başlat) seçeneğini belirleyip **Play** (Oynat) seçeneğini tıklatın.

Microsoft Windows XP işletim sisteminde, DVD Video içeriğini Windows Media Player uygulamasını kullanarak da oynatabilirsiniz.

DVD Bölge Kodunun Değiştirilmesi

Bölgeselleştirme ve Kopyalamaya karşı Koruma (DVD bölge kodu), DVD'lerde dağıtılan fikri mülkiyet haklarının yetkisiz olarak çoğaltılmasını önlemek amacıyla CSS (content scramble system; içeriği karıştırma sistemi) standardını kullanır. Bu standart, ilk olarak "Motion Picture Association of America (MPAA)" tarafından video korsanlığını önlemek üzere talep edilmiştir, ancak tüm içeriklere uygulanabilir. CSS, şifrelenmemiş verilerin doğru yetkilendirme olmadan gönderilmesini engelleme üzerine çalışan bir sistemdir. Kayıttan oynatma sistemleri, şifrelenmiş verilerin kodunu çözmek üzere CSS'yi lisanslamalıdır.

CSS belirtimi dünyayı yedi özel bölgeye ayırır. Bir bölge için belirlenen bir içerik, başka bir bölgedeki kayıttan oynatma sistemleri tarafından okunamaz. CSS, DVD içeriğinin dijital olarak kopyalanmasını engellemek için kullanılırken, DVD içeriğinin analog olarak kopyalanmasını engelleyen başka bir teknoloji de Macrovision tarafından oluşturulmuştur. Macrovision standardı, ticari VCR'leri kullanarak video içeriğinin yetkisiz olarak çoğaltılmasını engellemek üzere genellikle film endüstrisi tarafından kullanılan bir karıştırma sistemidir. DVD kayıttan oynatma sistemleri, hem CSS, hem de Macrovision kopyalamaya karşı koruma standartlarını desteklemelidir.

DVD Video diskini bir sürücüye ilk taktığınızda, bölge ayarı yapmanız istenir. Dünyanın başka bir bölgesine taşınırsanız, bölge kodunu değiştirmek için DVD Player yazılımını kullanabilirsiniz.

Not: DVD bölge kodunu yalnızca beş kez değiştirebilirsiniz. Bölge kodunu beş kez değiştirdikten sonra sürücü, yalnızca ayarladığımız beşinci bölge koduyla ilişkilendirilmiş adlara sahip MPEG-2 videolarını oynatabilir.

Bölge kodunu değiştirmek için aşağıdaki işlemleri gerçekleştirin:

1. Bilgisayarınızı açın ve işletim sisteminizi başlatın.
2. **Start** (Başlat) ögesini tıklayın.
3. **Programs** (Programlar) seçeneğini belirleyin.
4. **Intervideo WinDVD** seçeneğini tıklayın.
5. **Intervideo WinDVD** ögesini tıklayın.
6. Properties (Özellikler) penceresini açmak için **Properties** (Özellikler) simgesini tıklayın.
7. **General Properties** (Genel Özellikler) etiketini tıklayın.
8. Yeni bölge için tek bölgeli bir DVD girin.
9. Ülkeniz için doğru bölge kodunu seçin.
10. **OK** (Tamam) düğmesini tıklayın.

IBM Drive Letter Access (DLA) Yazılımının Kullanılması

Drive Letter Access (DLA) yazılımı, DVD-RAM, DVD-RW, DVD-R, DVD+RW, DVD+R, CD-R ve CD-RW ortamlarına veri yazabilmeniz için sağlanır. DVD-RAM, DVD-RW, DVD+RW ve CD-RW ortamlarına birden çok kez yazılabilir, ancak DVD-R, DVD+R ve CD-R ortamları yalnızca bir kez biçimlenebilir ve yazılabilir.

DVD-RAM, DVD-RW, DVD-R, DVD+RW, DVD+R, CD-R ya da CD-RW ortamlarını biçimlemek ya da bunlara yazmak için:

1. Sürücüye bir disk takın.
2. **My Computer** (Bilgisayarım) ögesini çift tıklayın. Multi-Burner Plus sürücüsünün harfini sağ tıklayın.
3. **Format** (Biçimlendir) seçeneğini tıklayın. Bir DVD'yi biçimleme işlemi 90 dakikaya kadar sürebilir.
4. Biçimleme işlemi tamamlandıktan sonra, dosyaları Multi-Burner Plus sürücüsü simgesine sürükleyip bırakabilirsiniz ya da Windows Explorer'da dosyaları taşıyabilirsiniz.

CD-R ve DVD-R ortamlarını, başka bilgisayarlardaki ortamlarla uyumlu yapmak için:

1. **My Computer** (Bilgisayarım) ögesini çift tıklayın. Multi-Burner Plus sürücüsünün harfini sağ tıklayın.
2. **Make Compatible** (Uyumlu Yap) seçeneğini tıklayın.

UDF olarak biçimlenmiş DVD-RAM, DVD-RW, DVD+RW ya da CD-RW ortamlarını başka bilgisayarlarda kullanmak için *User's Guide and Software CD*'sinde bir UDF Reader yazılımı bulunur. UDF Reader'ı kullanmak için aşağıdaki yordamı izleyin:

1. *User's Guide and Software CD*'sini, UDF olarak biçimlenen diskleri kullanmak istediğiniz bilgisayarın CD ya da DVD sürücüsüne takın.
2. **Start** (Başlat) ögesini tıklayın.
3. **Run** (Çalıştır) seçeneğini tıklayın.
4. e:\UDF\language yazın; burada e, CD ya da DVD sürücüsünün harfidir ve *language* ise sizin kullandığınız dildir.
5. **OK** (Tamam) düğmesini tıklayın.
6. **SETUP.EXE** dosyasını çift tıklayın ve ekrana gelen yönergeleri izleyin.

Notlar:

1. UDF Reader yalnızca başka bir DLA programının kurulu olmadığı sistemlerde gereklidir.
2. Windows XP içinde "DLA ile kullan" menü ögesi belirlenmemişse, Windows XP CD kayıt özelliği kullanılır.

RecordNow Yazılımının Kullanılması

RecordNow yazılımı, DVD'lere, Ses CD'lerine, Veri CD'lerine kaydetmenizi ve varolan diskleri kopyalamanızı sağlar. Ayrıca, sabit disk sürücünüze görüntü kaydetmenizi ve önceden kaydetmiş olduğunuz görüntüleri CD'lere yazmanızı sağlar. RecordNow yazılımının kullanılmasına ilişkin ayrıntılı bilgi RecordNow yardımı içinde yer alır. RecordNow yardımına, RecordNow menüsü içinde F1'e basarak erişebilirsiniz.

Windows Me ya da Windows 2000'de RecordNow'ı başlatmak için **Start→Programs→IBM RecordNow** (Başlat - Programlar - IBM RecordNow) seçeneklerini belirleyin.

RecordNow Projeleri

RecordNow yazılımı başlatıldıktan sonra farklı işlemlere sahip 3 etiket arasından seçim yapabilirsiniz.

- Audio Project etiketi, Ses CD'leri, MP3 Jukebox diskleri yaratmanızı ya da bir ses CD'si dinlemenizi ya da bir CD etiketi oluşturmanızı sağlar.
- Data Project etiketi ise, bir veri diski oluşturmanızı, aslının aynı bir kopya oluşturmanızı, yeniden yazılabilir bir diski silmenizi ya da CD ya da DVD etiketi oluşturmanızı sağlar.
- Backup Project menüsü ise, dosyalarınızı arşivlemenizi, aslının aynı bir kopya oluşturmanızı, bir CD ya da DVD'nin görüntüsünü kaydetmenizi, kaydedilen bir görüntüyü diske yazmanızı ya da disk etiketi oluşturmanızı sağlar.

Kullanılabilen tüm CD ve DVD projeleri için, RecordNow yazılımı, proje seçildiğinde sürücü içinde bulunan CD ya da DVD'deki herhangi bir veriden başlatılır.

Önyüklenebilir Bir CD ya da DVD'nin Oluşturulması

Önyüklenebilir bir CD ya da DVD'nin oluşturulması için, bir veri projesini başlatın ve proje penceresinin sağ üst köşesinde bulunan önyüklenebilir CD düğmesine basın. Sabit diskinizden bir önyükleme görüntüsü seçmeniz ya da disketten bir önyükleme görüntüsü oluşturmanız istenir.

CD ve DVD Görüntüleri Hakkında

RecordNow yazılımı, ISO ve GI tipinde CD görüntüleri kaydedip yaratabilir. ISO görüntüleri yalnızca tek bir veri oturumu bulunan veri CD'lerini kaydetmek için kullanılır. Ses CD'lerini, DVD'leri, birden çok oturumlu CD'leri ve melez tipli CD'leri kaydetmek için GI biçimini kullanmanız gerekir.

Intervideo WinDVD Creator Olanığının Kullanılması

Intervideo WinDVD Creator'ı kullanarak video ve ses dosyalarını yakalayabilir, düzenleyebilir ve kaydedebilirsiniz. Ayrıca, kendi video ve ses dosyalarınızı kullanarak DVD videoları yaratmak ya da kaydetmek için de Intervideo WinDVD Creator'ı kullanabilirsiniz. Intervideo WinDVD Creator özelliklerine ilişkin daha ayrıntılı bilgi için *User's Guide and Software CD*'sinde bulunan çevrimiçi "WinDVD Creator User's Guide" adlı kılavuza başvurun.

WinDVD Creator ana penceresindeki ana işlevler **Capture** (Yakala), **Edit** (Düzenle), **Author** (Yazar) ve **Make Movie** (Film Yap) işlevleridir. Bu işlevleri kullanarak kendi video ve ses dosyalarınızı içe aktarabilir ve düzenleyebilirsiniz; daha sonra bunları şu desteklenen biçimlerde kaydedebilirsiniz: MPEG-1, MPEG-2, ASF, WMV ve AVI.

Capture ve **Edit** adımlarını gerçekleştirerek ses ve video dosyalarınızı hazırladığımızda, **Author** işlevi aracılığıyla uyarlanmış bir menü ekleyebilirsiniz. Kendi menü artalanlarınız olarak kullanmak üzere istediğiniz stildeki resimleri içe aktarabilir ya da örnek resimlerden bir tane seçebilirsiniz. Filminiz hazır olduğunda, filminizi yaratırken kullanılacak olan çıktı biçimini ve video standardını seçebileceğiniz **Make Movie** seçeneğine geçebilirsiniz. Filminizi CD'ye yazın ya da daha sonra yazmak üzere sabit disk sürücüsüne kaydedin. Sabit diskinizde bir DVD görüntüsü yaratmak için WinDVD Creator Plus kullanıyorsanız, Project (Proje) menüsünden **Load Image to Burn** (Yaratılacak Görüntüyü Seç) seçeneğini belirleyin.

WinDVD Creator ayrıca, sabit disk sürücünüzde herhangi bir ek alan kullanmadan, **Disk Manager**'ı (Disk Yöneticisi) kullanarak videoyu doğrudan DVD kaydedilebilir ortamına kaydetme olanağını sunar. Disk Manager'ı kullanarak yeni video yakalayabilir ya da önceden varolan video dosyalarını kullanıp daha sonra uyarlanmış menü yaratarak filminizi tamamlayabilirsiniz. Filminiz +VR ya da -VR video biçimlerinde yaratılabilir. Disk Manager aracılığıyla, video kesimleri ekleyip silerek ya da uyarlanmış menünüzü değiştirerek filminizi istediğiniz zaman düzenleyebilirsiniz.

Not: +/-VR olarak biçimlenmiş disklerin, eski setüstü DVD oynatıcılarla uyumluluğu sınırlıdır.

Sürücüye Bakım Yapılması

Bu bölümde sürücünüzün ve sürücünüzle birlikte kullandığınız CD'lere ve DVD'lere bakım yapılmasına ilişkin bilgiler yer alır.

Disklerin Kullanılması ve Bakımının Yapılması

Dijital diskler, yüksek yoğunluklu ortamlardır; bunların okunabilir durumda kalmalarını sağlamak için diskleri dikkatle kullanmak ve temiz tutmak gereklidir. Aşağıdaki önlemleri alarak disklerinizin ömrünü uzatabilirsiniz.

Dikkat:

Bir CD'nin dairesel hareketlerle silinmesi, veri kaybına neden olabilir.

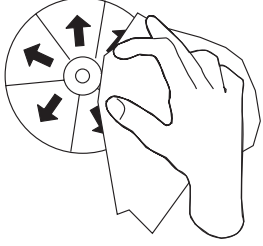
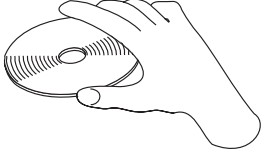

- Diski kenarlarından ya da ortasındaki delikten tutun.
- Diskin yüzeyine dokunmayın.
- Diskleri her zaman özgün ambalajında saklayın.
- Diskleri her zaman doğrudan güneş ışığı almayacak bir yerde saklayın.
- Diskleri her zaman doğrudan ısı kaynaklarının uzağında saklayın.
- Kullanılmadığında diskleri bilgisayardan çıkarın.
- Her kullanımdan ÖNCE diskin yüzeyinde çatlak olup olmadığını kontrol edin.
- Diskleri bilgisayar/ambalaj içine yerleştirirken zorlamayın.
- Diskleri bükmeyin ya da eğmeyin.
- Disklerin yüzeyine yazı yazmayın.
- Diski temizlemek için ticari temizleme maddeleri kullanmayın.

ÖNEMLİ: Üzerinde çatlaklar olan diskleri kullanmayın.

Sürücünün dikkatli kullanılması

Çalışma sırasında sürücünüzü korumak için aşağıdaki önlemleri alın:

- Sürücü çalışırken sürücüyü başka bir yere taşımayın. Bunu yaparsanız verilerde hata olabilir ya da sürücü ya da ortam zarar görebilir.
- Sürücüyü aşağıdaki koşulların herhangi birinde çalıştırmayın:
 - Yüksek nem
 - Yüksek sıcaklık
 - Aşırı toz
 - Mekanik titreşim

- Ani Őok ya da dűŐürme
- Eğik yüzeylere koyma
- Doğrudan güneŐ ıŐığı
- Ani sıcaklık deęiŐiklikleri
- Sürücűye yabancı nesnelere sokmayın.
- Sürücűnűn üzerene nesnelere koymayın.
- Sürücű kapaęını ıkarmayın ve sürücűnűn i paralarına bakım yapmaya alıŐmayın.
- Sürücű birimini, sürücű ekmecesinde disk takılıyken ya da ekmece aıkken taŐımayın.

Özgűn paketleme malzemelerini saklayın. Sürücű birimini baŐka bir yere taŐımanız gerekiyorsa, sürücűnűn güvenli bir Őekilde taŐındıęından emin olmak iin özgűn paketleme malzemelerini kullanın.

Ek A. Ürün Belirtileri

Bu ek aşağıdaki bilgileri içerir:

- Fiziksel belirtiler
- Güç belirtileri
- Ortam gereksinimleri
- Okuma hızları
- Yazma hızları

Fiziksel belirtiler

Aşağıdaki çizelgede sürücünün fiziksel belirtileri¹ aşağıdaki çizelgede listelenmiştir.

Fiziksel belirtim	
Yükseklik	42 mm (1.7 inç)
Genişlik	149 mm (5.9 inç)
Uzunluk	190 mm (7.5 inç)
Ağırlık	870 g (1.9 lb.)

Güç belirtileri

Aşağıdaki çizelgede, sürücü için voltaj düzeyine göre güç belirtileri listelenmektedir. Güç belirtileri sürücü güç bağlacında ölçülmüştür ve bunlar nominal değerlerdir.

Güç belirtileri	Voltaj	Ortalama	En fazla
Voltaj	5V dc	0.8 A	1.5 A
Voltaj	12V dc	1.2 A	2.1 A

Ortam gereksinimleri

Belirtim	Çalışır Durumda	Boşta
Sıcaklık	+5° C - +45° C (+41° F - +113° F)	-30° C to +60° C (-22° F - 140° F)
Bağıl nem (yoğunlaşmasız)	%15 - %85	%10 - %90

Okuma hızları

Ortam	Okuma Hızı
DVD-ROM (tek katman)	9.3 - 22.2 MB/s (16X CAV)
DVD-ROM (çift katman)	4.6 - 11.0 MB/s (8X CAV)
DVD-R (4.7 GB)	6.9 - 16.6 MB/s (12X CAV)
DVD+R (4.7 GB)	6.9 - 16.6 MB/s (12X CAV)

1. Ürün tanımlama verileri IBM'in tasarım hedeflerini belirtir ve karşılaştırma amacıyla sağlanır; gerçek sonuçlar, çeşitli etkenlere bağlı olarak değişiklik gösterebilir. Bu ürün verileri bir garanti oluşturmaz. Bilgiler duyuruda bulunmaksızın değiştirilebilir.

DVD+R (8.5 GB çift katman)	4.6 - 11.0 MB/s (8X CAV)
DVD-RW (4.7 GB)	4.6 - 11.0 MB/s (8X CAV)
DVD+RW (4.7 GB)	4.6 - 11.0 MB/s (8X CAV)
DVD-RAM (4.7/9.4 GB, 5X)	4.2 - 6.9 MB/s (5X PCAV)
DVD-RAM (2.6 GB)	2.8 MB/s (2X ZCLV)
CD-ROM	2.6 - 6.0 MB/s (40X CAV)
CD-R	2.6 - 6.0 MB/s (40X CAV)
CD-RW	2.6 - 6.0 MB/s (40X CAV)
CD-DA (DAE)	2.6 - 6.0 MB/s (40X CAV)

Yazma hızları

Ortam	Yazma hızları
DVD-R (Genel için Sürüm 2.0, 16X)	9.0 - 22.0 MB/s (16X PCAV)
DVD+R (16X)	9.0 - 22.0 MB/s (16X PCAV)
DVD+R (8.5 GB çift katman)	5.5 MB/s (4X CLV)
DVD-RW (6X)	8.3 MB/s (6X CLV)
DVD+RW (8X)	8.3 - 11.0 MB/s (8X ZCLV)
DVD-RAM (4.7/9.4 GB, 5X)	4.2 - 6.9 MB/s (5X PCAV) (doğrulama kapalı)
CD-R (40X)	2.4 - 6.0 MB/s (40X ZCLV)
CD-RW (Ultra Hızlı ya da Ultra Hızlı+)	2.4 - 3.6 MB/s (24X ZCLV)

Not: 1X DVD = 1.385 MB/s; 1 MB/s = 10⁶ bayt/saniye
1X CD = 150 KB/s; 1 KB/s = 2¹⁰ bayt /saniye
1 MB = 2²⁰ bayt; 1 KB = 2¹⁰ bayt

Ek B. Sorun Çözme

Bilgisayar sorunları, donanım, yazılım ya da kullanıcı hatalarından kaynaklanabilir. Sorunları kendi kendinize çözmek için ya da bir hizmet teknisyenine iletmek üzere yararlı bilgileri toplamak için bu bölümdeki bilgileri kullanabilirsiniz. Ayrıca, bilgisayarınıza, işletim sisteminize ya da ses bağdaştırıcınıza ilişkin belgelere de bakmanız gerekebilir.

Durumunuza uygun olabilecek sorun açıklamaları için aşağıdaki listeyi gözden geçirin.

- **Bilgisayarınız ya da sürücünüz düzgün çalışmıyor ya da kullanımda göstergesinin ışığı yanmıyor**

Aşağıdaki işlemleri yapın:

1. Diskin sürücüyü etiketli yüzü üstte olacak şekilde yerleştirilmiş olup olmadığını denetleyin.
2. Tüm aygıtların bilgisayara ve elektrik prizine düzgün bir şekilde takılmış olup olmadığını denetleyin.
3. Bilgisayarı kapatın, bilgisayarınızın ve bağlı tüm aygıtların kablolarını elektrik prizlerinden çıkarın ve bilgisayarın kapağını çıkarın.
4. Tüm güç ve IDE kablolarının düzgün bir şekilde bağlı olup olmadığını denetleyin. IDE kablosunu çıkarıp eğilmiş ya da yanlış hizalanmış iğneler olup olmadığını denetleyin. Sorun bulamazsanız, kabloyu yeniden takın.
5. Bilgisayarın kapağını yerine yerleştirin ve tüm kabloları ve güç kablolarını yeniden takın. Bilgisayarı açın, işletim sisteminin yeniden başlatın ve **Open/Close** (Açma/Kapama) düğmesine basın. Tepsi açılmazsa ve kullanımda göstergesinin ışığı yanmazsa, bilgisayarı kapatın ve başka bir 4 iğneli DC gücü kablosu kullanmayı deneyin.
6. IDE kablosundaki renk kodlu ucun IDE kapısındaki 1. iğneyle aynı hizada ve sürücüdeki güç kablosuna en yakın yerde olup olmadığını denetleyin. Bkz. “Adım 5. Kabloların sürücüyü takılması” sayfa 2-2.
7. Sürücünün ve IDE kablosundaki diğer aygıtların ayarlarının doğru olup olmadığını denetleyin. Bkz. “Adım 3. Yapılandırma atlama kablolarının ayarlanması” sayfa 2-1.
8. Aşağıdakileri yapın:
 - IDE kablosundaki orta bağlaç, sistem kartındaki IDE kapısına bağlıysa, bağlacı çıkarıp kabloyu yeniden takın.
 - IDE kapısında yalnızca bir aygıt varsa, orta bağlacı açıkta (varsa) bırakarak, kablonun bir ucundaki bağlacı IDE kapısına, diğer ucundaki bağlacı ise aygıtı takın.
 - IDE kapısında iki aygıt varsa, kablonun bir ucundaki bağlacı IDE kapısına takın. Bir sabit disk sürücüsü varsa, bunu kablonun diğer ucundaki bağlaca takın ve sürücüyü orta bağlaca takın.

- **Sürücüyü erişemiyorsunuz ya da DVD-RAM (CD-ROM) simgesi görüntülenmiyor**

Sürücü düzgün bir biçimde kurulmuşsa My Computer (Bilgisayarım) penceresinde bir DVD-RAM ya da CD-ROM simgesi görüntülenir. **My Computer** ögesini çift tıklayın. Açılan pencerede bir CD-ROM simgesi görüntülenmezse, sürücünün düzgün biçimde kurulduğunu doğrulayın. Yapılandırma atlama kablosunun düzgün biçimde ayarlandığını doğrulayın. Bkz. “Adım 3. Yapılandırma atlama kablolarının ayarlanması” sayfa 2-1. Bilgisayarınızı yeniden başlatın. Sürücü simgesi yine de bulunmazsa, aşağıdaki adımları izleyin:

1. **Start** (Başlat) seçeneğini tıklayın.
2. **Settings** (Ayarlar) seçeneğini belirleyin.
3. **Control Panel** (Denetim Masası) seçeneğini belirleyin.
4. **System** (Sistem) simgesini tıklayın.
5. **Device Manager** (Aygıt Yöneticisi) etiketini tıklayın.
6. **View Devices by Type** (Aygıtları Türüne Göre Göster) seçeneğini çift tıklayın.
7. Device Manager (Aygıt Yöneticisi) penceresinde görüntülenen listeden **Hard Disk Controllers** (Sabit Disk Denetleyicileri) seçeneğini belirleyin. Denetleyici ile bir çakışma olmadığını doğrulayın. Aygıt durumunun denetleyicinin düzgün çalıştığını gösterdiğinden emin olun.

8. Device Manager (Aygıt Yöneticisi) penceresinde görüntülenen listeden **CD-ROM** seçeneğini belirleyin. CD-ROM sürücüsünün listede bulunduğundan ve çakışma olmadığından emin olun. Aygıt durumunun aygıtın düzgün çalıştığını gösterdiğinden emin olun.
9. **OK** (Tamam) düğmesini tıklatın.
10. Tüm pencereleri kapatın ve bilgisayarı yeniden başlatın.

Aygıt simgesi hala yoksa, kablo bağlantılarını, aygıt atlama kablosu ayarlarını denetleyin ve varsa çakışmaları giderin.

• **Sürücü, işletim sistemi tarafından tanınmıyor ya da sürücü düzgün çalışmıyor**

Bazı bilgisayarlarda, toplu depolama aygıtlarına ilişkin Compatible (Uyumlu) ve High Performance (Yüksek Başarım) kipleri bulunur. Normalde, sürücü, High Performance kipinde daha iyi çalışır. Ancak, sizin sürücünüz bu kipte düzgün bir biçimde çalışmıyorsa, Compatible kipini kullanmanız gerekebilir.

Bilgisayarınıza ilişkin yapılandırma ayarı bilgilerini denetlemek için aşağıdaki yordamı kullanın.

1. Yapılandırma hizmet programına erişin.
2. **Devices** (Aygıtlar) seçeneğini belirleyin.
3. **Mass Storage Devices** (Toplu Depolama Aygıtları) bölümüne geçin.

IDE başarımlarını seçmeye ilişkin ek ayrıntılar için bilgisayarınızla birlikte gönderilen belgelere bakın.

• **Bilgisayar, aygıt sürücülerini yükledikten sonra sürücüyü tanımıyor**

Multi-Burner Plus aygıt sürücüsündeki ve bilgisayarınızdaki ya da diğer sürücülerdeki ya da diğer donanımlardaki uyumsuzlukları denetleyin. En düşük düzeydeki CONFIG.SYS ve AUTOEXEC.BAT sistem dosyalarını kullanarak bir sistem disketi yaratın.

1. Özel CONFIG.SYS ve AUTOEXEC.BAT dosyalarını yaratmadan önce, uygun bir dizinde bu dosyaların yedek kopyasını oluşturun. DOS komut isteminde aşağıdakileri yapın:
 - a. copy CONFIG.SYS CONFIG.IBM yazıp Enter tuşuna basın.
 - b. copy AUTOEXEC.BAT AUTOEXEC.IBM yazıp Enter tuşuna basın.
2. Disket sürücüye boş, biçimlenmiş bir disket takın.
3. CONFIG.SYS ve AUTOEXEC.BAT dosyalarını diskete kopyalayın.
4. Bilgisayarı kapatın ve sistem disketinin (yarattığınız disket) disket sürücüsüne takılmış olduğundan emin olun.
5. Bilgisayarınızı yeniden başlatın (bilgisayar sistem disketinden başlatılır).
6. Başlangıç iletilerini inceleyin ve IBMIDECD.SYS aygıt sürücüsünün yüklendiğinden emin olun. MSCDEX yüklendiğinde, bilgisayarın Multi-Burner Plus için atadığı sürücü harfine bakın.
7. Yükleme tepsisine bir veri CD'si takın ve Kullanımda göstergesinin ışığı sönüncüye kadar bekleyin.
8. **dir x:** komutunu yazarak diski okumaya çalışın; burada, *x* harfi, MSCDEX iletilerinden sonra atanan Multi-Burner Plus sürücüsünün harfidir.
 - Bilgisayar diski okuyabiliyorsa, CONFIG.SYS ya da AUTOEXEC.BAT dosyası tarafından yüklenen aygıt sürücülerini arasında çakışma olabilir. Bu aygıt çakışmasını gidermeniz gerekir. Aygıt çakışmalarını giderme hakkında ek bilgi almak isterseniz bilgisayarınızla birlikte gönderilen belgelere bakın.
 - Diske erişemiyorsanız bir donanım sorunuz olabilir. Diski okuyamıyorsanız ya da MSCDEX tarafından bir sürücü harfi atanmamışsa bir sonraki adıma gidin.
9. Bilgisayarı kapatın, bilgisayarınızın ve bağlı tüm aygıtların kablolarını elektrik prizlerinden çıkarın ve bilgisayarın kapağını çıkarın.
10. Multi-Burner Plus dışındaki tüm IDE aygıtlarına ilişkin IDE ve güç kablolarını çıkarın.
11. Multi-Burner Plus'ı ana aygıt olarak yapılandırın ve bunu birincil IDE kapısındaki son IDE bağlacına bağlayın.
12. Bilgisayarın kapağını yeniden takın. Klavyeyi yeniden bağlayın; güç kablolarını elektrik prizlerine takın.
13. Sistem disketini disket sürücüsüne ve veri disketini Multi-Burner Plus sürücüsüne takın.
14. Bilgisayarı yeniden başlatın.
15. **dir C:** komutunu yazarak diski okumaya çalışın (Multi-Burner Plus, IDE kapısına bağlı olan tek aygıt olduğu için C sürücüsüdür).

- Bilgisayar diski okuyabiliyorsa, bilgisayarınızda kurulu olan aygıtlardan biriyle çakışma olabilir. Bu aygıt çakışmasını gidermeniz gerekir. Diğer aygıtlara ilişkin atlama kablosu ayarlarını denetleyin ya da aygıtlarla birlikte gönderilen belgelere bakın.
- Diske erişemiyorsanız bir donanım sorununuz olabilir. Multi-Burner Plus hala diskteki verileri okuyamıyorsa, Multi-Burner Plus arızalı olabilir. Ek D, “Service and Support” (sayfa 0-0) başlıklı konuya bakın.
- **Disk okunamıyor**

Aşağıdaki işlemleri yapın:

 1. Disk kirli olabilir; Disklerin Kullanılması ve Bakımının Yapılması (sayfa 2-10) başlıklı konuda açıkladığı biçimde diski temizleyin.
 2. Disk bozuk olabilir; başka bir disk deneyin.
 3. Disk, ISO-9660, High Sierra Group (HSG) ya da Universal Disc Format (UDF) ile uyumlu değildir. Satın aldığınız yere başvurun.
- **Diskten ses gelmiyor**
 1. Veri CD’si kullanmadığınızdan emin olun.
 2. Ses bağdaştırıcısı ses denetimini ayarlayın. Ses bağdaştırıcınızla ve ses CD’si çalma programıyla birlikte gönderilen belgelere bakın.
 3. Dijital ses çıkışını etkinleştirin. Ek bilgi için bkz. “Dijital Ses Çıkışının Etkinleştirilmesi” sayfa C-2.
- **Bir hata iletisi aldınız**

Aşağıdaki genel hata iletileri için gerekli işlemleri yapın:

 - CDR-103
Multi-Burner Plus içindeki disk High Sierra, ISO 9660 ya da UDF biçiminde değil.
Multi-Burner Plus, ortamı desteklemiyor.
 - CDR-101
Sürücü hazır olmadan önce Multi-Burner Plus’a erişmeye çalışırsanız “sürücü okumaya hazır değil” durumu ortaya çıkar. Yükleme tepsisine bir disk yerleştirdikten sonra sürücüye erişmeye çalışırsanız Kullanımda göstergesinin ışığı yanar. Sürücüye erişmeye çalışmadan önce kullanımda göstergesinin ışığının sönmesini bekleyin.
- **Multi-Burner Plus çalışmıyor ve diski dışarı çıkarmıyor**

Diski el ile çıkarmanız gerekiyor. Diskin El İle Çıkarılması (sayfa 2-7) başlıklı konuya bakın.
- **Multi-Burner Plus simgesi, ek bir yazılım ekleninceye kadar My Computer (Bilgisayarım) içinde görüntüleniyordu; ancak şu anda görüntülenmiyor**
 1. Windows Media Player da içinde olmak üzere CD’ye kaydetmeyle ilgili tüm yazılımları silin.
 2. HKEY_LOCAL_MACHINE\SYSTEM\CurrentControlSet\Control\Class\{4D36E965-E325-11CE-BFC1-08002BE10318} içinde bulunan “LowerFilters” adlı kayıt defteri değerini silin ve sistemi yeniden başlatın.
 3. CD’ye ilişkin Media Player 9 ile başlayan tüm yazılımları yeniden kurun.

Ek C. Aygıt Sürücüsü Yapılandırma Ayarlarının Uyarlanması

Microsoft Windows Me ve Windows 2000 Professional işletim sistemlerinde iki aygıt sürücüsü yapılandırma parametresi vardır: Auto Insert Notify (Otomatik Takma Bildirimi) ve DMA.

Auto Insert Notify parametresi, sürücüye bir disk takıldıktan hemen sonra bilgisayarın bu diski çalmaya ya da erişmeye otomatik olarak başlamasını sağlar. DMA parametresi, bilgisayarın DMA denetleyicisinin, CD'den belleğe veri aktarımlarını işlemlerini sağlayarak ve bilgisayar mikroişlemcisini daha önemli işleri yapmak üzere serbest bırakarak bilgisayarın başarımını artırır. Örneğin, DMA etkinleştirildiğinde, mikroişlemci videoya daha fazla işlemci süresi ayırdığı için, filmlerin ve oyunların daha sorunsuz çalışması sağlanabilir.

Windows Me için DMA'nın Etkinleştirilmesi

Windows Me'de DMA parametresi ayarlarını değiştirmek için aşağıdakileri yapın:

1. **Start** (Başlat) seçeneğini tıklatın.
2. **Settings** (Ayarlar) seçeneğini tıklatın.
3. **Control Panel** (Denetim Masası) seçeneğini tıklatın.
4. **View all control panel options** (Tüm denetim masası seçeneklerini göster) seçeneğini tıklatın.
5. **System** (Sistem) simgesini çift tıklatın.
6. **Device Manager** (Aygıt Yöneticisi) etiketini tıklatın.
7. **CD-ROM**'u çift tıklatın.
8. Değiştirmek istediğiniz sürücüyü tıklatın.
9. **Settings** (Ayarlar) etiketini tıklatın.
10. **DMA** onay kutusunu tıklatın.
11. **OK** (Tamam) düğmesini tıklatın.

Windows 2000 Professional için DMA'nın Etkinleştirilmesi

Windows 2000 Professional'da parametre ayarını değiştirmek üzere aşağıdaki işlemleri yapın:

1. **Start** (Başlat) seçeneğini tıklatın.
2. **Settings** (Ayarlar) seçeneğini tıklatın.
3. **Control Panel** (Denetim Masası) seçeneğini tıklatın.
4. **System** (Sistem) simgesini çift tıklatın.
5. **Hardware** (Donanım) etiketini tıklatın.
6. **Device Manager** (Aygıt Yöneticisi) düğmesini tıklatın.
7. Ağacı genişletmek için **IDE ATA/ATAPI** denetleyicilerini tıklatın.
8. Multi-Burner Plus'ın bulunduğu denetleyiciye karşılık gelen aygıtı (**Primary IDE** ya da **Secondary IDE**) tıklatın.
9. **Advanced Settings** (Gelişmiş Ayarlar) etiketini tıklatın.
10. **Transfer Mode** (Aktarma Kipi) açılan menüsünü belirleyip varsa **DMA**'yı seçin.
11. **OK** (Tamam) düğmesini tıklatın.
12. **System Properties** (Sistem Özellikleri) penceresini kapatmak için **Close** (Kapat) seçeneğini tıklatın. Sistem ayarlarının değiştiğini bildiren bir ileti görüntülenir.
13. Bilgisayarınızı yeniden başlatmak için **OK** (Tamam) düğmesini tıklatın.

Windows XP için DMA'nın Etkinleştirilmesi

DMA parametre ayarını Windows XP masaüstünden değiştirmek için aşağıdakileri yapın:

1. **Start** (Başlat) seçeneğini tıklatın.
2. **Control Panel** (Denetim Masası) seçeneğini tıklatın.
3. **Switch to classic view** (Klasik görünüme geç) seçeneğini tıklatın.
4. **System** (Sistem) simgesini çift tıklatın.
5. **Hardware** (Donanım) etiketini tıklatın.
6. **Device Manager** (Aygıt Yöneticisi) düğmesini tıklatın.

7. Ağacı genişletmek için **IDE ATA/ATAPI** denetleyicilerini tıklatın.
8. Multi-Burner Plus'ın bulunduğu denetleyiciyi çift tıklatın (**Primary IDE** ya da **Secondary IDE**).
9. **Advanced Settings** (Gelişmiş Ayarlar) etiketini tıklatın.
10. Multi-Burner'ın bulunduğu yere karşılık gelen uygun **Transfer Mode** (Aktarma Kipi) açılan menüsünü seçin (Ana aygıt için **Device 0** ve Bağımlı aygıt için **Device 1**)
11. Varsa **DMA**'yı seçin.
12. **OK** (Tamam) düğmesini tıklatın.

Dijital Ses Çıkışının Etkinleştirilmesi

Sisteminizin bu sürücüden dijital sesi kayıttan çalması için düzgün bir biçimde yapılandırılmış olması gerekir. Yapılandırılması gereken iki ayar vardır. Ayarlardan bir tanesi aygıt özelliklerinde bulunur; ikinci ayar ise Windows Media Player içinde bulunur.

Aygıt özelliklerini ayarlamak için aşağıdaki yordamı kullanın:

1. **My Computer** (Bilgisayarım) seçeneğini sağ tıklatıp **Properties** (Özellikler) seçeneğini belirleyin.

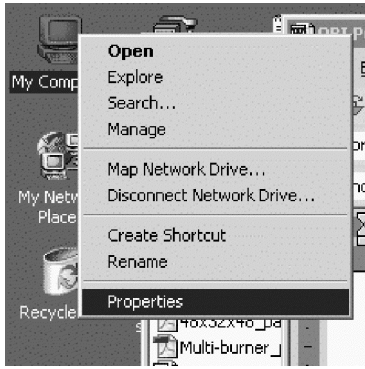

2. **Hardware** (Donanım) etiketinden **Device Manager** (Aygıt Yöneticisi) seçeneğini belirleyin. Windows Me içinde, **Hardware** etiketini tıklatmaya gerek kalmadan, aşağıda görüldüğü gibi, Device Manager doğrudan görünür.

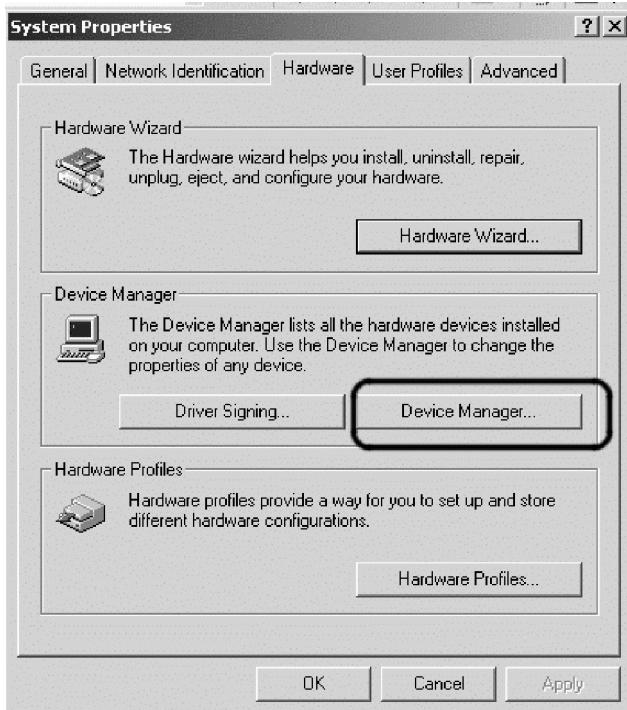

3. **Device Manager** etiketinde, DVD/CD-ROM sürücülere ilişkin '+' işaretini açın, sürücünüzü sağ tıklayın ve **Properties** (Özellikler) seçeneğini tıklayın.

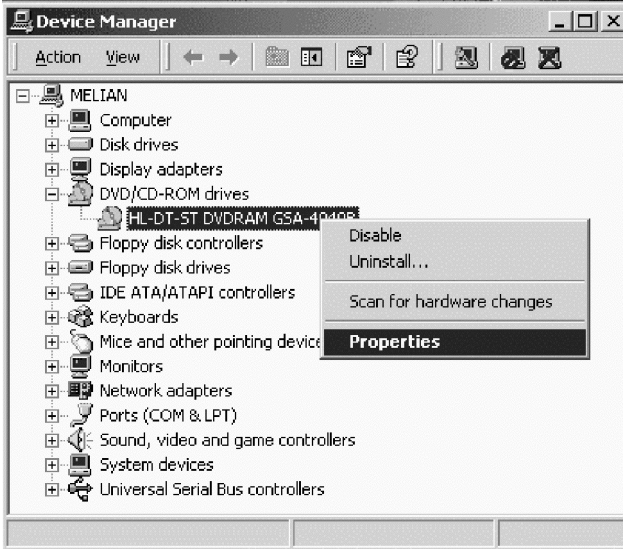

4. **Properties** (Özellikler) etiketini belirleyin ve aşağıda gösterildiği gibi, Enable Digital Audio (Dijital Sesi Etkinleştir) onay kutusunu işaretleyin.

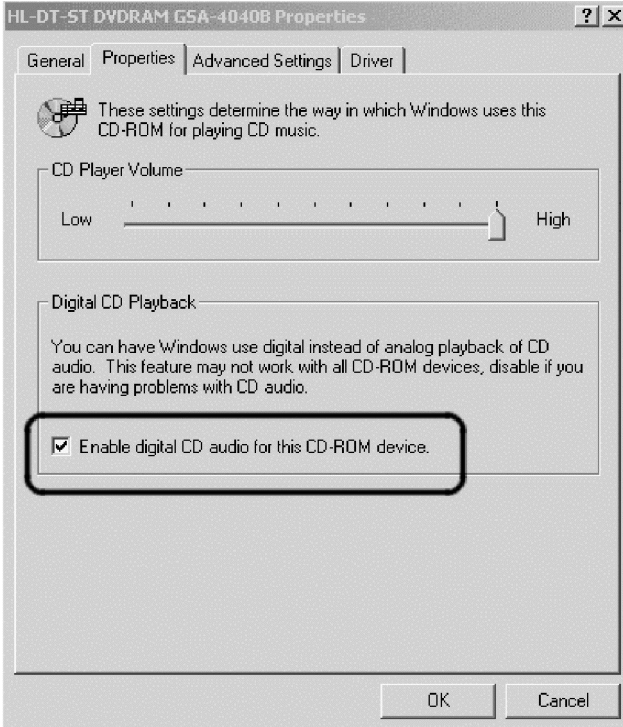

Windows Media Player içinde Digital Audio Playback (Dijital Ses Kayıttan Çalma) özelliğini etkinleştirmek için aşağıdaki adımları gerçekleştirin:

1. Windows Media Player'ı açın.
2. Media Player menüsünden **Tools** (Araçlar) → **Options...** (Seçenekler) seçeneklerini tıklayın.
3. **CD Audio** (CD Sesi) etiketini belirleyin ve Digital Playback (Dijital Kayıttan Çalma) kutusunu aşağıda görüldüğü gibi işaretleyin.

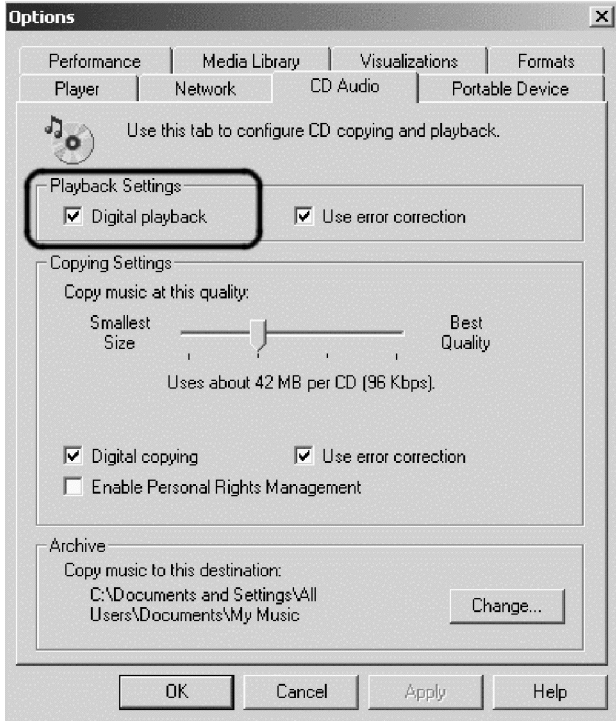

Ek D. Service and Support

The following information describes the technical support that is available for your product, during the warranty period or throughout the life of the product. Refer to your IBM Statement of Limited Warranty for a full explanation of IBM warranty terms.

Online technical support

Online technical support is available during the life of your product through the Personal Computing Support Web site at <http://www.ibm.com/pc/support>.

During the warranty period, assistance for replacement or exchange of defective components is available. In addition, if your IBM option is installed in an IBM computer, you might be entitled to service at your location. Your technical support representative can help you determine the best alternative.

Telephone technical support

Installation and configuration support through the IBM Support Center will be withdrawn or made available for a fee, at IBM's discretion, 90 days after the option has been withdrawn from marketing. Additional support offerings, including step-by-step installation assistance, are available for a nominal fee.

To assist the technical support representative, have available as much of the following information as possible:

- Option name
- Option number
- Proof of purchase
- Computer manufacturer, model, serial number (if IBM), and manual
- Exact wording of the error message (if any)
- Description of the problem
- Hardware and software configuration information for your system

If possible, be at your computer. Your technical support representative might want to walk you through the problem during the call.

For the support telephone number and support hours by country, refer to the following table. If the number for your country or region is not listed, contact your IBM reseller or IBM marketing representative. Response time may vary depending on the number and nature of the calls received.

Phone numbers are subject to change without notice. For the latest phone number list, go to <http://www.ibm.com/pc/support> and click **Support Phone List**.

Country or Region	Telephone Number	Country or Region	Telephone Number
Africa	+44 (0) 1475 555 055	Japan	Desktop: 0120-887-870 <ul style="list-style-type: none"> Overseas calls: 81-46-266-1084 ThinkPad: 0120-887-874 <ul style="list-style-type: none"> Overseas calls: 81-46-266-1084 IntelliStation and xSeries: 81-46-266-1358 PC Software: 0120-558-695 <ul style="list-style-type: none"> Overseas calls: 81-44-200-8666
Argentina	0800-666-0011	Luxembourg	298-977-5063
Australia	131-426	Malaysia	(60) 3-7727-7800
Austria	01-24592-5901	Mexico	001-866-434-2080
Bolivia	0800-0189	Middle East	+44 (0) 1475 555 055
Belgium	Dutch: 02-210 9820 French: 02-210 9800	Netherlands	020-514 5770
Brazil	55-11-3889-8986	New Zealand	0800-446-149
Canada	English: 1-800-565-3344 French: 1-800-565-3344 In Toronto: 416-383-3344	Nicaragua	255-6658
Chile	800-224-488	Norway	66 81 11 00
China	800-810-1818	Panama	206-6047
China (Hong Kong and S.A.R.)	Home PC: 852-2825-7799 Commercial PC: 852-8205-0333	Peru	0-800-50-866
Colombia	980-912-3021	Philippines	(63) 2-995-2225
Costa Rica	284-3911	Portugal	21-892-7147
Denmark	45 20 82 00	Russia	095-940-2000
Dominican Republic	566-4755 or 566-5161 ext. 8201 Toll Free within the Dominican Republic: 1-200-1929	Singapore	(65) 1-800-840-9911
Ecuador	1-800-426911 (option #4)	Spain	91-714-7983
El Salvador	250-5696	Sweden	08-477 4420
Finland	09-459 69 60	Switzerland	058-333-0900
France	02 38 55 74 50	Taiwan	886-2-8723-9799
Germany	07032-1549 201	Thailand	(66) 2-273-4000
Guatemala	335-8490	Turkey	00-800-446-32-041

Country or Region	Telephone Number	Country or Region	Telephone Number
Honduras	Tegucigalpa & Sand Pedro Sula: 232-4222 San Pedro Sula: 552-2234	United Kingdom	0-1475-555 055
India	1600-44-6666	United States	1-800-IBM-SERV (1-800-426-7378)
Indonesia	(62) 21-523-8535	Uruguay	000-411-005-6649
Ireland	01-815-9202	Venezuela	0-800-100-2011
Italy	02-7031-6101	Vietnam	Ho Chi Minh: (84) 8-829-5160 Hanoi: (84) 4-843-6675

Ek E. IBM Statement of Limited Warranty - Z125-4753-0804/2004

Part 1 - General Terms

*This Statement of Limited Warranty includes Part 1 - General Terms, Part 2 - Country-unique Terms, and Part 3 - Warranty Information. The terms of Part 2 replace or modify those of Part 1. The warranties provided by IBM in this Statement of Limited Warranty apply only to Machines you purchase for your use, and not for resale. The term "Machine" means an IBM machine, its features, conversions, upgrades, elements, or accessories, or any combination of them. The term "Machine" does not include any software programs, whether pre-loaded with the Machine, installed subsequently or otherwise. **Nothing in this Statement of Limited Warranty affects any statutory rights of consumers that cannot be waived or limited by contract.***

What this Warranty Covers

IBM warrants that each Machine 1) is free from defects in materials and workmanship and 2) conforms to IBM's Official Published Specifications ("Specifications") which are available on request. The warranty period for the Machine starts on the original Date of Installation and is specified in Part 3 - Warranty Information. The date on your invoice or sales receipt is the Date of Installation unless IBM or your reseller informs you otherwise. Many features, conversions, or upgrades involve the removal of parts and their return to IBM. A part that replaces a removed part will assume the warranty service status of the removed part. Unless IBM specifies otherwise, these warranties apply only in the country or region in which you purchased the Machine.

THESE WARRANTIES ARE YOUR EXCLUSIVE WARRANTIES AND REPLACE ALL OTHER WARRANTIES OR CONDITIONS, EXPRESS OR IMPLIED, INCLUDING, BUT NOT LIMITED TO, THE IMPLIED WARRANTIES OR CONDITIONS OF MERCHANTABILITY AND FITNESS FOR A PARTICULAR PURPOSE. SOME STATES OR JURISDICTIONS DO NOT ALLOW THE EXCLUSION OF EXPRESS OR IMPLIED WARRANTIES, SO THE ABOVE EXCLUSION MAY NOT APPLY TO YOU. IN THAT EVENT, SUCH WARRANTIES ARE LIMITED IN DURATION TO THE WARRANTY PERIOD. NO WARRANTIES APPLY AFTER THAT PERIOD. SOME STATES OR JURISDICTIONS DO NOT ALLOW LIMITATIONS ON HOW LONG AN IMPLIED WARRANTY LASTS, SO THE ABOVE LIMITATION MAY NOT APPLY TO YOU.

What this Warranty Does not Cover

This warranty does not cover the following:

- any software programs, whether pre-loaded or shipped with the Machine, or installed subsequently;
- failure resulting from misuse (including but not limited to use of any Machine capacity or capability, other than that authorized by IBM in writing), accident, modification, unsuitable physical or operating environment, or improper maintenance by you;
- failure caused by a product for which IBM is not responsible; and
- any non-IBM products, including those that IBM may procure and provide with or integrate into an IBM Machine at your request.

The warranty is voided by removal or alteration of identification labels on the Machine or its parts.

IBM does not warrant uninterrupted or error-free operation of a Machine.

Any technical or other support provided for a Machine under warranty, such as assistance with "how-to" questions and those regarding Machine set-up and installation, is provided **WITHOUT WARRANTIES OF ANY KIND.**

How to Obtain Warranty Service

If the Machine does not function as warranted during the warranty period, contact IBM or your reseller to obtain warranty service. If you do not register the Machine with IBM, you may be required to present proof of purchase as evidence of your entitlement to warranty service.

What IBM Will Do to Correct Problems

When you contact IBM for service, you must follow the problem determination and resolution procedures that IBM specifies. An initial diagnosis of your problem can be made either by a technician over the telephone or electronically by access to an IBM website.

The type of warranty service applicable to your Machine is specified in Part 3 - Warranty Information.

You are responsible for downloading and installing designated Machine Code (microcode, basic input/output system code (called "BIOS"), utility programs, device drivers, and diagnostics delivered with an IBM Machine) and other software updates from an IBM Internet Web site or from other electronic media, and following the instructions that IBM provides.

If your problem can be resolved with a Customer Replaceable Unit ("CRU") (e.g., keyboard, mouse, speaker, memory, hard disk drive), IBM will ship the CRU to you for you to install.

If the Machine does not function as warranted during the warranty period and your problem cannot be resolved over the telephone or electronically, through your application of Machine Code or software updates, or with a CRU, IBM or your reseller, if approved by IBM to provide warranty service, will either, at its discretion, 1) repair it to make it function as warranted, or 2) replace it with one that is at least functionally equivalent. If IBM is unable to do either, you may return the Machine to your place of purchase and your money will be refunded.

IBM or your reseller will also manage and install selected engineering changes that apply to the Machine.

Exchange of a Machine or Part

When the warranty service involves the exchange of a Machine or part, the item IBM or your reseller replaces becomes its property and the replacement becomes yours. You represent that all removed items are genuine and unaltered. The replacement may not be new, but will be in good working order and at least functionally equivalent to the item replaced. The replacement assumes the warranty service status of the replaced item.

Your Additional Responsibilities

Before IBM or your reseller exchanges a Machine or part, you agree to remove all features, parts, options, alterations, and attachments not under warranty service.

You also agree to:

1. ensure that the Machine is free of any legal obligations or restrictions that prevent its exchange;
2. obtain authorization from the owner to have IBM or your reseller service a Machine that you do not own; and
3. where applicable, before service is provided:
 - a. follow the service request procedures that IBM or your reseller provides;
 - b. backup or secure all programs, data, and funds contained in the Machine;
 - c. provide IBM or your reseller with sufficient, free, and safe access to your facilities to permit IBM to fulfill its obligations; and
 - d. inform IBM or your reseller of changes in the Machine's location.
4. (a) ensure all information about identified or identifiable individuals (Personal Data) is deleted from the Machine (to the extent technically possible), (b) allow IBM, your reseller or an IBM supplier to process on your behalf any remaining Personal Data as IBM or your reseller considers necessary to fulfill its obligations under this Statement of Limited Warranty (which may include shipping the Machine for such processing to other IBM service locations around the world), and (c) ensure that such processing complies with any laws applicable to such Personal Data.

Limitation of Liability

IBM is responsible for loss of, or damage to, your Machine only while it is 1) in IBM's possession or 2) in transit in those cases where IBM is responsible for the transportation charges.

Neither IBM nor your reseller are responsible for any of your confidential, proprietary or personal information contained in a Machine which you return to IBM for any reason. You should remove all such information from the Machine prior to its return.

Circumstances may arise where, because of a default on IBM's part or other liability, you are entitled to recover damages from IBM. In each such instance, regardless of the basis on which you are entitled to claim damages from IBM (including fundamental breach, negligence, misrepresentation, or other contract or tort claim), except for any liability that cannot be waived or limited by applicable laws, IBM is liable for no more than

1. damages for bodily injury (including death) and damage to real property and tangible personal property; and
2. the amount of any other actual direct damages, up to the charges (if recurring, 12 months' charges apply) for the Machine that is subject of the claim. For purposes of this item, the term "Machine" includes Machine Code and Licensed Internal Code ("LIC").

This limit also applies to IBM's suppliers and your reseller. It is the maximum for which IBM, its suppliers, and your reseller are collectively responsible.

UNDER NO CIRCUMSTANCES IS IBM, ITS SUPPLIERS OR RESELLERS LIABLE FOR ANY OF THE FOLLOWING EVEN IF INFORMED OF THEIR POSSIBILITY: 1) THIRD PARTY CLAIMS AGAINST YOU FOR DAMAGES (OTHER THAN THOSE UNDER THE FIRST ITEM LISTED ABOVE); 2) LOSS OF, OR DAMAGE TO, DATA; 3) SPECIAL, INCIDENTAL, OR INDIRECT DAMAGES OR FOR ANY ECONOMIC CONSEQUENTIAL DAMAGES; OR 4) LOST PROFITS, BUSINESS REVENUE, GOODWILL OR ANTICIPATED SAVINGS. SOME STATES OR JURISDICTIONS DO NOT ALLOW THE EXCLUSION OR LIMITATION OF INCIDENTAL OR CONSEQUENTIAL DAMAGES, SO THE ABOVE LIMITATION OR EXCLUSION MAY NOT APPLY TO YOU. SOME STATES OR JURISDICTIONS DO NOT ALLOW LIMITATIONS ON HOW LONG AN IMPLIED WARRANTY LASTS, SO THE ABOVE LIMITATION MAY NOT APPLY TO YOU.

Governing Law

Both you and IBM consent to the application of the laws of the country in which you acquired the Machine to govern, interpret, and enforce all of your and IBM's rights, duties, and obligations arising from, or relating in any manner to, the subject matter of this Statement of Limited Warranty, without regard to conflict of law principles.

THESE WARRANTIES GIVE YOU SPECIFIC LEGAL RIGHTS AND YOU MAY ALSO HAVE OTHER RIGHTS WHICH VARY FROM STATE TO STATE OR JURISDICTION TO JURISDICTION.

Jurisdiction

All of our rights, duties, and obligations are subject to the courts of the country in which you acquired the Machine.

Part 2 - Country-unique Terms

AMERICAS

ARGENTINA

Jurisdiction: *The following is added after the first sentence:*

Any litigation arising from this Statement of Limited Warranty will be settled exclusively by the Ordinary Commercial Court of the city of Buenos Aires.

BOLIVIA

Jurisdiction: *The following is added after the first sentence:*

Any litigation arising from this Statement of Limited Warranty will be settled exclusively by the courts of the city of La Paz.

BRAZIL

Jurisdiction: *The following is added after the first sentence:*

Any litigation arising from this Agreement will be settled exclusively by the court of Rio de Janeiro, RJ.

CHILE

Jurisdiction: *The following is added after the first sentence:*

Any litigation arising from this Statement of Limited Warranty will be settled exclusively by the Civil Courts of Justice of Santiago.

COLOMBIA

Jurisdiction: *The following is added after the first sentence:*

Any litigation arising from this Statement of Limited Warranty will be settled exclusively by the Judges of the Republic of Colombia.

EQUADOR

Jurisdiction: *The following is added after the first sentence:*

Any litigation arising from this Statement of Limited Warranty will be settled exclusively by the Judges of Quito.

MEXICO

Jurisdiction: *The following is added after the first sentence:*

Any litigation arising from this Statement of Limited Warranty will be settled exclusively by the Federal Courts of Mexico City, Federal District.

PARAGUAY

Jurisdiction: *The following is added after the first sentence:*

Any litigation arising from this Statement of Limited Warranty will be settled exclusively by the courts of the city of Asuncion.

PERU

Jurisdiction: *The following is added after the first sentence:*

Any litigation arising from this Statement of Limited Warranty will be settled exclusively by the Judges and Tribunals of the Judicial District of Lima, Cercado.

Limitation of Liability: *The following is added at the end of this section:* In accordance with Article 1328 of the Peruvian Civil Code the limitations and exclusions specified in this section will not apply to damages caused by IBM's willful misconduct ("dolo") or gross negligence ("culpa inexcusable").

URUGUAY

Jurisdiction: *The following is added after the first sentence:*

Any litigation arising from this Statement of Limited Warranty will be settled exclusively by the City of Montevideo Court's Jurisdiction.

VENEZUELA

Jurisdiction: *The following is added after the first sentence:*

Any litigation arising from this Statement of Limited Warranty will be settled exclusively by the Courts of the Metropolitan Area Of the City of Caracas.

NORTH AMERICA

How to Obtain Warranty Service: *The following is added to this Section:*

To obtain warranty service from IBM in Canada or the United States, call 1-800-IBM-SERV (426-7378).

CANADA

Limitation of Liability: *The following replaces item 1 of this section:*

1. damages for bodily injury (including death) or physical harm to real property and tangible personal property caused by IBM's negligence; and

Governing Law: *The following replaces "laws of the country in which you acquired the Machine" in the first sentence:* laws in the Province of Ontario.

UNITED STATES

Governing Law: *The following replaces "laws of the country in which you acquired the Machine" in the first sentence:* laws of the State of New York.

ASIA PACIFIC

AUSTRALIA

What this Warranty Covers: *The following paragraph is added to this Section:*

The warranties specified in this Section are in addition to any rights you may have under the Trade Practices Act 1974 or other similar legislation and are only limited to the extent permitted by the applicable legislation.

Limitation of Liability: *The following is added to this Section:*

Where IBM is in breach of a condition or warranty implied by the Trade Practices Act 1974 or other similar legislation, IBM's liability is limited to the repair or replacement of the goods or the supply of equivalent goods. Where that condition or warranty relates to right to sell, quiet possession or clear title, or the goods are of a kind ordinarily acquired for personal, domestic or household use or consumption, then none of the limitations in this paragraph apply.

Governing Law: *The following replaces "laws of the country in which you acquired the Machine" in the first sentence:* laws of the State or Territory.

CAMBODIA AND LAOS

Governing Law: *The following replaces "laws of the country in which you acquired the Machine" in the first sentence:* laws of the State of New York, United States of America.

CAMBODIA, INDONESIA, AND LAOS

Arbitration: *The following is added under this heading:*

Disputes arising out of or in connection with this Statement of Limited Warranty shall be finally settled by arbitration which shall be held in Singapore in accordance with the Arbitration Rules of Singapore International Arbitration Center ("SIAC Rules") then in effect. The arbitration award shall be final and binding for the parties without appeal and shall be in writing and set forth the findings of fact and the conclusions of law.

The number of arbitrators shall be three, with each side to the dispute being entitled to appoint one arbitrator. The two arbitrators appointed by the parties shall appoint a third arbitrator who shall act as chairman of the proceedings. Vacancies in the post of chairman shall be filled by the president of the SIAC. Other vacancies shall be filled by the respective nominating party. Proceedings shall continue from the stage they were at when the vacancy occurred.

If one of the parties refuses or otherwise fails to appoint an arbitrator within 30 days of the date the other party appoints its, the first appointed arbitrator shall be the sole arbitrator, provided that the arbitrator was validly and properly appointed.

All proceedings shall be conducted, including all documents presented in such proceedings, in the English language. The English language version of this Statement of Limited Warranty prevails over any other language version.

HONG KONG S.A.R. OF CHINA AND MACAU S.A.R. OF CHINA

Governing Law: *The following replaces "laws of the country in which you acquired the Machine" in the first sentence:* laws of Hong Kong Special Administrative Region of China.

INDIA

Limitation of Liability: *The following replaces items 1 and 2 of this Section:*

1. liability for bodily injury (including death) or damage to real property and tangible personal property will be limited to that caused by IBM's negligence; and
2. as to any other actual damage arising in any situation involving nonperformance by IBM pursuant to, or in any way related to the subject of this Statement of Limited Warranty, the charge paid by you for the individual Machine that is the subject of the claim. For purposes of this item, the term "Machine" includes Machine Code and Licensed Internal Code ("LIC").

Arbitration: *The following is added under this heading*

Disputes arising out of or in connection with this Statement of Limited Warranty shall be finally settled by arbitration which shall be held in Bangalore, India in accordance with the laws of India then in effect. The arbitration award shall be final and binding for the parties without appeal and shall be in writing and set forth the findings of fact and the conclusions of law.

The number of arbitrators shall be three, with each side to the dispute being entitled to appoint one arbitrator. The two arbitrators appointed by the parties shall appoint a third arbitrator who shall act as chairman of the proceedings. Vacancies in the post of chairman shall be filled by the president of the Bar Council of India. Other vacancies shall be filled by the respective nominating party. Proceedings shall continue from the stage they were at when the vacancy occurred.

If one of the parties refuses or otherwise fails to appoint an arbitrator within 30 days of the date the other party appoints its, the first appointed arbitrator shall be the sole arbitrator, provided that the arbitrator was validly and properly appointed.

All proceedings shall be conducted, including all documents presented in such proceedings, in the English language. The English language version of this Statement of Limited Warranty prevails over any other language version.

JAPAN

Governing Law: *The following sentence is added to this Section:*

Any doubts concerning this Statement of Limited Warranty will be initially resolved between us in good faith and in accordance with the principle of mutual trust.

MALAYSIA

Limitation of Liability: The word "*SPECIAL*" in item 3 of the fifth paragraph is deleted.

NEW ZEALAND

What this Warranty Covers: *The following paragraph is added to this Section:*

The warranties specified in this section are in addition to any rights you may have under the Consumer Guarantees Act 1993 or other legislation which cannot be excluded or limited. The Consumer Guarantees Act 1993 will not apply in respect of any goods which IBM provides, if you require the goods for the purposes of a business as defined in that Act.

Limitation of Liability: *The following is added to this Section:*

Where Machines are not acquired for the purposes of a business as defined in the Consumer Guarantees Act 1993, the limitations in this Section are subject to the limitations in that Act.

PEOPLE'S REPUBLIC OF CHINA (PRC)

Governing Law: *The following replaces "laws of the country in which you acquired the Machine" in the first sentence: laws of the State of New York, United States of America (except when local law requires otherwise).*

PHILIPPINES

Limitation of Liability: *Item 3 in the fifth paragraph is replaced by the following:*

SPECIAL (INCLUDING NOMINAL AND EXEMPLARY DAMAGES), MORAL, INCIDENTAL, OR INDIRECT DAMAGES FOR ANY ECONOMIC CONSEQUENTIAL DAMAGES; OR

Arbitration: The following is added: under this heading

Disputes arising out of or in connection with this Statement of Limited Warranty shall be finally settled by arbitration which shall be held in Metro Manila, Philippines in accordance with the laws of the Philippines then in effect. The arbitration award shall be final and binding for the parties without appeal and shall be in writing and set forth the findings of fact and the conclusions of law.

The number of arbitrators shall be three, with each side to the dispute being entitled to appoint one arbitrator. The two arbitrators appointed by the parties shall appoint a third arbitrator who shall act as chairman of the proceedings. Vacancies in the post of chairman shall be filled by the president of the Philippine Dispute Resolution Center, Inc.. Other vacancies shall be filled by the respective nominating party. Proceedings shall continue from the stage they were at when the vacancy occurred.

If one of the parties refuses or otherwise fails to appoint an arbitrator within 30 days of the date the other party appoints its, the first appointed arbitrator shall be the sole arbitrator, provided that the arbitrator was validly and properly appointed.

All proceedings shall be conducted, including all documents presented in such proceedings, in the English language. The English language version of this Statement of Limited Warranty prevails over any other language version.

SINGAPORE

Limitation of Liability: *The words "SPECIAL" and "ECONOMIC" in item 3 in the fifth paragraph are deleted.*

EUROPE, MIDDLE EAST, AFRICA (EMEA)

THE FOLLOWING TERMS APPLY TO ALL EMEA COUNTRIES:

The terms of this Statement of Limited Warranty apply to Machines purchased from IBM or an IBM reseller.

How to Obtain Warranty Service:

*Add the following paragraph in **Western Europe** (Andorra, Austria, Belgium, Cyprus, Czech Republic, Denmark, Estonia, Finland, France, Germany, Greece, Hungary, Iceland, Ireland, Italy, Latvia, Liechtenstein, Lithuania, Luxembourg, Malta, Monaco, Netherlands, Norway, Poland, Portugal, San Marino, Slovakia, Slovenia, Spain, Sweden, Switzerland, United Kingdom, Vatican State, and any country subsequently added to the European Union, as from the date of accession):*

The warranty for Machines acquired in Western Europe shall be valid and applicable in all Western Europe countries provided the Machines have been announced and made available in such countries.

If you purchase a Machine in one of the Western European countries, as defined above, you may obtain warranty service for that Machine in any of those countries from either (1) an IBM reseller approved to perform warranty service or (2) from IBM, provided the Machine has been announced and made available by IBM in the country in which you wish to obtain service.

If you purchased a Personal Computer Machine in Albania, Armenia, Belarus, Bosnia and Herzegovina, Bulgaria, Croatia, Czech Republic, Georgia, Hungary, Kazakhstan, Kyrgyzstan, Federal Republic of Yugoslavia, Former Yugoslav Republic of Macedonia (FYROM), Moldova, Poland, Romania, Russia, Slovak Republic, Slovenia, or Ukraine, you may obtain warranty service for that Machine in any of those countries from either (1) an IBM reseller approved to perform warranty service or (2) from IBM.

If you purchase a Machine in a Middle Eastern or African country, you may obtain warranty service for that Machine from the IBM entity within the country of purchase, if that IBM entity provides warranty service in that country, or from an IBM reseller, approved by IBM to perform warranty service on that Machine in that country. Warranty service in Africa is available within 50 kilometers of an IBM approved service provider. You are responsible for transportation costs for Machines located outside 50 kilometers of an IBM approved service provider.

Governing Law:

The phrase "the laws of the country in which you acquired the Machine" is replaced by:

1) "the laws of Austria" in **Albania, Armenia, Azerbaijan, Belarus, Bosnia-Herzegovina, Bulgaria, Croatia, Georgia, Hungary, Kazakhstan, Kyrgyzstan, FYR Macedonia, Moldova, Poland, Romania, Russia, Slovakia, Slovenia, Tajikistan, Turkmenistan, Ukraine, Uzbekistan, and FR Yugoslavia;** 2) "the laws of France" in **Algeria, Benin, Burkina Faso, Cameroon, Cape Verde, Central African Republic, Chad, Comoros, Congo Republic, Djibouti, Democratic Republic of Congo, Equatorial Guinea, French Guiana, French Polynesia, Gabon, Gambia, Guinea, Guinea-Bissau, Ivory Coast, Lebanon, Madagascar, Mali, Mauritania, Mauritius, Mayotte, Morocco, New Caledonia, Niger, Reunion, Senegal, Seychelles, Togo, Tunisia, Vanuatu, and Wallis & Futuna;** 3) "the laws of Finland" in **Estonia, Latvia, and Lithuania;** 4) "the laws of England" in **Angola, Bahrain, Botswana, Burundi, Egypt, Eritrea, Ethiopia, Ghana, Jordan, Kenya, Kuwait, Liberia, Malawi, Malta, Mozambique, Nigeria, Oman, Pakistan, Qatar, Rwanda, Sao Tome, Saudi Arabia, Sierra Leone, Somalia, Tanzania, Uganda, United Arab Emirates, the United Kingdom, West Bank/Gaza, Yemen, Zambia, and Zimbabwe;** and 5) "the laws of South Africa" in **South Africa, Namibia, Lesotho and Swaziland.**

Jurisdiction: *The following exceptions are added to this section:*

1) **In Austria** the choice of jurisdiction for all disputes arising out of this Statement of Limited Warranty and relating thereto, including its existence, will be the competent court of law in Vienna, Austria (Inner-City); 2) **in Angola,**

Bahrain, Botswana, Burundi, Egypt, Eritrea, Ethiopia, Ghana, Jordan, Kenya, Kuwait, Liberia, Malawi, Malta, Mozambique, Nigeria, Oman, Pakistan, Qatar, Rwanda, Sao Tome, Saudi Arabia, Sierra Leone, Somalia, Tanzania, Uganda, United Arab Emirates, West Bank/Gaza, Yemen, Zambia, and Zimbabwe all disputes arising out of this Statement of Limited Warranty or related to its execution, including summary proceedings, will be submitted to the exclusive jurisdiction of the English courts; 3) **in Belgium and Luxembourg**, all disputes arising out of this Statement of Limited Warranty or related to its interpretation or its execution, the law, and the courts of the capital city, of the country of your registered office and/or commercial site location only are competent; 4) **in France, Algeria, Benin, Burkina Faso, Cameroon, Cape Verde, Central African Republic, Chad, Comoros, Congo Republic, Djibouti, Democratic Republic of Congo, Equatorial Guinea, French Guiana, French Polynesia, Gabon, Gambia, Guinea, Guinea-Bissau, Ivory Coast, Lebanon, Madagascar, Mali, Mauritania, Mauritius, Mayotte, Morocco, New Caledonia, Niger, Reunion, Senegal, Seychelles, Togo, Tunisia, Vanuatu, and Wallis & Futuna** all disputes arising out of this Statement of Limited Warranty or related to its violation or execution, including summary proceedings, will be settled exclusively by the Commercial Court of Paris; 5) **in Russia**, all disputes arising out of or in relation to the interpretation, the violation, the termination, the nullity of the execution of this Statement of Limited Warranty shall be settled by Arbitration Court of Moscow; 6) **in South Africa, Namibia, Lesotho and Swaziland**, both of us agree to submit all disputes relating to this Statement of Limited Warranty to the jurisdiction of the High Court in Johannesburg; 7) **in Turkey** all disputes arising out of or in connection with this Statement of Limited Warranty shall be resolved by the Istanbul Central (Sultanahmet) Courts and Execution Directorates of Istanbul, the Republic of Turkey; 8) in each of the following specified countries, any legal claim arising out of this Statement of Limited Warranty will be brought before, and settled exclusively by, the competent court of a) Athens for **Greece**, b) Tel Aviv-Jaffa for **Israel**, c) Milan for **Italy**, d) Lisbon for **Portugal**, and e) Madrid for **Spain**; and 9) **in the United Kingdom**, both of us agree to submit all disputes relating to this Statement of Limited Warranty to the jurisdiction of the English courts.

Arbitration: *The following is added under this heading:*

In Albania, Armenia, Azerbaijan, Belarus, Bosnia-Herzegovina, Bulgaria, Croatia, Georgia, Hungary, Kazakhstan, Kyrgyzstan, FYR Macedonia, Moldova, Poland, Romania, Russia, Slovakia, Slovenia, Tajikistan, Turkmenistan, Ukraine, Uzbekistan, and FR Yugoslavia all disputes arising out of this Statement of Limited Warranty or related to its violation, termination or nullity will be finally settled under the Rules of Arbitration and Conciliation of the International Arbitral Center of the Federal Economic Chamber in Vienna (Vienna Rules) by three arbitrators appointed in accordance with these rules. The arbitration will be held in Vienna, Austria, and the official language of the proceedings will be English. The decision of the arbitrators will be final and binding upon both parties. Therefore, pursuant to paragraph 598 (2) of the Austrian Code of Civil Procedure, the parties expressly waive the application of paragraph 595 (1) figure 7 of the Code. IBM may, however, institute proceedings in a competent court in the country of installation.

In Estonia, Latvia and Lithuania all disputes arising in connection with this Statement of Limited Warranty will be finally settled in arbitration that will be held in Helsinki, Finland in accordance with the arbitration laws of Finland then in effect. Each party will appoint one arbitrator. The arbitrators will then jointly appoint the chairman. If arbitrators cannot agree on the chairman, then the Central Chamber of Commerce in Helsinki will appoint the chairman.

EUROPEAN UNION (EU)

THE FOLLOWING TERMS APPLY TO ALL EU COUNTRIES:

The warranty for Machines acquired in EU countries is valid and applicable in all EU countries provided the Machines have been announced and made available in such countries.

How to Obtain Warranty Service: *The following is added to this section:*

To obtain warranty service from IBM in EU countries, see the telephone listing in Part 3 - Warranty Information.

You may contact IBM at the following address:

IBM Warranty & Service Quality Dept.

PO Box 30

Spango Valley

Greenock

Scotland PA16 0AH

CONSUMERS

Consumers have legal rights under applicable national legislation governing the sale of consumer goods. Such rights are not affected by the warranties provided in this Statement of Limited Warranty.

AUSTRIA, DENMARK, FINLAND, GREECE, ITALY, NETHERLANDS, NORWAY, PORTUGAL, SPAIN, SWEDEN AND SWITZERLAND

Limitation of Liability: *The following replaces the terms of this section in its entirety:*

Except as otherwise provided by mandatory law:

1. IBM's liability for any damages and losses that may arise as a consequence of the fulfillment of its obligations under or in connection with this Statement of Limited Warranty or due to any other cause related to this Statement of Limited Warranty is limited to the compensation of only those damages and losses proved and actually arising as an immediate and direct consequence of the non-fulfillment of such obligations (if IBM is at fault) or of such cause, for a maximum amount equal to the charges you paid for the Machine. For purposes of this item, the term "Machine" includes Machine Code and Licensed Internal Code ("LIC").

The above limitation shall not apply to damages for bodily injuries (including death) and damages to real property and tangible personal property for which IBM is legally liable.

2. **UNDER NO CIRCUMSTANCES IS IBM, ITS SUPPLIERS OR RESELLERS LIABLE FOR ANY OF THE FOLLOWING, EVEN IF INFORMED OF THEIR POSSIBILITY: 1) LOSS OF, OR DAMAGE TO, DATA; 2) INCIDENTAL OR INDIRECT DAMAGES, OR FOR ANY ECONOMIC CONSEQUENTIAL DAMAGES; 3) LOST PROFITS, EVEN IF THEY ARISE AS AN IMMEDIATE CONSEQUENCE OF THE EVENT THAT GENERATED THE DAMAGES; OR 4) LOSS OF BUSINESS, REVENUE, GOODWILL, OR ANTICIPATED SAVINGS.**

FRANCE AND BELGIUM

Limitation of Liability: *The following replaces the terms of this section in its entirety:*

Except as otherwise provided by mandatory law:

1. IBM's liability for any damages and losses that may arise as a consequence of the fulfillment of its obligations under or in connection with this Statement of Limited Warranty is limited to the compensation of only those damages and losses proved and actually arising as an immediate and direct consequence of the non-fulfillment of such obligations (if IBM is at fault), for a maximum amount equal to the charges you paid for the Machine that has caused the damages. For purposes of this item, the term "Machine" includes Machine Code and Licensed Internal Code ("LIC").

The above limitation shall not apply to damages for bodily injuries (including death) and damages to real property and tangible personal property for which IBM is legally liable.

2. **UNDER NO CIRCUMSTANCES IS IBM, ITS SUPPLIERS OR RESELLERS LIABLE FOR ANY OF THE FOLLOWING, EVEN IF INFORMED OF THEIR POSSIBILITY: 1) LOSS OF, OR DAMAGE TO, DATA; 2) INCIDENTAL OR INDIRECT DAMAGES, OR FOR ANY ECONOMIC CONSEQUENTIAL DAMAGES; 3) LOST PROFITS, EVEN IF THEY ARISE AS AN IMMEDIATE CONSEQUENCE OF THE EVENT THAT GENERATED THE DAMAGES; OR 4) LOSS OF BUSINESS, REVENUE, GOODWILL, OR ANTICIPATED SAVINGS.**

THE FOLLOWING TERMS APPLY TO THE COUNTRY SPECIFIED:

AUSTRIA

The provisions of this Statement of Limited Warranty replace any applicable statutory warranties.

What this Warranty Covers: *The following replaces the first sentence of the first paragraph of this section:*

The warranty for an IBM Machine covers the functionality of the Machine for its normal use and the Machine's conformity to its Specifications.

The following paragraphs are added to this section:

The limitation period for consumers in action for breach of warranty is the statutory period as a minimum. In case IBM or your reseller is unable to repair an IBM Machine, you can alternatively ask for a partial refund as far as justified by the reduced value of the unrepaired Machine or ask for a cancellation of the respective agreement for such Machine and get your money refunded.

The second paragraph does not apply.

What IBM Will Do to Correct Problems: *The following is added to this section:*

During the warranty period, IBM will reimburse you for the transportation charges for the delivery of the failing Machine to IBM.

Limitation of Liability: *The following paragraph is added to this section:*

The limitations and exclusions specified in the Statement of Limited Warranty will not apply to damages caused by IBM with fraud or gross negligence and for express warranty.

The following sentence is added to the end of item 2:

IBM's liability under this item is limited to the violation of essential contractual terms in cases of ordinary negligence.

EGYPT

Limitation of Liability: *The following replaces item 2 in this section:*

as to any other actual direct damages, IBM's liability will be limited to the total amount you paid for the Machine that is the subject of the claim. For purposes of this item, the term "Machine" includes Machine Code and Licensed Internal Code ("LIC").

Applicability of suppliers and resellers (unchanged).

FRANCE

Limitation of Liability: *The following replaces the second sentence of the first paragraph of this section:*

In such instances, regardless of the basis on which you are entitled to claim damages from IBM, IBM is liable for no more than: (items 1 and 2 unchanged).

GERMANY

What this Warranty Covers: *The following replaces the first sentence of the first paragraph of this section:*

The warranty for an IBM Machine covers the functionality of the Machine for its normal use and the Machine's conformity to its Specifications.

The following paragraphs are added to this section:

The minimum warranty period for Machines is twelve months. In case IBM or your reseller is unable to repair an IBM Machine, you can alternatively ask for a partial refund as far as justified by the reduced value of the unrepaired Machine or ask for a cancellation of the respective agreement for such Machine and get your money refunded.

The second paragraph does not apply.

What IBM Will Do to Correct Problems: *The following is added to this section:*

During the warranty period, transportation for delivery of the failing Machine to IBM will be at IBM's expense.

Limitation of Liability: *The following paragraph is added to this section:*

The limitations and exclusions specified in the Statement of Limited Warranty will not apply to damages caused by IBM with fraud or gross negligence and for express warranty.

The following sentence is added to the end of item 2:

IBM's liability under this item is limited to the violation of essential contractual terms in cases of ordinary negligence.

HUNGARY

Limitation of Liability: *The following is added at the end of this section:*

The limitation and exclusion specified herein shall not apply to liability for a breach of contract damaging life, physical well-being, or health that has been caused intentionally, by gross negligence, or by a criminal act.

The parties accept the limitations of liability as valid provisions and state that the Section 314.(2) of the Hungarian Civil Code applies as the acquisition price as well as other advantages arising out of the present Statement of Limited Warranty balance this limitation of liability.

IRELAND

What this Warranty Covers: *The following is added to this section:*

Except as expressly provided in these terms and conditions, all statutory conditions, including all warranties implied, but without prejudice to the generality of the foregoing all warranties implied by the Sale of Goods Act 1893 or the Sale of Goods and Supply of Services Act 1980 are hereby excluded.

Limitation of Liability: *The following replaces the terms of section in its entirety:*

For the purposes of this section, a "Default" means any act, statement, omission, or negligence on the part of IBM in connection with, or in relation to, the subject matter of this Statement of Limited Warranty in respect of which IBM is legally liable to you, whether in contract or tort. A number of Defaults which together result in, or contribute to, substantially the same loss or damage will be treated as one Default occurring on the date of occurrence of the last such Default.

Circumstances may arise where, because of a Default, you are entitled to recover damages from IBM.

This section sets out the extent of IBM's liability and your sole remedy.

1. IBM will accept unlimited liability for death or personal injury caused by the negligence of IBM
2. Subject always to the **Items for Which IBM is Not Liable** below, IBM will accept unlimited liability for physical damage to your tangible property resulting from the negligence of IBM.
3. Except as provided in items 1 and 2 above, IBM's entire liability for actual damages for any one Default will not in any event exceed the greater of 1) EUR 125,000, or 2) 125% of the amount you paid for the Machine directly relating to the Default.

Items for Which IBM is Not Liable

Save with respect to any liability referred to in item 1 above, under no circumstances is IBM, its suppliers or resellers liable for any of the following, even if IBM or they were informed of the possibility of such losses:

1. loss of, or damage to, data;
2. special, indirect, or consequential loss; or
3. loss of profits, business, revenue, goodwill, or anticipated savings.

SLOVAKIA

Limitation of Liability: *The following is added to the end of the last paragraph:*

The limitations apply to the extent they are not prohibited under §§ 373-386 of the Slovak Commercial Code.

SOUTH AFRICA, NAMIBIA, BOTSWANA, LESOTHO AND SWAZILAND

Limitation of Liability: *The following is added to this section:*

IBM's entire liability to you for actual damages arising in all situations involving nonperformance by IBM in respect of the subject matter of this Statement of Warranty will be limited to the charge paid by you for the individual Machine that is the subject of your claim from IBM.

UNITED KINGDOM

Limitation of Liability: *The following replaces the terms of this section in its entirety:*

For the purposes of this section, a "Default" means any act, statement, omission, or negligence on the part of IBM in connection with, or in relation to, the subject matter of this Statement of Limited Warranty in respect of which IBM is legally liable to you, whether in contract or tort. A number of Defaults which together result in, or contribute to, substantially the same loss or damage will be treated as one Default.

Circumstances may arise where, because of a Default, you are entitled to recover damages from IBM.

This section sets out the extent of IBM's liability and your sole remedy.

1. IBM will accept unlimited liability for:
 - a. death or personal injury caused by the negligence of IBM; and
 - b. any breach of its obligations implied by Section 12 of the Sale of Goods Act 1979 or Section 2 of the Supply of Goods and Services Act 1982, or any statutory modification or re-enactment of either such Section.

2. IBM will accept unlimited liability, subject always to the **Items for Which IBM is Not Liable** below, for physical damage to your tangible property resulting from the negligence of IBM.
3. IBM's entire liability for actual damages for any one Default will not in any event, except as provided in items 1 and 2 above, exceed the greater of 1) Pounds Sterling 75,000, or 2) 125% of the total purchase price payable or the charges for the Machine directly relating to the Default.

These limits also apply to IBM's suppliers and resellers. They state the maximum for which IBM and such suppliers and resellers are collectively responsible.

Items for Which IBM is Not Liable

Save with respect to any liability referred to in item 1 above, under no circumstances is IBM or any of its suppliers or resellers liable for any of the following, even if IBM or they were informed of the possibility of such losses:

1. loss of, or damage to, data;
2. special, indirect, or consequential loss; or
3. loss of profits, business, revenue, goodwill, or anticipated savings.

Part 3 - Warranty Information

This Part 3 provides information regarding the warranty applicable to your Machine, including the warranty period and type of warranty service IBM provides.

Warranty Period

The warranty period may vary by country or region and is specified in the table below. NOTE: "Region" means either Hong Kong or Macau Special Administrative Region of China.

A warranty period of 3 years on only parts means that IBM provides warranty service without charge for parts only, on a repair or exchange basis, in the first, second, and third years of the warranty period.

Multi-Burner Plus

Country or Region of Purchase	Warranty Period	Type of Warranty Service
Worldwide	1 year	7

Types of Warranty Service

If required, IBM provides repair or exchange service depending on the type of warranty service specified for your Machine in the above table and as described below. Warranty service may be provided by your reseller if approved by IBM to perform warranty service. Scheduling of service will depend upon the time of your call and is subject to parts availability. Service levels are response time objectives and are not guaranteed. The specified level of warranty service may not be available in all worldwide locations, additional charges may apply outside IBM's normal service area, contact your local IBM representative or your reseller for country and location specific information.

1. Customer Replaceable Unit ("CRU") Service

IBM provides replacement CRUs to you for you to install. CRU information and replacement instructions are shipped with your Machine and are available from IBM at any time on your request. Installation of Tier 1 CRUs is your responsibility. If IBM installs a Tier 1 CRU at your request, you will be charged for the installation. You may install a Tier 2 CRU yourself or request IBM to install it, at no additional charge, under the type of warranty service designated for your Machine. IBM specifies in the materials shipped with a replacement CRU whether a defective CRU must be returned to IBM. When return is required, 1) return instructions and a container are shipped with the replacement CRU, and 2) you may be charged for the replacement CRU if IBM does not receive the defective CRU within 30 days of your receipt of the replacement.

2. On-site Service

IBM or your reseller will either repair or exchange the failing Machine at your location and verify its operation. You must provide suitable working area to allow disassembly and reassembly of the IBM Machine. The area must be clean, well lit and suitable for the purpose. For some Machines, certain repairs may require sending the Machine to an IBM service center.

3. Courier or Depot Service *

You will disconnect the failing Machine for collection arranged by IBM. IBM will provide you with a shipping container for you to return your Machine to a designated service center. A courier will pick up your Machine and deliver it to the designated service center. Following its repair or exchange, IBM will arrange the return delivery of the Machine to your location. You are responsible for its installation and verification.

4. Customer Carry-In or Mail-In Service

You will deliver or mail as IBM specifies (prepaid unless IBM specifies otherwise) the failing Machine suitably packaged to a location IBM designates. After IBM has repaired or exchanged the Machine, IBM will make it available for your collection or, for Mail-in Service, IBM will return it to you at IBM's expense, unless IBM specifies otherwise. You are responsible for the subsequent installation and verification of the Machine.

5. CRU and On-site Service

This type of Warranty Service is a combination of Type 1 and Type 2 (see above).

6. CRU and Courier or Depot Service

This type of Warranty Service is a combination of Type 1 and Type 3 (see above).

7. CRU and Customer Carry-In or Mail-In Service

This type of Warranty Service is a combination of Type 1 and Type 4 (see above).

When a 5, 6 or 7 type of warranty service is listed, IBM will determine which type of warranty service is appropriate for the repair.

* This type of service is called ThinkPad EasyServ or EasyServ in some countries.

The IBM Machine Warranty worldwide web site at http://www.ibm.com/servers/support/machine_warranties/ provides a worldwide overview of IBM's Limited Warranty for Machines, a Glossary of IBM definitions, Frequently Asked Questions (FAQs) and Support by Product (Machine) with links to Product Support pages. **The IBM Statement of Limited Warranty is also available on this site in 29 languages.**

To obtain warranty service contact IBM or your IBM reseller. In Canada or the United States, call 1-800-IBM-SERV (426-7378). In other countries, see the telephone numbers below.

Worldwide telephone list

Phone numbers are subject to change without notice. For the warranty service contact telephone number in a country not yet reflected in the list below, contact IBM in that country or visit <http://www.ibm.com/pc/support/> and click **Support Phone List** for a current telephone listing.

Country or Region	Telephone Number	Country or Region	Telephone Number
Africa	+44 (0) 1475 555 055	Japan	Desktop: 0120-887-870 <ul style="list-style-type: none"> Overseas calls: 81-46-266-1084 ThinkPad: 0120-887-874 <ul style="list-style-type: none"> Overseas calls: 81-46-266-1084 IntelliStation and xSeries: 81-46-266-1358 PC Software: 0120-558-695 <ul style="list-style-type: none"> Overseas calls: 81-44-200-8666
Argentina	0800-666-0011	Luxembourg	298-977-5063
Australia	131-426	Malaysia	(60) 3-7727-7800
Austria	01-24592-5901	Mexico	001-866-434-2080
Bolivia	0800-0189	Middle East	+44 (0) 1475 555 055
Belgium	Dutch: 02-210 9820 French: 02-210 9800	Netherlands	020-514 5770
Brazil	55-11-3889-8986	New Zealand	0800-446-149
Canada	English: 1-800-565-3344 French: 1-800-565-3344 In Toronto: 416-383-3344	Nicaragua	255-6658
Chile	800-224-488	Norway	66 81 11 00
China	800-810-1818	Panama	206-6047
China (Hong Kong and S.A.R.)	Home PC: 852-2825-7799 Commercial PC: 852-8205-0333	Peru	0-800-50-866
Colombia	980-912-3021	Philippines	(63) 2-995-2225
Costa Rica	284-3911	Portugal	21-892-7147
Denmark	45 20 82 00	Russia	095-940-2000
Dominican Republic	566-4755 or 566-5161 ext. 8201 Toll Free within the Dominican Republic: 1-200-1929	Singapore	(65) 1-800-840-9911
Ecuador	1-800-426911 (option #4)	Spain	91-714-7983
El Salvador	250-5696	Sweden	08-477 4420
Finland	09-459 69 60	Switzerland	058-333-0900
France	02 38 55 74 50	Taiwan	886-2-8723-9799
Germany	07032-1549 201	Thailand	(66) 2-273-4000
Guatemala	335-8490	Turkey	00-800-446-32-041

Country or Region	Telephone Number	Country or Region	Telephone Number
Honduras	Tegucigalpa & Sand Pedro Sula: 232-4222 San Pedro Sula: 552-2234	United Kingdom	0-1475-555 055
India	1600-44-6666	United States	1-800-IBM-SERV (1-800-426-7378)
Indonesia	(62) 21-523-8535	Uruguay	000-411-005-6649
Ireland	01-815-9202	Venezuela	0-800-100-2011
Italy	02-7031-6101	Vietnam	Ho Chi Minh: (84) 8-829-5160 Hanoi: (84) 4-843-6675

Not: * The numbers will be answered with a Japanese language voice prompt. For telephone support in English, please wait for the Japanese voice prompt to end, and an operator will answer. Please ask for "English support please," and your call will be transferred to an English speaking operator.

Ek F. Guarantee supplement for Mexico

This supplement is considered part of IBM's Statement of Limited Warranty and shall be effective solely and exclusively for products distributed and commercialized within Territory of the Mexican United States. In the event of a conflict, the terms of this supplement shall apply.

All software programs pre-loaded in the equipment shall only have a thirty- (30) day guarantee for installation defects from the date of purchase. IBM is not responsible for the information in such software programs and/or any additional software programs installed by you or installed after purchase of the product.

Services not chargeable to the guarantee shall be charged to the final user, prior an authorization.

In the event that warranty repair is required please call the IBM Support Center at 001-866-434-2080, where you will be directed to the nearest Authorized Service Center. Should no Authorized Service Center exist in your city, location or within 70 kilometers of your city or location, the guarantee includes any reasonable delivery charges related to the transportation of the product to our nearest Authorized Service Center. Please call the nearest Authorized Service Center to obtain the necessary approvals or information concerning the shipment of the product and the shipment address.

To obtain a list of Authorized Service Centers, please visit:
http://www.pc.ibm.com/la/centros_de_servicio/servicio_mexico/servicio_mexico.html

Manufactured by:
SCI Systems de México, S.A. de C.V.
Av. De la Solidaridad Iberoamericana No. 7020
Col. Club de Golf Atlas
El Salto, Jalisco, México
C.P. 45680,
Tel. 01-800-3676900

Marketing by:
IBM de México, Comercialización y
Servicios, S. A. de C. V.
Alfonso Nápoles Gándara No 3111
Parque Corporativo de Peña Blanca
Delegación Álvaro Obregón
México, D.F., México
C.P. 01210,
Tel. 01-800-00-325-00

Ek G. Notices

IBM may not offer the products, services, or features discussed in this document in all countries. Consult your local IBM representative for information on the products and services currently available in your area. Any reference to an IBM product, program, or service is not intended to state or imply that only that IBM product, program, or service may be used. Any functionally equivalent product, program, or service that does not infringe any IBM intellectual property right may be used instead. However, it is the user's responsibility to evaluate and verify the operation of any non-IBM product, program, or service.

IBM may have patents or pending patent applications covering subject matter described in this document. The furnishing of this document does not give you any license to these patents. You can send license inquiries, in writing, to:

*IBM Director of Licensing
IBM Corporation
North Castle Drive
Armonk, NY 10504-1785
U.S.A.*

INTERNATIONAL BUSINESS MACHINES CORPORATION PROVIDES THIS PUBLICATION "AS IS" WITHOUT WARRANTY OF ANY KIND, EITHER EXPRESS OR IMPLIED, INCLUDING, BUT NOT LIMITED TO, THE IMPLIED WARRANTIES OF NON-INFRINGEMENT, MERCHANTABILITY OR FITNESS FOR A PARTICULAR PURPOSE. Some jurisdictions do not allow disclaimer of express or implied warranties in certain transactions, therefore, this statement may not apply to you.

This information could include technical inaccuracies or typographical errors. Changes are periodically made to the information herein; these changes will be incorporated in new editions of the publication. IBM may make improvements and/or changes in the product(s) and/or the program(s) described in this publication at any time without notice.

IBM may use or distribute any of the information you supply in any way it believes appropriate without incurring any obligation to you.

Any references in this publication to non-IBM Web sites are provided for convenience only and do not in any manner serve as an endorsement of those Web sites. The materials at those Web sites are not part of the materials for this IBM product, and use of those Web sites is at your own risk.

Trademarks

The following terms are trademarks of the IBM Corporation in the United States or other countries or both:

IBM
IBM logo
ThinkPad

Microsoft and Windows are trademarks of Microsoft Corporation in the United States, other countries, or both.

Intel and Pentium are trademarks or registered trademarks of Intel Corporation in the United States, other countries, or both

Other company, product, and service names may be trademarks or service marks of others.

Electronic emissions notices

IBM Multi-Burner Plus

Federal Communications Commission (FCC) statement

Note: This equipment has been tested and found to comply with the limits for a Class B digital device, pursuant to Part 15 of the FCC Rules. These limits are designed to provide reasonable protection against harmful interference in a residential installation. This equipment generates, uses, and can radiate radio frequency energy and, if not installed and used in accordance with the instructions, may cause harmful interference to radio communications. However, there is no guarantee that interference will not occur in a particular installation. If this equipment does cause harmful interference to radio or television reception, which can be determined by turning the equipment off and on, the user is encouraged to try to correct the interference by one or more of the following measures:

- Reorient or relocate the receiving antenna.
- Increase the separation between the equipment and receiver.
- Connect the equipment into an outlet on a circuit different from that to which the receiver is connected.
- Consult an IBM authorized dealer or service representative for help.

Properly shielded and grounded cables and connectors must be used in order to meet FCC emission limits. Proper cables and connectors are available from IBM authorized dealers. IBM is not responsible for any radio or television interference caused by using other than recommended cables and connectors or by unauthorized changes or modifications to this equipment. Unauthorized changes or modifications could void the user's authority to operate the equipment.

This device complies with Part 15 of the FCC Rules. Operation is subject to the following two conditions: (1) this device may not cause harmful interference, and (2) this device must accept any interference received, including interference that may cause undesired operation.

Responsible party:

International Business Machines Corporation
New Orchard Road
Armonk, NY 10504
Telephone: 1-919-543-2193



Tested To Comply
With FCC Standards

FOR HOME OR OFFICE USE

Industry Canada Class B emission compliance statement

This Class B digital apparatus complies with Canadian ICES-003.

Avis de conformité a la réglementation d'Industrie Canada

Cet appareil numérique de la classe B est conforme à la norme NMB-003 du Canada.

Deutsche EMV-Direktive (electromagnetische Verträglichkeit)

Zulassungsbcheinigung laut dem Deutschen Gesetz über die elektromagnetische Verträglichkeit von Geräten (EMVG) vom 30. August 1995 (bzw. der EMC EG Richtlinie 89/336):

Dieses Gerät ist berechtigt in Übereinstimmung mit dem Deutschen EMVG das EG-Konformitätszeichen - CE - zu führen. Verantwortlich für die Konformitätserklärung nach Paragraph 5 des EMVG ist die:

IBM Deutschland Informationssysteme GmbH, 70548 Stuttgart.

Informationen in Hinsicht EMVG Paragraph 3 Abs. (2) 2:

Das Gerät erfüllt die Schutzanforderungen nach EN 55024:1998 und EN 55022:1998 Klasse B.
--

EN 55022 Hinweis:

“Wird dieses Gerät in einer industriellen Umgebung betrieben (wie in EN 55022:B festgelegt), dann kann es dabei eventuell gestört werden. In solch einem FA11 ist der Abstand bzw. die Abschirmung zu der industriellen Störquelle zu vergrößern.”

Anmerkung:

Um die Einhaltung des EMVG sicherzustellen sind die Geräte, wie in den IBM Handbüchern angegeben, zu installieren und zu betreiben.

European Union - emission directive

This product is in conformity with the protection requirements of EU Council Directive 89/336/ECC on the approximation of the laws of the Member States relating to electromagnetic compatibility.

IBM can not accept responsibility for any failure to satisfy the protection requirements resulting from a non-recommended modification of the product, including the fitting of non-IBM option cards.

This product has been tested and found to comply with the limits for Class B Information Technology Equipment according to European Standard EN 55022. The limits for Class B equipment were derived for typical residential environments to provide reasonable protection against interference with licensed communication devices.

Union Européenne - Directive Conformité électromagnétique

Ce produit est conforme aux exigences de protection de la Directive 89/336/EEC du Conseil de l'UE sur le rapprochement des lois des États membres en matière de compatibilité électromagnétique.

IBM ne peut accepter aucune responsabilité pour le manquement aux exigences de protection résultant d'une modification non recommandée du produit, y compris l'installation de cartes autres que les cartes IBM.

Ce produit a été testé et il satisfait les conditions de l'équipement informatique de Classe B en vertu de Standard européen EN 55022. Les conditions pour l'équipement de Classe B ont été définies en fonction d'un contexte résidentiel ordinaire afin de fournir une protection raisonnable contre l'interférence d'appareils de communication autorisés.

Unione Europea - Directiva EMC (Conformidad electromagnética)

Este producto satisface los requisitos de protección del Consejo de la UE, Directiva 89/336/CEE en lo que a la legislación de los Estados Miembros sobre compatibilidad electromagnética se refiere.

IBM no puede aceptar responsabilidad alguna si este producto deja de satisfacer dichos requisitos de protección como resultado de una modificación no recomendada del producto, incluyendo el ajuste de tarjetas de opción que no sean IBM.

Este producto ha sido probado y satisface los límites para Equipos Informáticos Clase B de conformidad con el Estándar Europeo EN 55022. Los límites para los equipos de Clase B se han establecido para entornos residenciales típicos a fin de proporcionar una protección razonable contra las interferencias con dispositivos de comunicación licenciados.

Union Europea - Normativa EMC

Questo prodotto è conforme alle normative di protezione ai sensi della Direttiva del Consiglio dell'Unione Europea 89/336/CEE sull'armonizzazione legislativa degli stati membri in materia di compatibilità elettromagnetica.

IBM non accetta responsabilità alcuna per la mancata conformità alle normative di protezione dovuta a modifiche non consigliate al prodotto, compresa l'installazione di schede e componenti di marca diversa da IBM.

Le prove effettuate sul presente prodotto hanno accertato che esso rientra nei limiti stabiliti per le apparecchiature di informatica Classe B ai sensi della Norma Europea EN 55022. I limiti delle apparecchiature della Classe B sono stati stabiliti al fine di fornire ragionevole protezione da interferenze mediante dispositivi di comunicazione in concessione in ambienti residenziali tipici.

이 기기는 가정용으로 전자파 적합등록을 한 기기로서
주거지역에서는 물론 모든 지역에서 사용할 수 있습니다.

この装置は、情報処理装置等電波障害自主規制協議会（VCCI）の基準に基づくクラスB情報技術装置です。この装置は、家庭環境で使用することを目的としていますが、この装置がラジオやテレビジョン受信機に近接して使用されると、受信障害を引き起こすことがあります。
取扱説明書に従って正しい取り扱いをして下さい。

Japanese statement of compliance for products less than or equal to 20 A per phase

高調波ガイドライン適合品

Ek H. Servis İstasyonları

Garanti süresi içerisinde müşteri arızalı ürünü aşağıda belirtilen merkezlere teslim ederek garanti hizmetinden yararlanır. Ürün yerinde garanti hizmeti içeriyorsa, bu merkezlerden birine telefon edebilirsiniz.

Garanti Hizmetinin Alınabileceği Merkezler

- ADANA

Firma adı:BSD Adres:Cemal Paşa Mah. 7.Sokak No:7 Mualla Berrin Gökşen Apt. Asma Kat Seyhan 01151 Adana
Tel: 322-458 25 10

- ANKARA

Firma adı: ARION Adres:Hereke Sok. 8/2 Gaziosmanpaşa Ankara Tel: 312-447 13 95

Firma adı: BİLSİSTEK Adres:Çetin Emeç Blv.Hürriyet Caddesi Tavuskuşu Sok. 25/19 Dikmen Ankara Tel:
312-483 42 41

Firma adı: OR-BİM Adres:Selanik Cad. 82/35 Kızılay Ankara Tel: 312-417 17 97

Firma adı: ELEKTRONİK BÜRO MAKİNALARI Adres:Yazanlar Sk. No:9/1 Aşağı Ayrancı Ankara Tel: 312-427
55 80

Firma adı:DESTEK Adres:Cinnah Cad. No.51/4 Çankaya 06880 Ankara Tel: 312-442 19 21

- ANTALYA

Firma adı: ELİPS Adres:Dr.Burhanettin Onat Cad. M. Zeybek Apt. No:93 K:2 D:10 Antalya Tel: 242-322 87 18

- BURSA

Firma adı: GE-TEK Adres:Uluyol Cad. Altıngül Sok No: 41 Bursa Tel: 224-271 91 91

Firma adı: MONİTOR DİGİTAL Adres: Şehit Mümin Mutlu Sok. No:2 Mudanya Yolu 16610 Bursa Tel: 224-242 43
10

Firma adı: NETPRO Adres:Kükürtlü Mahallesi Mudanya Cad. Beysel Sitesi No:131/a K:1 D:1 Bursa Tel: 224-234
59 80

- DENİZLİ

Firma adı:BİL-SAN Adres:2.Ticari Yol Kazım Kaynak İş Merkezi No:65 Kat:3 21100 Denizli Tel: 258-264 28 55

- GAZİANTEP

Firma adı: KALENDER Adres:Gazi Muhtarpaşa Blv. No.23A Şehitkamil Gaziantep Tel: 342 215 18 18

- İSTANBUL

Firma adı: ATAKOM Adres:Emniyet Caddesi 1.Huzur Çıkmaşı No:15 Kısıklı Çamlıca İstanbul Tel: 216-422 53 34

Firma adı: ATAK Adres:Şehit Ahmet Sok. No:4 K:3 Mecidiyeköy İstanbul Tel: 212-347 77 55

Firma adı: ATLANTİS Adres:Altunizade Mah. Yetimhane Sk. No:2/1 Simsek Apt. Üsküdar İstanbul Tel: 216-474
59 59

Firma adı: BİLGİ BİRİKİM Adres:Kocayol Cd. Kozyatağı Sk. K:3 B Blok Kozyatağı İstanbul Tel: 216-373 98 00

Firma adı: BÜRO DONANIM Adres:Büyükdere Cd. No:66/1 Mecidiyeköy İstanbul Tel: 212-288 58 88

Firma adı: BÜROLİNK Adres:Mecidiye Cad. Güre İşhanı No:16 K:2 Mecidiyeköy İstanbul Tel: 212-216 06 00

Firma adı: BYTE Adres:E-5 üzeri, Aydınevler Aşık Veysel Sok. No:24 Küçükyalı İstanbul Tel: 216-489 97 08

Firma adı: CPI COMPUTER Adres: Mühürdar Cad. Sahil Apt. 99/1 Kadıköy 34710 İstanbul Tel: 216-346 42 00

Firma adı: DETA Adres:Vatan Cad. Ortadoğu İş Merkezi No:2 Kat:1 Çağlayan İstanbul Tel: 212-296 47 00

Firma adı: EKSEN Adres:Osmanağa Mah. Mühürdar Fuat Bey Sk. No:2-4 Kadıköy İstanbul Te: 216-418 00 21

Firma adı: ELİPS Adres:Yıldız Cad. İnan Apt. No:35/A Beşiktaş 80690 İstanbul Tel: 212- 227 50 94

Firma adı: EMOBİL Adres:Eren Sokak Özsoy Plaza No:10 Kat:3 D:10 Beşiktaş İstanbul Tel: 212-327 87 87

Firma adı: ENTER Adres:Yeşilce Mah. Çelik Sok. Ablak İş Merkezi No:35 4.Levent İstanbul Tel: 212-270 90 66

Firma adı: ERA Adres:Org.İzzet Aksalur Cad. Ordu Yapı Koop. 1.Blk K:3 D:9 4.Levent İstanbul Tel: 212-279 30 04

- Firma adı: GOLD Adres:Başçavuş Sok. Emintaş İş Merkezi No:9/201 Kadıköy İstanbul Tel: 216-418 11 44
- Firma adı: ISOMAK Adres:Esentepe Mah. Kardeşler Cad. N:44 Gültepe 34498 İstanbul Tel: 212-269 97 47
- Firma adı: İSTANBUL PAZARLAMA Adres:Büyükdere Caddesi Otello Kamil Sokak Milo Çıkmazı No:12 Gayrettepe İstanbul Tel: 212-275 1295
- Firma adı: JFORCE Adres:Konaklar Mahallesi Sebboy Sok. Petekler Sitesi E Blok B:1-2 4.Levent 34330 İstanbul Tel: 212- 282 29 27
- Firma adı: KARE Adres:Halit Rıfat Paşa Mah. Perpa Ticaret Merkezi Elektrokent A Blok K:11 No:1571-1580 Şişli 34384 İstanbul Tel: 212-210 49 49
- Firma adı: MAESTRO Adres:Biracılar Sok. No:20/A Mecidiyeköy 34387 İstanbul Tel: 212-217 67 67
- Firma adı: MATRİS Adres: Eski Üsküdar Yolu No:3 K:2 D:7 İçerenköy İstanbul Tel: 216-574 12 60
- Firma adı: MAYA Adres:F.Kerim Gökay Cad. Altunizade Sitesi B Blok Altunizade İstanbul Tel: 212-428 78 28
- Firma adı: MERKOM Adres:Atakan Sok. Belkan İşhanı No:4 D:4 Mecidiyeköy 34347 İstanbul
- Firma adı: METRO Adres:Özbey Cad. No:111 Fikirtepe İstanbul Tel: 216-544 10 00
- Firma adı: NETCOM Adres:Nüzhiye Cad. No:42/A Beşiktaş İstanbul Tel: 212-258 33 50
- Firma adı: NOVATEK Adres:Raşit Rıza Sk. Yıldırım İş Hanı No:1 K:1 Mecidiyeköy 80300 İstanbul Tel: 212-356 75 77
- Firma adı: OKİDA Adres:Cemal Sahil Sok. Urfalı İş Merkezi No:4 K:1 Mecidiyeköy İstanbul Tel: 212-216 97 00
- Firma adı: PENTA Adres:Y.Dudullu Mah. Yeni Organize Sanayi Bölgesi 1.Cadde No:8 Ümraniye 34775 İstanbul
- Firma adı: PROLONG Adres:Eski Büyükdere Cad. Dilaver Sok. No:4/1 Oto Sanayi 4.Levent 80660 İstanbul Tel: 212-317 62 22
- Firma adı: ROMAR Adres: Rıhtım Caddesi No:201 Tahir Han Karaköy 34425 İstanbul Tel: 212-252 08 09
- Firma adı: S Adres:Maya Akar Center Büyükdere Caddesi No:100-102 B Blok K:14 No:55 Esentepe 34394 İstanbul Tel: 212-356 44 88
- Firma adı: SELF Adres:Belediye Sitesi Lale3 Blok 16/2 Levent İstanbul Tel: 212-352 63 93
- Firma adı: SİEMENS BUSINESS SERVICES Adres:Noramin İş Merkezi Kat:2 Maslak 80670 İstanbul Tel: 212-335 65 70
- Firma adı: SOHO MARKET Adres:İnönü Cad. Turaboğlu Sok. Sumko Sitesi A-2 Blok No:2 Kozyatağı İstanbul Tel: 216-416 00 71
- Firma adı: SÜRAT Adres:Bulgurlu Mah. Bağlar Cad. Safak İş Merkezi No:5 Üsküdar 34696 İstanbul Tel: 216-522 11 50
- Firma adı: VATAN Adres:E5 Karayolu Güney Yan Yol Merkez Efendi Mahallesi Tercuman Sitesi Çarşısı Binası Topkapı İstanbul Tel: 212-570 76 77
- Firma adı: VİRANOVA Adres:Abide-i Hürriyet Cad. İzzetpaşa Sok. Dağlıhan No:31/3 Şişli İstanbul Tel: 212-231 26 25
- Firma adı: VİVA Adres:Dereboyu Caddesi No:37/1 Mecidiyeköy İstanbul Tel: 212-216 90 10
- Firma adı: YÖNSİS Adres:Bahariye Cad. Süleymanpaşa Sok. No:56/9 Kadıköy 34714 İstanbul
- İZMİR
- Firma adı: BİRİM Adres:Atatürk Cad. No:380 Kat:7 Alsancak İzmir Tel: 232-464 77 33
- Firma adı: ADAPA Adres:Ankara Asfaltı RodKar İş.Mrk. No:26 K:3 D:306-309 Bornova İzmir Tel: 232-462 67 80
- Firma adı: DESTEK Adres:Sair Eşref Bulvarı No:22/114 Çankaya İzmir Tel: 232-464 77 33
- Firma adı: E-ÇÖZÜM Adres:Mustafa Kemal Bulvarı 184 Sokak No:60/8 Bornova İzmir Tel: 232-388 11 12
- Firma adı: EGEBİMTES Adres:1370 Sok. No:42 Yalay İş Merkezi K:2/201-202-401 Montro İzmir Tel: 232-489 00 60
- KONYA
- Firma adı: ALAMAÇ Adres:Babalık Mah. Keyhüsrev Sok. No:11/B Konya Tel: 332-320 62 20
- MUĞLA
- Firma adı: BOBİS Adres:Nafiz Özsoy Cad. No:8 Bodrum Muğla Tel: 252-316 05 32

- Firma adı: ELİPS Adres:Milas Cad. Yokuşbaşı İş Merkezi No: 207 Bodrum 48400 Muğla
- SANLIURFA
Firma adı: BİLBAN Adres:Kızılay İşhanı Kat 1-2 Sanlıurfa Tel: 414-215 22 12
 - TRABZON
Firma adı: ANALİZ Adres:Kemerkaya Mah. Küçük Sokak No:8 Trabzon Tel:462-323 09 90

Ek I. Ek Bilgiler

Bağlantı ve montaja ilişkin bilgiler:

Aksamınızı çalışır hale getirebilmeniz için gerekli bağlantı ve montaj bilgileri "Kuruluş" başlıklı bölümde açıklanmıştır. Kuruluş işlemini kendiniz yapmak istemiyorsanız satıcınızdan ya da bir IBM Çözüm Ortağı'ndan ücret karşılığında destek alabilirsiniz.

Taşıma ve nakliye sırasında dikkat edilecek hususlar:

Sürücünüzü ve bağlı olduğu aygıtı taşıırken ya da nakliye sırasında dikkat etmeniz gereken birkaç nokta vardır. Bilgisayarınızı taşımadan önce tüm bağlı ortamların çıkartılmış olması, bağlı aygıtların çözülmesi ve kabloların sökülmüş olması gerekir. Bu sabit diskinizin zarar görmemesi için gereklidir. Ayrıca bilgisayarınızı taşıırken uygun koruma sağlayan bir taşıma kutusu kullanılmasına dikkat edin. Bakıma ilişkin diğer ek bilgiler için kitabın ilgili bölümünden (eğer sağlanmışsa) yararlanabilirsiniz.

Aygıtla ilişkin bakım, onarım ya da temizliğe ilişkin bilgiler:

Aygıtla ilişkin kullanıcının yapabileceği bir bakım ya da onarım yoktur. Bakım ya da onarıma gereksinim duyarsanız bir IBM Çözüm Ortağı'ndan destek alabilirsiniz. Ayrıca servis istasyonlarına ilişkin bilgileri kitabınızın Ek H bölümünde bulabilirsiniz.

Periyodik bakıma ilişkin bilgiler:

Ürün bir uzmanın yapması gereken periyodik bakımı içermez.

Ürünün özelliklerine ilişkin tanıtıcı ve temel bilgiler:

Ürünüze ilişkin tanıtıcı ve temel bilgileri kitabınızın ilk bölümünde bulabilirsiniz. Ayrıca ürünüze ait teknik belirtilmeler Ek A kısmında belirtilmiştir.

Kullanım hatalarına ilişkin bilgiler:

Kullanımla ilgili hatalardan kaçınmak için bilgisayarınızın bakımına ilişkin bölümü ve genel güvenlik yönergelerini okumanızı tavsiye ederiz. Ayrıca karşılaşılabileceğiniz sorunların tanınması ve çözülmesine ilişkin bilgiler de yine konuyla ilgili bölümde sağlanmıştır.

İmalatçı ya da ithalatçı firmaya ilişkin bilgiler:

Ürünün ithalatçı firması IBM Türk Ltd. Şirketi'dir. Adresi ve telefonu şöyledir:

Büyükdere Cd. YKB Plaza B Blok Levent, 80613 İstanbul, Türkiye Tel: 90 212 317 10 00

Bakım, onarım ve kullanımda uyulması gereken kurallar:

Bu konuyla ilgili öncelikler güvenliğe ilişkin bölümlerin okunmasını tavsiye ederiz. Ürünün kullanılmadan önce kuruluşuna ilişkin bilgileri kitabınızın "Kuruluş" başlıklı bölümünde verilmiştir. Ek C bölümünde de yapılandırma ayarlarına ilişkin ayrıntılı bilgiler sağlanmıştır. Ürününüzün onarım ya da bakıma gereksinimi olduğunda Ek H bölümünde sağlanan servis istasyonlarından birine başvurmanızı öneririz.

Kullanım sırasında insan ya da çevre sağlığına zararlı olabilecek durumlar:

Böylesi bir duruma maruz kalmamak için güvenlik yönergelerinde belirtilen hususları dikkatle okuyun ve uygulayın.

Servis istasyonlarına ilişkin bilgiler:

Bunlar kitabınızın aynı başlıklı bölümünde belirtilmiştir. Herhangi bir onarım ya da yedek parça ihtiyacı durumunda bu istasyonlardan birine başvurabilirsiniz.

Ek J. Garanti Belgesi

Belge numarası: 01877

Belgenin onay tarihi: 07 Mart 2003

Bu Garanti Belgesi'nin kullanılmasına 4077 sayılı Tüketicinin Korunması Hakkında Kanun ve bu Kanun'a dayanılarak yürürlüğe konulan Garanti Belgesi Uygulama Esaslarına Dair Tebliğ uyarınca, T.C. Sanayi ve Ticaret Bakanlığı Tüketicinin ve Rekabetin Korunması Genel Müdürlüğü tarafından izin verilmiştir

İmalatçı ya da İthalatçı Firmanın:

Ünvanı: IBM TÜRK LİMİTED ŞİRKETİ

Adresi: BÜYÜKDERE CADDESİ, LEVENT - 80613 İSTANBUL

Firma yetkilisinin imza ve kaşesi:

MALIN

Cinsi : Kişisel Bilgisayar ve Aksamları

Markası: IBM

Modeli:

Bandrol ve Seri no:

Teslim Tarihi ve Yeri:

Azami Tamir Süresi: 30 (Otuz) iş günü

Garanti Süresi: 3(üç) yıl

SATICI FIRMANIN

Ünvanı:

Adresi:

Telefon/Fax:

Fatura Tarihi ve No:

Tarih-İmza-Kaşe:

Garanti ile İlgili Dikkat Edilmesi Gereken Hususlar

Malın kullanım kılavuzunda yer alan hususlara aykırı kullanılmasından kaynaklanan arızalar da dahil olmak üzere, aşağıdaki nedenler sonucu oluşacak arızaların giderilmesi "garanti" dışı olup, ek ücret karşılığı yapılır:

Kaza, malın üzerinde değişiklik yapılmış olması, müşteri tarafından yapılan uygun olmayan bir bakım veya firmamızın sorumluluğu altında olmayan bir üründen kaynaklanan arızalar

Garanti, malın veya parçaların belirleyici etkilerinin sökülmesi veya değiştirilmesi halinde de geçerliliğini yitirir.

Garanti Belgesi'nin Satıcı Firma tarafından imzalanmış, kaşelenmiş, fatura tarih ve numarası yazılmış olmasına dikkat edilmelidir.

MÜSTERİNİN

İsmi:

Adresi:

Telefon:

Garanti Şartları

1- Garanti süresi, malın teslim tarihinden itibaren başlar ve 3 yıldır.

2- Malın bütün parçaları dahil olmak üzere tamamı Firmamızın garanti kapsamındadır.

3- Malın garanti süresi içerisinde arızalanması durumunda, tamirde geçen süre garanti süresine eklenir. Malın tamir süresi en fazla 30 iş günüdür. Bu süre, mala ilişkin arızanın servis istasyonuna, servis istasyonunun olmaması durumunda, malın satıcısı, bayii, acentası, temsilciliği, ithalatçısı veya imalatçısından birisine bildirim tarihinden itibaren başlar. Sanayi malının arızasının 5 iş günü içerisinde giderilmemesi halinde, imalatçı ya da ithalatçı; malın tamiri tamamlanıncaya kadar, benzer özelliklere sahip başka bir sanayi malını tüketicinin kullanımına tahsis etmek zorundadır.

4- Malın garanti süresi içerisinde gerek malzeme ve işçilik, gerekse montaj hatalarından dolayı arızalanması halinde, işçilik masrafı değiştirilen parça bedeli ya da başka herhangi bir ad altında hiçbir ücret talep edilmeksizin tamiri yapılacaktır.

5-Malın;

Teslim tarihinden itibaren garanti süresi içinde kalmak kaydıyla bir yıl içerisinde, aynı arızayı ikiden fazla tekrarlaması veya farklı arızaların dörtten fazla ortaya çıkması sonucu maldan yararlanamamanın süreklilik kazanması,

Tamir için gerekli azami sürenin aşılması,

Servis istasyonunun mevcut olmaması halinde sırayla satıcısı, bayii, acentası, temsilciliği, ithalatçısı veya imalatçısından birinin düzenleyeceği raporla arızanın tamirinin mümkün bulunmadığının belirlenmesi,

durumlarında ücretsiz olarak değiştirme işlemi yapılacaktır.

6-Malın kullanma kılavuzunda yer alan hususlara aykırı kullanılmasından kaynaklanan arızalar garanti kapsamı dışındadır.

7-Garanti süresi içerisinde, servis istasyonları tarafından yapılmasının zorunlu olduğu, imalatçı veya ithalatçı tarafından şart koşulan periyodik bakımlarda; verilen hizmet karşılığında tüketiciden işçilik ücreti veya benzeri bir ücret talep edilmez.

8-Garanti belgesi ile ilgili olarak çıkabilecek sorunlar için Sanayi ve Ticaret, Bakanlığı Tüketicinin ve Rekabetinin Korunması Genel Müdürlüğü'ne başvurulabilir.



Parça numarası: 73P3374

Basıldığı yer

(1P) P/N: 73P3374

