

## Güvenlik ve Garanti Kılavuzu

### *İçindekiler*

- Önemli güvenlik bilgileri
- Bilgi kaynakları
- Garanti ve diğer bildirimler
- CRU'lar (Müşteri Tarafından Değiştirilebilir Birimler)



**ThinkCentre**

**Güvenlik ve Garanti Kılavuzu**

**Not:**

Bu bilgileri ve desteklediđi ürünü kullanmadan önce, ařađıdakileri okuduđunuzdan emin olun:

- Bölüm 1, “Önemli Güvenlik Bilgileri”, sayfa 1
- Bölüm 3, “Lenovo Uluslararası Garanti Bildirimi”, sayfa 19
- Bölüm 5, “Özel Notlar”, sayfa 63

**Üçüncü Basım (Şubat 2007)**

**© Copyright Lenovo 2005, 2006.**

**Portions © Copyright International Business Machines Corporation 2005.**

**Her hakkı saklıdır.**

# İçindekiler

<b>Bölüm 1. Önemli Güvenlik Bilgileri</b>	<b>1</b>
Anında İşlem Gerektiren Koşullar	1
Genel Güvenlik Yönergeleri	2
Hizmet ve Büyütmeler	2
Statik Elektrikğin Önlenmesi	3
Güç Kabloları ve Güç Bağdaştırıcıları	4
Voltaj seçme düğmesi	5
Uzatma Kabloları ve İlgili Aygıtlar	5
Fişler ve Prizler	5
Dış Aygıtlar	6
Piller	6
Isı ve Ürünün Havalandırılması	7
İşletim Ortamı	7
Elektrik Akımı Güvenlik Bilgileri	8
Lityum Pile İlişkin Not.	9
Modem Güvenlik Bilgileri.	9
Lazer Uyum Bildirimi	10
Güç Kaynağı Bildirimi	11
Televizyon kanallarını ayarlama aksamı takılı olan ürünler.	11
CATV sistemi kurucusuna not	11
Anten topraklama işlemine örnek	12
Veri Güvenliği	13
Temizlik ve Bakım	13
Kulaklık kullanılması	14
Ek Güvenlik Bilgileri	14
<b>Bölüm 2. Bilgi Kaynakları</b>	<b>15</b>
Online Books (Çevrimiçi Kitaplar) klasörü	15
ThinkVantage Productivity Center	16
Access Help	16
www.lenovo.com	16
Bilgisayarınıza İlişkin Bilgilerin Kaydedilmesi	17
<b>Bölüm 3. Lenovo Uluslararası Garanti Bildirimi</b>	<b>19</b>
Bölüm 1 - Genel Koşullar	19
Bölüm 2 - Ülkeye Özgü Koşullar	23
Bölüm 3 - Garanti Bilgileri	36
Garanti Süresi	36
Garanti Hizmetinin Tipi	53
Dünya genelinde telefon listesi	54
Meksika İçin Garanti Eki	58
<b>Bölüm 4. Müşteri Tarafından Değiştirilebilir Birimler (CRU'lar)</b>	<b>61</b>

<b>Bölüm 5. Özel Notlar . . . . .</b>	<b>63</b>
Televizyon Çıkışı İle İlgili Özel Not . . . . .	64
Ticari Markalar . . . . .	64
Elektronik Yayılım Bildirimi. . . . .	65
FCC (Federal Communications Commission) Uyumluluk Bildirimi . . . . .	65
Industry Canada Class B Yayılım Uyum Bildirimi . . . . .	66
Avrupa Birliği EMC Yönetmelik Uyum Bildirimi . . . . .	66
Kore Sınıf B bildirim. . . . .	66
Japon VCCI Sınıf B bildirim . . . . .	66
Her bir faz için 20 Amper'den az veya 20 Amper'e eşit güçteki ürünler için	
Japonca uygunluk bildirim . . . . .	66
Tayvan için Lenovo ürün hizmet bilgisi . . . . .	67
FCC ve Telefon Şirketi Gereksinimleri. . . . .	67
Canadian Department of Communications (Kanada İletişim Departmanı) Onay Etiket . . . . .	68
Güç Kablosuna İlişkin Not . . . . .	68
Polyvinyl Chloride (PVC) Kablosu ve Kablo Bildirimi . . . . .	71
Atık elektrikli ve elektronik donatılarla (WEEE) ilgili özel not . . . . .	71
Avrupa Birliği (AB) WEEE Bildirimi . . . . .	71
Japonya geri dönüşüm bildirim. . . . .	71
Kullanılmayan Lenovo bilgisayarının ya da monitörünün toplanması ve geri	
döşürülmesi . . . . .	71
Lenovo bilgisayar bileşenlerinin atılması . . . . .	72
Lenovo bilgisayarlarındaki kullanılmayan lityum pillerinin atılması . . . . .	72

---

## Bölüm 1. Önemli Güvenlik Bilgileri

### Not

Lütfen önce önemli güvenlik bilgilerini okuyun.

Bu bilgiler masaüstü ya da dizüstü kişisel bilgisayarınızı güvenle kullanmanız için size yardımcı olabilir. Bilgisayarınızla birlikte verilen tüm bilgileri izleyin ve saklayın. Bu belgedeki bilgiler satın alma sözleşmenizin ya da Lenovo™ Uluslararası Garanti Bildirimi'nin koşullarını değiştirmez. Ek bilgi için bkz. Bölüm 3, "Lenovo Uluslararası Garanti Bildirimi", sayfa 19.

Müşteri güvenliği önemlidir. Ürünlerimiz güvenli ve etkili olacak biçimde geliştirilir. Ancak, kişisel bilgisayarlar elektronik aygıtlardır. Güç kabloları, güç bağdaştırıcıları ve diğer özellikler, özellikle yanlış kullanıldıklarında, fiziksel yaralanma ya da maddi zarara yol açabilecek olası güvenlik riskleri yaratabilir. Bu riskleri en aza indirmek için ürününüzle birlikte verilen yönergeleri izleyin, ürünün üzerindeki ve çalıştırma yönergelerindeki tüm uyarıları inceleyin ve bu belgede verilen bilgileri dikkatlice gözden geçirin. Bu belgede yer alan ve ürününüzle birlikte verilen bilgileri dikkatli bir şekilde izleyerek, kendinizi tehlikelerden koruyabilir ve daha güvenli bir çalışma ortamı oluşturabilirsiniz.

**Not:** Burada yer alan bilgiler güç kablolarına ve pillere gönderide bulunur. Dizüstü kişisel bilgisayarlara ek olarak, bazı ürünler (hoparlörler ve monitörler gibi) dış güç bağdaştırıcılarıyla birlikte gönderilir. Böyle bir ürün aldıysanız, bu bilgiler sizin ürününüz için geçerlidir. Ayrıca, bilgisayar ürünlerinde, bilgisayar prize takılı olmadığında da sistem saatine güç sağlayan madeni para büyüklüğünde bir iç pil bulunur; bu nedenle pil güvenliği bilgileri tüm bilgisayarlar ürünleri için geçerlidir.

---

## Anında İşlem Gerektiren Koşullar

Ürünler yanlış kullanım ya da ihmal yüzünden zarar görebilir. Ürünün gördüğü bazı hasarlar, ürün inceleninceye ya da gerekirse, yetkili bakım uzmanı tarafından onarılncaya kadar bir daha kullanılmamasını gerektirecek ölçüde ciddi olabilir.

Her elektronik aygıtta olduğu gibi, ürünü açarken çok dikkatli olun. Sık olmamakla birlikte, bir koku duyabilir ya da ürününüzden duman çıktığını ya da kıvılcıklar geldiğini görebilirsiniz. Ya da patlama, çatlama ya da tıslama gibi sesler duyabilirsiniz. Bu gibi durumlar yalnızca, elektronik bir iç bileşenin güvenli ve denetimli bir şekilde çalışmadığı anlamına gelebilir ya da olası bir güvenlik sorununu işaret ediyor olabilirler. Ancak, risk almayın ya da durumu kendiniz tanılamaya çalışmayın. Daha fazla bilgi için Müşteri Destek Merkezine başvurun. Hizmet ve Destek telefon numaralarının listesi için bkz. "Dünya genelinde telefon listesi" sayfa 54.

**Bilgisayarınızı ve bileşenlerini hasar, aşınma ya da tehlike işaretleri olup olmadığını denetlemek için sık sık inceleyin. Bir bileşenin durumu hakkında herhangi bir sorunuz varsa, ürünü kullanmayın. Ürünün nasıl inceleneceği ve gerekiyorsa, onarımının nasıl yapılacağına ilişkin yönergeler için Müşteri Destek Merkezi'ne ya da ürünün üreticisine başvurun.**

**Aşağıda listelenen durumlardan birini fark etmeniz halinde ya da ürününüzün güvenliğiyle ilgili endişeleriniz olduğunda, daha fazla yardım almak için Müşteri Destek Merkezi'yle iletişim kuruncaya kadar ürünü kullanmayın ve ürünün güç kaynağı ve telekomünikasyon hatları ile bağlantısını kesin.**

- Güç kabloları, prizler, güç bağdaştırıcıları, uzatma kabloları, ani elektrik akımı değişimine karşı koruyucu aygıtlar ya da çatlak, kırık ya da zarar görmüş güç kaynakları.
- Aşırı ısınma işaretleri, duman, kıvılcıklar ya da ateş.
- Pilin zarar görmesi (örneğin, çizikler, yarıklar ya da büzülmeler), pilin boşalması ya da pilin üstünde yabancı maddelerin birikmesi.
- Bir çatlama, tıslama ya da patlama sesi ya da üründen gelen güçlü bir koku.
- Sıvı bir maddenin döküldüğünü ya da bilgisayarın, güç kablosunun ya da güç bağdaştırıcısının üstüne bir nesnenin düştüğünü gösteren işaretler.
- Bilgisayarın, güç kablosunun ya da güç bağdaştırıcısının suya maruz kalması.
- Ürünün düşürülmesi ya da herhangi bir şekilde hasar görmesi.
- Çalıştırma yönergelerini izlediğinizde ürünün normal bir şekilde çalışmaması.

**Not:** Lenovo için ya da Lenovo tarafından üretilmemiş olan bir üründe (uzatma kablosu gibi) bu durumlarla karşılaşırsanız, ek yönergeler almak için ürün üreticisiyle iletişim kuruncaya ya da ilgili ürünü yenisiyle değiştirmeye kadar ürünü kullanmayın.

---

## Genel Güvenlik Yönergeleri

Yaralanma ya da maddi zarar riskini azaltmak için her zaman aşağıdaki önlemleri alın.

### Hizmet ve Büyütmeler

Müşteri Destek Merkezi tarafından ya da elinizdeki kullanım kılavuzlarında belirtilmedikçe, bir ürünün bakımını kendiniz yapmayı denemeyin. Yalnızca, ürününüzü onarma yetkisi bulunan bir Garanti Hizmet Çözüm Ortağı'na başvurun.

**Not:** Bazı bilgisayar parçaları için model büyüme ya da değiştirme işlemlerini müşteriler yapabilir. Büyütmeler genellikle aksam olarak adlandırılır. Müşteri tarafından kurulması onaylanan değiştirme parçaları CRU'lar (Müşteri Tarafından Değiştirilebilir Birimler) olarak adlandırılır. Lenovo, müşterilerin aksamları kurmasının ya da CRU'ları değiştirmesinin uygun olduğu durumlarda ilgili yönergelerin yer aldığı çeşitli belgeler sağlar. Parça kurarken ya da değiştirirken tüm yönergelere dikkatle uymanız gerekir. Güç göstergesinin Kapalı (Off) durumda olması, ürünün içindeki voltaj düzeylerinin sıfır olduğu anlamına gelmeyebilir. AC güç kablosu ile donatılan üründen kapakları



çıkarmadan önce, her zaman gücün kapalı olduğundan ve ürünün tüm güç kaynaklarıyla bağlantısının kesildiğinden emin olun. CRU'larla ilgili ek bilgi için, bu ürüne ilişkin Kullanıcı Kılavuzu'na başvurun. Başka sorunuz ya da endişeniz varsa, Müşteri Destek Merkezi'yle iletişim kurun.

Güç kablosunu çıkardıktan sonra bilgisayarınızda hareketli parça kalmaz, ancak güvenliğiniz için aşağıdaki uyarılar gereklidir.

#### Tehlike



**Zarar verebilecek hareketli parçalar var. Parmaklarınızı ve vücudunuzu uzak tutun.**

#### Uyarı



**CRU'ları değiştirmeden önce bilgisayarınızı kapatın ve kapağı açmadan önce bilgisayarın soğuması için 3 - 5 dakika bekleyin.**

## Statik Elektrikğin Önlenmesi

Statik elektrik, sizin için zararsız olmasına rağmen bilgisayar bileşenleri ve aksamlarına ciddi zararlar verebilir. Statik elektriğe duyarlı parçaların yanlış tutulması parçaya zarar verebilir. Aksamı ya da CRU'yu paketinden çıkarırken yönergeler parçayı kurmanız için sizi yönlendirinceye kadar parçayı içeren statik elektrikten koruyucu paketi açmayın.

Aksamları ya da CRU'ları tutarken ya da bilgisayarınızın içinde herhangi bir çalışma gerçekleştirirken statik elektrikten zarar görmemek için aşağıdaki önlemleri alın:

- Hareketinizi sınırlayın. Hareket etmek, statik elektrikğin etrafınızda toplanmasına neden olabilir.
- Bileşenleri her zaman dikkatli bir şekilde tutun. Bağdaştırıcıları, bellek modüllerini ve diğer devre kartlarını kenarlarından tutun. Hiçbir zaman açık bir devreye dokunmayın.
- Başkalarının bileşenlere dokunmasını önleyin.

- Statik elektriğe duyarlı bir aksam ya da CRU takarken, parçanın bulunduğu statik elektrikten koruyucu paketi metal bir genişletme yuvası kapağına ya da bilgisayar üzerindeki boyalı olmayan başka bir metal yüzeye en az iki saniye dokundurun. Bu işlem, paketteki ve vücudunuzdaki statik elektriği azaltır.
- Mümkün olduğunda, statik elektriğe duyarlı parçayı, statik korumalı paketten çıkarın ve parçayı yere koymadan takın. Mümkün değilse, statik korumalı paketi düzgün bir zemin üzerine yerleştirin ve parçayı üzerine koyun.
- Parçayı bilgisayar kapağının üzerine ya da diğer metal zemin üzerine koymayın.

## Güç Kabloları ve Güç Bağdaştırıcıları

Yalnızca ürün üreticisi tarafından sağlanan güç kablolarını ve güç bağdaştırıcılarını kullanın.

Güç kablolarının güvenlik onayından geçmesi gerekir. Almanya için bu H05VV-F, 3G, 0.75 mm<sup>2</sup> ya da daha üstün nitelikli bir kablodur. Diğer ülkeler için aynı şekilde uygun niteliklere sahip kablolar kullanılmalıdır.

Bir güç kablosunu hiçbir zaman, bir güç bağdaştırıcısının ya da başka bir nesnenin etrafına dolamayın. Bu şekilde dolanması, kablunun aşınmasına, kırılmasına ya da kıvrılmasına yol açacak bir şekilde kabloyu gerebilir. Bu durum bir güvenlik tehlikesi yaratır.

Kabloları her zaman, üzerinden yürünmeyecek, ayak altında kalmayacak ya da nesnelere tarafından sıkıştırılmayacak bir şekilde döşeyin.

Güç kablosunu ve güç bağdaştırıcılarını sıvı maddelerden koruyun. Örneğin, güç kablonuzu ya da güç bağdaştırıcınızı hiçbir zaman lavabolara, borulara, tuvaletlere yakın yerlere ya da sıvı temizlik maddeleriyle temizlenen zeminlere koymayın. Sıvı maddeler, özellikle de güç kablosu ya da güç bağdaştırıcısı yanlış kullanımdan dolayı gerginse, kısa devreye neden olabilir. Ayrıca, sıvı maddeler güç kablosu uçbirimlerinin ve/ya da güç bağdaştırıcısı üzerindeki bağlaç uçbirimlerinin aşınmasına neden olarak aşırı ısınmaya yol açabilir.

Güç kablolarını ve sinyal kablolarını her zaman doğru sırayla bağlayın ve tüm güç kablosu bağlaçlarının yuvalarına güvenli ve tam olarak takıldığından emin olun.

AC giriş iğnelerinde aşınma görülen ya da AC girişinde ya da herhangi bir yerinde aşırı ısınma (örneğin, deforme olmuş plastik) görülen güç bağdaştırıcılarını kullanmayın.

Uçlarından birindeki elektrik bağlantılarında aşınma ya da aşırı ısınma görülen ya da herhangi bir şekilde hasarlı görünen güç kablolarını kullanmayın.

## **Voltaj seçme düğmesi**

Bazı bilgisayarlarda, bilgisayar üzerindeki güç kablosu bağlantı noktasının yanında voltaj seçme düğmesi bulunur. Bilgisayarınızda voltaj seçme düğmesi varsa, voltajı, priz voltajına göre ayarlayın. Voltaj seçme düğmesini yanlış voltaja ayarlamak, bilgisayarınıza kalıcı hasar verebilir.

Bilgisayarınızda voltaj seçme düğmesi yoksa, bilgisayarınız, yalnızca ürünü satın aldığınız ülke ya da bölgede kullanılan voltaj değerinde çalışmak üzere tasarlanmıştır.

Bilgisayarınızı başka bir ülkede yeniden kurarsanız, aşağıdaki noktaları göz önünde bulundurun:

- Bilgisayarınızda voltaj seçme düğmesi yoksa, bilgisayarınızın satın alındığı ülkede ya da bölgede kullanılan voltaj ile kullanacağınız prizdeki voltajın aynı olduğunu doğrulayınca kadar bilgisayarı prize takmayın.
- Bilgisayarınızda voltaj seçme düğmesi varsa, voltaj seçme düğmesinin ülkenizde ya da bölgenizde kullanılan voltaj değerine göre ayarlandığından emin olmadan bilgisayarı prize takmayın.

Prizinizin voltaj değerinden emin değilseniz, yerel elektrik şirketinizi arayın ya da resmi Web sitelerine ya da bulunduğunuz ülke ya da bölgeye ilişkin gezi kitaplarına başvurun.

## **Uzatma Kabloları ve İlgili Aygıtlar**

Kullandığınız uzatma kablolarının, ani akım değişikliğine karşı koruyucu aygıtların, kesintisiz güç kaynaklarının ve anahtarlı uzatma kablolarının, ürünün elektrik gereksinimlerini karşılayabilecek akımla kullanıldığından emin olun. Bu aygıtları hiçbir zaman aşırı yüklemeyin. Anahtarlı uzatma kabloları kullanılıyorsa, yük, anahtarlı uzatma kablosu girişi değerini aşmamalıdır. Güç yükleri, güç gereksinimleri ve giriş değerleriyle ilgili sorunuz olursa, ek bilgi için bir elektrik teknisyenine başvurun.

## **Fişler ve Prizler**

Bilgisayar donatınızla kullanmayı planladığınız bir priz (güç prizi) hasar görmüş ya da aşınmış görünüyorsa, yetkili bir elektrik teknisyeni tarafından değiştirilmeden prizi kullanmayın.

Fişi bükmeyin ya da değiştirmeyin. Fiş hasar görmüşse, değiştirmek için üreticiye başvurun.

Prizi, büyük miktarlarda elektrik çeken diğer ev aletleri ya da ticari aletlerle paylaşmayın; tersi durumda, sabit olmayan voltaj düzeyleri, bilgisayarınıza, verilerinize ya da bağlı aygıtlarınıza zarar verebilir.

Bazı ürünlerde üç geçme dişli fiş kullanılmıştır. Bu fiş yalnızca topraklanmış bir elektrik prizine takılabilir. Bu bir güvenlik özelliğidir. Fişi topraklanmamış bir prize takmayı deneyerek, bu güvenlik özelliğini engellemiş olursunuz. Fişi prize takamıyorsanız, onaylanmış bir priz bağdaştırıcısı için ya da elinizdeki fişi bu güvenlik özelliğini geçerli

kılan bir fişle deęiřtirmek için bir elektrik teknisyenine başvurun. Bir elektrik prizini hiçbir zaman aşırı yüklemeyin. Genel sistem yükü, şube devresi deęerinin yüzde 80'ini aşmamalıdır. Güç yükleri ve şube devresi deęerleriyle ilgili sorunuz olursa, ek bilgi için bir elektrik teknisyenine başvurun.

Kullandığınız güç prizinin tesisatının düzgün bir şekilde yapıldığından, kolay erişilebilir olduğundan ve donatıya yakın konumlandırıldığından emin olun. Güç kablolarını, kabloları gelecek şekilde uzatmayın.

Güç prizinin taktığınız ürün için doğru voltajı ve akımı sağladığından emin olun.

Donatıyı elektrik prizine dikkatlice takın ve çıkarın.

## Dış Aygıtlar

Bilgisayarda güç açıkken USB ve 1394 kablolarından başka herhangi bir dış aygıt kablosu bağlamayın ya çıkarmayın, tersi durumda, bilgisayarınıza zarar verebilirsiniz. Bağlanan aygıtlara olası bir zarar gelmesini önlemek amacıyla dış aygıtları sökmek için bilgisayarınız kapandıktan sonra en az beş saniye bekleyin.

## Piller

Tüm Lenovo kişisel bilgisayarlarında, sistem saatine güç sağlayan, yeniden doldurulamayan, madeni para büyüklüğünde bir pil bulunur. Ayrıca, dizüstü bilgisayarlar gibi birçok taşınabilir ürün, taşınır durumdayken sistem gücü sağlamak için yeniden doldurulabilir bir pil takımı kullanır. Ürününüzle kullanmanız için Lenovo tarafından sağlanan piller uyumluluk bakımından sınanmıştır ve yalnızca onaylı parçalarla deęiřtirilebilir.

Pilleri açmayı ya da pillere bakım yapmayı hiçbir zaman denemeyin. Pilleri ezmeyin, delmeyin ya da yakmayın ya da metal devrelere kısa devre yapmayın. Pili suya ya da dięer sıvı maddelere maruz bırakmayın. Pil takımını yalnızca, ürünle birlikte verilen belgelerdeki yönergelere göre yeniden doldurun.

Pilin yanlış ve kötü kullanılması pilin aşırı ısınmasına neden olarak, pil takımından ya da iç pilden gaz ya da alev "çıkmasına" yol açabilir. Piliniz hasar görürse ya da pilinizin boşaldığını ya da pil kablolarında yabancı maddelerin biriktiğini fark ederseniz, pili kullanmayı durdurun ve pil üreticisinden deęiřtirin.

Piller uzun süre kullanılmadıklarında özelliklerini kaybedebilir. Bazı yeniden doldurulabilir pillerde (özellikle Lityum İyon piller), pilin boşalmış bir durumda bırakılması pilin kısa devre yapma riskini artırarak pilin ömrünü kısaltabilir ve ayrıca, bir güvenlik tehlikesi de taşıyabilir. Yeniden doldurulabilir Lityum-İyon pilleri tamamen boşaltmayın ya da bu pilleri boşalmış halde saklamayın.

## Isı ve Ürünün Havalandırılması

Bilgisayarlar, AC bağdaştırıcıları ve birçok donatı açık olduğunda ve piller dolarken ısı üretir. Her zaman aşağıdaki temel önlemleri alın:

- Ürünler çalışırken ya da pil dolarken, bilgisayarı, AC bağdaştırıcısını ya da donatıları vücudunuzun herhangi bir bölgesiyle uzun süre temas edecek şekilde bırakmayın. Bilgisayarınız, AC bağdaştırıcınız ve birçok donatı, olağan çalışma sırasında ısı üretir. Aygıtların vücutla uzun süre temas etmesi, rahatsızlığa ya da olası bir deri yanığına neden olabilir.
- Yanıcı maddelerin yanında ya da patlamaya uygun ortamlarda, pili doldurmayın ya da bilgisayarınızı, AC bağdaştırıcınızı ya da donatılarınızı çalıştırmayın.
- Güvenlik, rahatlık ve güvenilir işleyiş için ürününüzde havalandırma yuvaları, fanlar ve ısı alıcıları bulunur. Bu özellikler, ürünün bir yatak, kanep, halı ya da başka bir esnek yüzeyin üzerine konulmasıyla bloke edilebilir. Bu özellikleri hiçbir bloke etmeyin, kapatmayın ya da geçersiz kılmayın.

En az üç ayda bir masaüstü bilgisayarınızda toz birikip birikmediğini kontrol edin. Bilgisayarınızda biriken tozları temizlemeden önce, bilgisayarınızı kapatın ve güç kablosunu elektrik prizinden çıkarın. Daha sonra, pervanelerde ve ön çerçevedeki deliklerde toplanan tozu temizleyin. Bilgisayarın dışında toz biriktiğini fark ederseniz, ısı alıcı iç kanatları, güç kaynağı pervaneleri ve fanlar gibi bilgisayarınızın içindeki parçalara da bakıp, buralarda biriken tozları da temizlemeniz gerekir. Kapağını açmadan önce bilgisayarınızı her zaman kapatın ve fişini prizden çıkarın. Bilgisayarınızı fazla hareketin olduğu alanlardan en az 60 cm (2 ft.) uzakta çalıştırmaya özen gösterin. Bilgisayarı, fazla hareketin olduğu bir ortamda çalıştırmamız gerekiyorsa, bilgisayarınızı daha sık inceleyip temizleyin.

Güvenliğiniz ve bilgisayardan en iyi başarıyı elde etmek için her zaman masaüstü bilgisayarınızda aşağıdaki temel önlemleri alın:

- Bilgisayar prize takılıyken kapağını kapalı tutun.
- Düzenli olarak bilgisayarın dışında toz birikip birikmediğine bakın.
- Pervanelerde ve ön çerçevedeki deliklerde toplanan tozları temizleyin. Tozlu ya da hareketin yoğun olduğu yerlerde çalışan bilgisayarlarda temizleme işlemi daha sık yapmanız gerekebilir.
- Bilgisayarın arkasındaki hava deliklerini kapatmayın.
- Bilgisayarınızı mobilya içinde çalıştırmayın. Bu, aşırı ısınma riskini artırır.
- Bilgisayarın içine giren hava sıcaklığı en çok 35° C (95° F) olmalıdır.
- Masaüstü tipi dışındaki hava süzme aygıtlarını kullanmayın.

## İşletim Ortamı

Bilgisayarınızı kullanacağınız en iyi ortam, %35 ve %80 arasında değişen nemle 10°C-35°C (50°F-95°F) sıcaklıktır. Bilgisayarınız 10°C'den (50°F) daha düşük sıcaklıklarda saklanıyor ya da taşınıyorsa, kullanmadan önce soğuk bilgisayarın 10°C-35°C (50°F-95°F) arasında uygun bir işletim sıcaklığına yükselmesini sağlayın. Bu

işlem aşırı koşullarda iki saat olabilir. Bilgisayarınızı kullanmadan önce onun en iyi işletim sıcaklığına ulaşmasını sağlayamamak, bilgisayarınızın onarılamayacak hasarlar görmesine neden olabilir.

Mümkünse, bilgisayarınızı güneş ışığına doğrudan maruz kalmayan, iyi havalandırılan, kuru bir alana yerleştirin.

Elektrikli fan, radyo, yüksek güçlü hoparlörler, klima ve mikro dalga fırın gibi elektrikli aletleri bilgisayarınızdan uzak tutun çünkü bu aletlerin oluşturduğu kuvvetli manyetik alan, monitöre ve sabit disk sürücüsündeki verilere zarar verebilir.

Bilgisayarınızın ya da bağlı diğer aygıtların üstüne ya da yanına herhangi bir içecek koymayın. Bilgisayarınızın ya da ona bağlı aygıtın üstüne ya da içine sıvı dökülürse, kısa devre yapabilir ya da başka bir zarar meydana gelebilir.

Klavyenizin üzerinde yemek yemeyin ya da sigara içmeyin. Klavyenizin içine düşen parçalar zarara neden olabilir.

---

## Elektrik Akımı Güvenlik Bilgileri

**Tehlike**  
**Güç, telefon ve iletişim kablolarındaki elektrik akımı tehlikelidir.**

**Elektrik çarpması tehlikesine karşı korunmak için:**

- **Olası elektrik çarpması tehlikesini önlemek için şimşek çarpması gibi doğa olaylarının gözlemediği havalarda bilgisayarınızı kullanmayın.**
- **Yıldırım düşmesi gibi doğa olaylarının gözlemediği koşullarda hiçbir kabloyu takmayın ve çıkarmayın ya da bu ürünün kuruluş, bakım ya da yeniden yapılandırma işlemlerini gerçekleştirmeyin.**
- **Tüm güç kablolarını doğru biçimde kablolanmış ve topraklanmış prize takın.**
- **Bu ürüne bağlanacak tüm donatıları doğru biçimde kablolanmış prizlere takın.**
- **Mümkünse, sinyal kablolarını takip çıkarırken yalnızca tek bir elinizi kullanın.**
- **Ateşe, suya ve yapısal bir zarara maruz kalan hiçbir donatıyı çalıştırmayın.**
- **Kuruluş ve yapılandırma yordamlarında tersi belirtilmediği sürece aygıt kapaklarını açmadan önce, aygıtta bağlı güç kablolarının, telekomünikasyon sistemlerinin, ağların ve modemlerin bağlantılarını kesin.**
- **Bu ürünü ya da bağlı aygıtları kurarken, taşırken ya da bunların kapaklarını açarken, kabloları aşağıda gösterildiği biçimde takın ya da sökün.**

<b>Bağlanmak için:</b> <ol style="list-style-type: none"><li>1. Tüm aygıtları KAPATIN.</li><li>2. Önce, tüm kabloları aygıtlara bağlayın.</li><li>3. Sinyal kablolarını bağlaçlara takın.</li><li>4. Güç kablolarını prize takın.</li><li>5. Aygıtı AÇIN.</li></ol>	<b>Bağlantıyı kesmek için:</b> <ol style="list-style-type: none"><li>1. Tüm aygıtları KAPATIN.</li><li>2. Önce, güç kablolarını prizden çıkarın.</li><li>3. Sinyal kablolarını bağlaçlardan çıkarın.</li><li>4. Tüm kabloları aygıtlardan çıkarın.</li></ol>
---	--

## Lityum Pile İlişkin Not

### Dikkat

**Pil yanlış yerleştirilirse patlama tehlikesi vardır.**

Metal para büyüklüğündeki lityum pili değiştirirken, yalnızca üreticinin önerdiği tipte ya da benzer bir pil kullanın. Bu pil lityum içerir ve yanlış kullanıldığında ya da atıldığında patlayabilir.

### Pilleri

- Islatmayın ya da suya atmayın.
- 100°C (212°F) üstünde ısıtmayın.
- Onarmaya kalkışmayın ya da parçalarına ayırmayın.

Pili atarken, yerel yasa ve yönetmeliklere uyun.

Aşağıdaki bildirim, ABD'nin Kaliforniya Eyaleti'ndeki kullanıcılar içindir.

Perklorat malzeme: Özel kullanım gerekebilir. Bkz.  
[www.dtsc.ca.gov/hazardouswaste/perchlorate](http://www.dtsc.ca.gov/hazardouswaste/perchlorate).

## Modem Güvenlik Bilgileri

### Dikkat

**Yangın riskini azaltmak için yalnızca No. 26 AWG ya da daha geniş bir telekomünikasyon hat kablosu kullanın.**

Telefon donatılarını kullanırken, yangın, elektrik çarpması ya da yaralanma tehlikesine karşı korunmak için, aşağıdaki gibi temel güvenlik önlemlerine her zaman uyun:

- Yıldırım düşmesi gibi olayların gözlemlendiği koşullarda telefon kablolarını takmayın ya da çıkarmayın.

- Kullandığınız telefon prizi özellikle nemli yerler için tasarılmamışsa, prizi nemli ortamlarda kullanmayın.
- Telefon kablosunu hattan çıkarmadıkça, çıplak telefon kablolarına ya da uçbirimlere dokunmayın.
- Telefon kablolarını takarken ya da değiştirirken uyarılara dikkat edin.
- Yıldırım düşmesi gibi olayların gözlemlendiği hava koşullarında, telsiz telefon dışında bir telefon kullanmayın. Yıldırım nedeniyle, uzaktan elektrik çarpması tehlikesi oluşabilir.
- Gaz kaçağı durumlarında haber vermek için, kaçak bölgesinde telefon kullanmayın.

## Lazer Uyum Bildirimi

Bazı kişisel bilgisayar modelleri, CD ya da DVD sürücüsü fabrikada takılmış olarak gönderilir. CD ve DVD sürücülerini ayrı aksesuarlar olarak da satın alabilirsiniz. CD ve DVD sürücülerini lazer ürünlerdir. Bu sürücülerin, ABD’de Sınıf 1 (Class 1) lazer ürünlerine ilişkin Sağlık ve İnsan Hizmetleri Bakanlığı’nın 21 numaralı Federal Düzenlemesinin (DHHS 21 CFR) J Altbaşlığının gereklerine uygunluğu onaylanmıştır. Bu sürücülerin, diğer ülkelerde, Sınıf 1 lazer ürünlerine ilişkin International Electrotechnical Commission (IEC) 60825-1 ve CENELEC EN 60 825-1’in gereklerine uygunluğu onaylanmıştır.

CD ya da DVD sürücüsü takılı olduğunda, aşağıdaki uyarılara dikkat edin:

### Dikkat

**Burada belirtilenlerin dışındaki denetimlerin, ayarların ya da yordamların kullanılması tehlikeli radyasyon yayılmasına neden olabilir.**

**Sürücülerin kapaklarını çıkarmayın.** CD ya da DVD sürücüsünün kapaklarının çıkarılması tehlikeli lazer radyasyonu yayılmasına neden olabilir. CD ya da DVD sürücüsünün içinde onarılabilecek parça yoktur.

Bazı CD ve DVD sürücülerini yerleşik Sınıf 3A ya da Sınıf 3B lazer diyodu içerir. Aşağıdaki uyarıya dikkat edin.

### Tehlike

**Açık olduğunda lazer radyasyonu yayılabilir. Gözle doğrudan temas ettirmeyin. Işığa çıplak gözle ya da optik aygıtlarla bakmayın.**



---

## Güç Kaynağı Bildirimi

Aşağıdaki etiketin bulunduğu bir güç kaynağının ya da parçaların kapağını hiçbir zaman açmayın.



Bu etiketin bulunduğu bileşenlerin içinde zarar verecek düzeyde voltaj, akım ve enerji vardır. Bu bileşenlerin içinde onarılabilecek parça yoktur. Bu parçalardan birinde sorun olduğunu düşünüyorsanız, bir hizmet teknisyeniyle görüşün.

---

## Televizyon kanallarını ayarlama aksamı takılı olan ürünler

Aşağıdaki not, dış antenlere ya da kablo/CATV sistemlerine ya da her ikisine de bağlanan ve Kuzey Amerika'da takılmaları amaçlanan televizyon kanallarını ayarlama aygıtlarını içeren ürünler için geçerlidir. Diğer ülkelerdeki kullanıcılar ve ürünleri kuran kişiler, dış antenlere ve kablo/CATV sistemlerine bağlanan aygıtları kurarken yerel düzenlemeleri izlemelidirler. Yerel düzenlemeler uygulanmazsa, kullanıcıların/ürünü kuran kişilerin aşağıdakilere benzer yönergeleri izlemeleri önerilir.

### CATV sistemi kurucusuna not

Bu anımsatıcı, CATV sistem kurucusunun dikkatini, düzgün bir topraklama işlemi için yönergeler sağlayan ve topraklama kablosunun, binanın topraklama sistemindeki kablo giriş noktasına mümkün olan en yakın noktada bağlanması gerektiğini belirten National Electrical Code (NEC) kanununda yer alan Madde 820-40'a çeker.

## Anten topraklama işlemine örnek

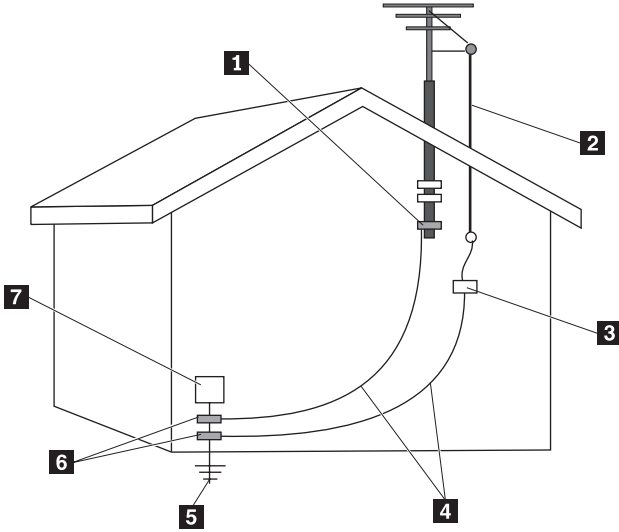

- |          |   |          |   |
|----------|---|----------|---|
| <b>1</b> | Topraklama kışkacı                            | <b>5</b> | Güç hizmetini topraklama elektrot sistemi<br>(NEC Madde 250, Kısım H) |
| <b>2</b> | Anten giriş kablosu                           | <b>6</b> | Topraklama kışkaçları   |
| <b>3</b> | Anten boşalma birimi<br>(NEC, Bölüm 810-20)   | <b>7</b> | Elektronik hizmet donatısı  |
| <b>4</b> | Topraklama iletkenleri<br>(NEC, Bölüm 810-21) |          |   |

Şekil 1. Kablo için düzgün topraklama örneği

Aşağıdaki not tüm ülkeler ve bölgeler için geçerlidir:

### **Tehlike**



#### **Dış anten topraklama**

**Dış anten ya da kablo sistemi donatıya bağlıysa, anten ya da kablo sisteminin, şok gerilime ve biriken statik elektrik yüküne karşı koruma sağlayacak şekilde topraklandığından emin olun.**

#### **Yıldırım Düşmesi**

**Şimşek ve fırtına gibi olayların gözleendiği hava koşullarında ya da donatının uzun süre kullanılmadığı durumlarda ek koruma sağlamak için, donatıyı prizden çıkarın ve antenin ya da kablo sisteminin bağlantısını kesin. Bu, yıldırım düşmesi gibi olayların ya da güç kablolarındaki şok gerilimlerin video ürününe zarar vermesini engeller.**

#### **Güç kabloları**

**Dış anten sistemi, genel güç kablolarının yakınında ya da güç kablolarının ya da devrelerin üzerine düşebileceği yerlerde bulunmamalıdır. Dış anten sistemini kurarken, herhangi bir temas ölümcül olabileceğinden, sistemin güç kablolarıyla ya da devrelerle hiçbir şekilde temas etmemesi için maksimum özen gösterilmelidir.**

## **Veri Güvenliği**

Bilinmeyen dosyaları silmeyin ya da sizin oluşturmadığınız dosyaların ya da dizinlerin adlarını değiştirmeyin, tersi durumda, bilgisayar yazılımınız çalışmayabilir.

Ağ kaynaklarına erişim, bilgisayarınızı virüslere, korsanlara, zararlı yazılımlara ve bilgisayarınıza, yazılımınıza ya da verilerinize zarar verebilecek diğer zararlı etkinliklere açık hale getirebilir. Güvenlik duvarı, virüs ve casus yazılımlara karşı koruyucu yazılımlar gibi gerekli koruma önlemlerini almak ve bu yazılımları güncellemek sizin sorumluluğunuzdadır.

## **Temizlik ve Bakım**

Bilgisayarınızı ve çalışma alanınızı temiz tutun. Bilgisayarınızı temizlemeden önce kapatın, daha sonra güç kablosunu çıkarın. Bilgisayarınıza temizleyici maddeleri doğrudan püskürtmeyin ya da bilgisayarınızı temizlemek için yanıcı madde içeren temizleyici maddeler kullanmayın. Temizleyici maddeyi yumuşak bir bez parçasının üzerine püskürtün, daha sonra bilgisayarın yüzeyini silin.

---

## Kulaklık kullanılması

Bilgisayarınızın hem kulaklık baęlacı, hem de ses ıkıř baęlacı varsa, kulaklıklar iin her zaman kulaklık baęlacını kullanın.

Kulaklıklar EN 50332-2 belirtilmesine uygun deęilse, kulaklıkların yksek seste uzun sre kullanılması tehlike oluřturabilir. Bilgisayarınızdaki kulaklık ıkıř baęlacı, EN 50332-2 Fıkra 5.1 ile uyumludur. Bu belirtim, bilgisayarın maksimum bant geniřlięi olan RMS'nin ıkıř voltajını 150mV ile sınırlar. İřitme kaybına karřı koruma saęlamak iin, kullandıęınız kulaklıkların, 75mV deęerindeki geniř bant voltajıyla, EN 50332-2 (Fıkra 6.1), uyumlu olduęundan emin olun. EN 50332-2 ile uyumlu olmayan kulaklıkların kullanılması, ařırı ses basıncı dzeyleri nedeniyle tehlikeli olabilir.

Kulaklıkların, Lenovo bilgisayarınızla birlikte gnderilmesi, kulaklıkların ve bilgisayarın EN 50332-1 belirtilmeleriyle uyumlu olduęunu gsterir. Farklı kulaklıklar kullanılıyorsa, bunların EN 50332-2 belirtilmeleriyle uyumlu olduęundan emin olun. (75mV geniř bant voltajı iin (Fıkra 6.1)). EN 50332-2 ile uyumlu olmayan kulaklıkların kullanılması, ařırı ses basıncı dzeyleri nedeniyle tehlikeli olabilir.

---

## Ek Gvenlik Bilgileri

Plastik pořetler tehlikeli olabilir. Boęulma tehlikesini nlemek iin plastik pořetleri, bebeklerin ve ocukların eriřemeyeceęi yerlerde saklayın.

---

## Bölüm 2. Bilgi Kaynakları

Sağlanan kuruluş şemasını kullanarak bilgisayarınızı kurduktan sonra bilgiişlem gereksinimlerinize ilgili yararlı bilgilere erişmek için bu bölümdeki bilgileri kullanabilirsiniz.

---

### Online Books (Çevrimiçi Kitaplar) klasörü

Online Books (Çevrimiçi Kitaplar) klasörü bilgisayarınızı kurmanız ve kullanmanıza yardımcı olan yayınlar sağlar. Online Books (Çevrimiçi Kitaplar) klasörü bilgisayarınıza önceden kurulur ve yayınları görüntülemek için Internet erişimi gerekmez. Online Books (Çevrimiçi Kitaplar) klasöründe aşağıdaki yayınlar vardır:

- *Kullanıcı Kılavuzu*

Bu yayın bilgisayarınızın kuruluşu, aksamaların takılması, yazılımın kurtarılması, Setup Utility programının kullanımı, sistem programlarının güncellenmesi ve sorun giderme sorunları hakkında bilgi sağlar.

- *Donanım Değişirme Kılavuzu*

Bu yayın, bilgisayarınızdaki CRU'ların (Müşteri Tarafından Değişirilebilir Birimler) değiştirilmesiyle ilgili adım adım yönergeler sağlar. CRU'lar (Müşteri Tarafından Değişirilebilir Birimler) müşteriler tarafından büyütülebilen ya da değiştirilebilen bilgisayar parçalarıdır.

Yayını görüntülemek için Windows masaüstünden Start (Başlat) menüsünü açın, **All Programs** (Tüm Programlar) ögesini seçin, **Online Books** (Çevrimiçi Kitaplar) ögesini seçin ve **Online Books** (Çevrimiçi Kitaplar) seçeneğini tıklatın. Bilgisayarınıza uygun yayını çift tıklatın. Yayınları ayrıca <http://www.lenovo.com> adresindeki Lenovo Web sitesinde de bulabilirsiniz.

#### Notlar:

1. Bu yayınlar Adobe Acrobat Reader programının kurulmasını gerektiren PDF biçimindedir. Adobe Acrobat Reader programı henüz bilgisayarınıza kurulmadıysa, PDF dosyasını görüntülemek istediğinizde bir ileti görüntülenir ve Adobe Acrobat Reader programının kuruluşu için size yol gösterilir.
2. Bilgisayarınıza önceden kurulmuş olan yayınların diğer dillerdeki sürümlerine <http://www.lenovo.com/support/> adresindeki Lenovo Support Web sitesinden erişebilirsiniz.
3. Adobe Acrobat Reader programının bilgisayarınızdakinden farklı bir dil sürümünü kurmak isterseniz, <http://www.adobe.com> adresindeki Adobe Web sitesine gidin ve kullanmak istediğiniz sürümü yükleyin.

---

## ThinkVantage Productivity Center

ThinkVantage® Productivity Center programı, maliyetleri azaltmaya ve üretkenliği artırmaya yardımcı olurken bilgisayar kullanımını basitleştirmek ve daha güvenli hale getirmek üzere tasarlanan çeşitli bilgi kaynaklarının ve araçlarının bulunduğu bir kaynağa erişmenizi sağlar. ThinkVantage Productivity Center programı, bilgisayarınızı kurmanıza, anlamanıza ve geliştirmenize yardımcı olur.

ThinkVantage Productivity Center programı bilgisayarınızla ilgili bilgiler ve aşağıdaki teknolojilere kolay erişim sağlar:

- Rescue and Recovery programı
- Productivity Center
- Client Security Solutions
- Factory Recovery
- System Updates
- Service and support

**Not:** ThinkVantage Teknolojileri yalnızca Lenovo bilgisayarlarında bulunmaktadır.

ThinkVantage Productivity Center programını açmak için Windows masaüstünden Start (Başlat) menüsünü açın, **All Programs** (Tüm Programlar), **ThinkVantage** ve **Productivity Center** seçeneklerini tıklayın.

---

## Access Help

Access Help çevrimiçi yardım sistemi, ilk kullanım, temel görevleri gerçekleştirme, kişisel tercihlere göre ayarlar yapma, veri koruma, model genişletme ve büyütme ve sorun gidermeyle ilgili bilgi sağlar.

Access Help'i açmak için Windows masaüstünden Start (Başlat) menüsünü açın, **All Programs** (Tüm Programlar), **ThinkVantage** ve **Access Help** seçeneklerini tıklayın. Access Help programını açtıktan sonra, Contents ya da Index (İçerik ya da Dizin) etiketinden seçim yapmak için sol panoyu ya da belli bir sözcüğü ya da sözcük grubunu bulmak için Search (Arama) etiketini kullanın.

---

## www.lenovo.com

Lenovo Web sitesi (www.lenovo.com), bilgisayarın satın alınması, bilgisayarınızın modelinin büyütülmesi ve bakımının yapılmasına ilişkin kapsamlı bilgiler ve hizmetler sağlar. Bilgisayarınıza ilişkin en güncel bilgilere Lenovo Web sitesinden erişebilirsiniz. Ayrıca, www.lenovo.com Web sitesinde aşağıdaki işlemleri de gerçekleştirebilirsiniz:

- Masaüstü ve dizüstü bilgisayarlar, monitörler, projektörler, bilgisayarınıza ilişkin model büyütme ve donatılar ve özel olanaklarla ilgili alışverişlerinizi yapabilirsiniz.

- Donanım, işletim sistemleri, uygulama programları, ağ kurulumu ve yapılandırması ve özel kuruluş işlemleri için destek gibi ek hizmetleri satın alabilirsiniz.
- Büyütme ve kapsamlı donanım onarım hizmetleri satın alabilirsiniz.
- Bilgisayar modelinize uygun en güncel aygıt sürücüleri ve yazılım güncellemelerini yükleyebilirsiniz.
- Ürünlerinizin çevrimiçi elkitaplarına erişebilirsiniz.
- Lenovo Uluslararası Garanti Bildirimi'ne erişebilirsiniz.
- Bilgisayar modelinize ve desteklenen diğer ürünlere ilişkin sorun giderme ve destek bilgilerine erişebilirsiniz.
- Ülkeniz ya da bölgenizdeki hizmet ve destek merkezlerinin telefon numaralarını bulabilirsiniz.
- Size yakın bir garanti hizmet çözüm ortağını bulabilirsiniz.

## Bilgisayarınıza İlişkin Bilgilerin Kaydedilmesi

Bilgisayarınıza ilişkin bilgilerin kaydedilmesi, bilgisayarınız için hizmet talep ettiğinizde size çok yararlı olabilir. Hizmet teknisyeni, büyük olasılıkla size bu bilgileri soracaktır.

Makine tipi, modeli ve seri numarası bilgisayarınızın üzerindeki etikette yer alır. Aşağıdaki tabloyu bu bilgileri kaydetmek için kullanın.

Ürün Adı	_____
Makine Tipi ve Modeli	_____
Seri Numarası (S/N)	_____
Satın Alma Tarihi	_____

Aşağıdaki Web sitesini ziyaret ettiğinizde Internet'i kullanarak bilgisayarınızı kaydedin:

<http://www.lenovo.com/register>

Bilgisayarınızı kaydettirdiğinizde, aşağıdaki olanaklardan yararlanabilirsiniz:

- Yardım istemek için aradığınızda, daha hızlı hizmet alabilirsiniz.
- Ücretsiz yazılımlara ve özel promosyon tekliflerine ilişkin otomatik bildirimler alırsınız

Bilgisayarınızı kaydetmeyle ilgili ek bilgi için Access Help çevrimiçi yardım sistemine bakın. Çevrimiçi yardım sistemini açmayla ilgili yönergeler için Access Help (sayfa 16) başlıklı konuya bakın.





---

## Bölüm 3. Lenovo Uluslararası Garanti Bildirimi

LSOLW-00 05/2005

---

### Bölüm 1 - Genel Koşullar

*Bu Uluslararası Garanti Bildirimi, Bölüm 1 - Genel Koşullar, Bölüm 2 - Ülkeye Özgü Koşullar ve Bölüm 3 - Garanti Bilgileri olmak üzere üç bölümden oluşmaktadır. Bölüm 2'nin koşulları, Bölüm 1'in koşullarını değiştirir veya bu koşulların yerine geçer. Bu Uluslararası Garanti Bildirimi'nde Lenovo tarafından sağlanan garantiler, yeniden satmak amacıyla değil, yalnızca kendi kullanımınız için satın aldığınız Makineler için geçerlidir. "Makine" terimi, Lenovo makinesi, aksamaları, özellikleri, dönüştürmeleri, model büyütmeleri ya da çevrebirimleri ya da bunların herhangi bir bileşimi anlamındadır. "Makine" terimi, Makine üzerinde kurulu olarak gelen ya da sonradan kurulan herhangi bir yazılım programını içermez. **Bu Uluslararası Garanti Bildirimi'nde yer alan hiçbir hüküm, tüketicinin sözleşme ile feragat edilemeyen ya da sınırlandırılmayan kanuni haklarını etkilemez.***

#### **Garanti Kapsamına Girenler**

Lenovo her bir Makinenin 1) malzeme ve işçilik hataları içermeyeceğini ve 2) Lenovo'nun istek üzerine sağlanan Resmi Olarak Yayınlanan Belirtilmelere ("Belirtilimler") uygun olacağını garanti eder. Makine için garanti süresi, Bölüm 3 - Garanti Bilgileri'nde belirtilen orijinal kuruluş tarihinde başlar. Lenovo ya da Çözüm Ortağınız tarafından tersi belirtilmedikçe kuruluş tarihi, faturanızın ya da satış makbuzunuzun tarihidir. Lenovo tarafından tersi belirtilmedikçe bu garantiler, yalnızca Makineyi satın almış olduğunuz ülkede ya da bölgede geçerlidir.

**BU GARANTİLER SİZE MÜNHASIR GARANTİLERDİR VE TİCARİLİK VE BELİRLİ BİR AMACA UYGUNLUK İÇİN ZİMNİ GARANTİLER YA DA KOŞULLAR DA DAHİL, ANCAK BUNLARLA SINIRLI OLMAMAK ÜZERE, HER TÜRLÜ DİĞER AÇIK VEYA ZİMNİ GARANTİ VE KOŞULLARIN YERİNE GEÇER. BAZI ÜLKELER YA DA HUKUK DÜZENLERİ, AÇIK YA DA ZİMNİ GARANTİLERİN KAPSAM DIŞI TUTULMASINA İZİN VERMEZ. BU TAKDİRDE, YUKARIDAKİ KAPSAM DIŞI TUTMA SİZİN İÇİN GEÇERLİ OLMAZ. BU DURUMDA BU TİP GARANTİLER GARANTİ SÜRESİYLE SINIRLIDIR. BU SÜREDEDEN SONRA GARANTİLER GEÇERLİ DEĞİLDİR. BU SÜREDEDEN SONRA HİÇBİR GARANTİ GEÇERLİ OLMAZ. BU DURUMDA YUKARIDAKİ KISITLAMA SİZİN İÇİN GEÇERLİ OLMAZ.**

#### **Garanti Kapsamı Dışındakiler**

Aşağıdakiler bu garantinin kapsamı dışındadır:

- Makine üzerinde kurulu olarak gelen ya da Makine ile gönderilen veya sonradan kurulan yazılım programları;

- Hatalı kullanım, kaza, deęişiklik, uygun olmayan fiziksel ortam ya da işletim ortamından ya da sizin tarafınızdan yapılan uygun olmayan bir bakımdan kaynaklanan arızalar;
- Lenovo'nun sorumluluęu altında olmayan bir üründen kaynaklanan arızalar;
- Tüm Lenovo dışı ürünler. Bunlara Lenovo'nun sizden gelen bir istek üzerine tedarik ederek, Lenovo Makinesi ile birlikte sağladığı ya da Lenovo Makinesi ile bütünleştirdiğı Lenovo dışı ürünler de dahildir.

Garanti, Makine veya parçaların üzerindeki tanıtım etiketlerinin sökülmesi ya da deęiştirilmesi halinde de geçerliliğini yitirir.

Lenovo, bir Makinenin kesintisiz veya hatasız çalışacağını garanti etmez.

Garanti kapsamında bir Makineye verilen herhangi bir teknik ya da başka destek (örneğin "nasıl yapılır?" tipi sorulara ve Makinenin hazırlığı ve kuruluşuna ilişkin destek), **HERHANGİ BİR GARANTİ OLMAKSIZIN** sağlanır.

### **Garanti Hizmetinin Alınması**

Garanti hizmeti, Lenovo, IBM® , garanti hizmeti verme yetkisi varsa satıcınız ya da yetkili bir garanti hizmet çözüm ortağı tarafından sağlanabilir. Bunların her birine "Garanti Hizmet Çözüm Ortağı" denir.

Makine garanti süresi içinde garanti edildiğı gibi çalışmazsa, bir Garanti Hizmet Çözüm Ortağı'na başvurun. Makineyi Lenovo'ya kaydettirmediyse, bu aşamada garanti hizmeti almaya hakkınız olduğunun ispatlanması için sizden satın alma belgenizi göstermeniz istenebilir.

### **Lenovo'nun Sorunların Çözülmesi İçin Yapacakları**

Hizmet almak için bir Garanti Hizmet Çözüm Ortağı'na başvurduğunuzda, Lenovo'nun belirlediğı sorun saptama ve çözme yordamlarını izlemeniz gerekir. Sorununuzun ilk tanısı telefonda bir teknisyen tarafından ya da bir destek Web sitesine erişerek elektronik olarak yapılabilir.

Makineniz için geçerli olan garanti hizmeti tipi Bölüm 3'te Garanti Bilgileri'nde belirtilmektedir.

Belirtilen yazılım güncellemelerini bir destek web sitesinden ya da başka bir elektronik ortamdan yüklemek ve kurmaktan ve Garanti Çözüm Ortağınızın sağladığı yönergeleri izlemekten siz sorumlu olursunuz. Yazılım güncellemeleri temel giriş/çıkış sistem kodunu ("BIOS" kodu), yardımcı programları, aygıt sürücülerini ve diğer yazılım güncellemelerini içerebilir.

Sorununuz bir Müşteri Tarafından Deęiştirilebilir Birim ("CRU") (klavye, fare, hoparlör, bellek, sabit disk sürücüsü gibi) ile çözülebiliyorsa, Garanti Hizmet Çözüm Ortağınız bu parçaları size gönderir, parçaları kendiniz deęiştirirsiniz.

Makineniz garanti süresi içinde işlevlerini garanti edildiği gibi yerine getirmez ve sorun telefonla ya da elektronik olarak, yazılım güncellemelerinin uygulanmasıyla ya da CRU ile çözümlenemezse, Garanti Hizmet Çözüm Ortağınız 1) Makineyi garanti edildiği biçimde çalışacak şekilde onarır ya da 2) işlevsel açıdan en azından eşdeğer bir ürünle değiştirir. Garanti Hizmet Çözüm Ortağınız yukarıdakilerin ikisini de gerçekleştiremezse, Makineyi satın aldığımız yere iade edebilir ve paranızı geri alabilirsiniz.

Garanti hizmetinin bir parçası olarak, Garanti Hizmet Çözüm Ortağınız ayrıca Makine'ye uygun belirli mühendislik değişiklikleri kurabilir.

### **Makine ya da Parçanın Değiştirilmesi**

Garanti hizmeti kapsamında bir Makine ya da parça değiştirildiğinde, Garanti Hizmet Çözüm Ortağınızın değiştirdiği eski Makine ya da parça Lenovo'nun, yerine konan ise sizin malınız olur. Çıkan tüm birimlerin orijinal ve değişikliğe uğramamış olduğunu beyan edersiniz. Yerine takılan birimler yeni olmayabilir, ancak iyi çalışır durumda ve en azından değiştirilenle işlevsel olarak eşdeğerde olacaktır. Yerine takılan birimler, değiştirilen birimin garanti hizmeti durumunda olur.

### **Ek Sorumluluklarınız**

Garanti Hizmet Çözüm Ortağınız bir Makine ya da parçayı değiştirmeden önce, garanti kapsamında olmayan tüm aksamaları, parçaları, seçenekleri, değişiklikleri ve bağlantıları çikarmayı kabul etmiş sayılırsınız.

Ayrıca:

1. Makinenin, değiştirilmesini engelleyecek hiçbir kanuni zorunluluk veya kısıtlama altında olmamasını sağlamayı;
2. sahibi olmadığımız bir Makineye Garanti Hizmet Çözüm Ortağınızın hizmet verebilmesi için Makinenin sahibinden yetki almayı; ve
3. uygun oldukça, hizmet isteğinde bulunmadan önce:
  - a. Garanti Hizmet Çözüm Ortağınızın sağladığı hizmet isteği yordamlarını izlemeyi;
  - b. Makinedeki tüm program ve verileri yedeklemeyi ya da güvenlik altına almayı; ve
  - c. Lenovo'nun yükümlülüklerini yerine getirebilmesi için Garanti Hizmet Çözüm Ortağınızın tesisinize yeterli, özgür ve güvenli olarak erişmesine olanak tanımayı,
4. (a) tanımlanmış ya da tanımlanabilir kişilerle ilgili tüm bilgilerin (Kişisel Bilgiler) Makineden (teknik olanaklar dahilinde) silinmesini sağlamayı, (b) diğer Kişisel Verilerin ya da Garanti Hizmet Çözüm Ortağınızın bu Uluslararası Garanti Bildirimi kapsamındaki yükümlülüklerini yerine getirmesi için gerekli görülen bilgilerin (buna bu gibi işlemler için Makinenin dünyanın diğer yerlerindeki hizmet merkezlerine gönderilmesi de dahildir) Garanti Hizmet Çözüm Ortağınız ya da bir sağlayıcı tarafından sizin adınıza işlenmesine izin vermeyi, (c) bu işlemlerin bu tür Kişisel Veriler için geçerli olan yasalara uygun olduğu konusunda güvence vermeyi kabul edersiniz.

## **Sorumlulukların Sınırı**

Makine yalnızca 1) Garanti Hizmet Çözüm Ortağınızın zilyedliğindeyken ya da 2) nakliye ücretinden Lenovo'nun sorumlu olduğu durumlarda sevk edilirken doğan kayıp ve hasarlardan Lenovo sorumludur.

Lenovo ya da Garanti Hizmet Çözüm Ortağınız herhangi bir amaçla geri verdiğiniz Makine içindeki gizli, size özel veya kişisel bilgilerden sorumlu değildir. Makineyi geri vermeden önce bu tip bilgileri silmeniz gerekir.

Lenovo'nun kusurundan ya da sorumluluklarını yerine getirmemesinden kaynaklanan zararınızı talep etmeye hak kazandığınız durumlar olabilir. Bu tür durumların her birinde (esasa ilişkin ihlal, ihmal, yanlış beyan ve diğer sözleşme veya haksız fiil iddiaları da dahil olmak üzere), yürürlükteki kanunlar ile feragat edilemeyen ya da sınırlandırılmayan sorumluluklar hariç, Lenovo'dan zararınızı tazmin etmeye neden olan hukuki dayanak her ne olursa olsun, Lenovo yalnızca

1. bedensel yaralanma (ölüm dahil), Lenovo'nun yasal olarak yükümlü olduğu taşınmaz ve taşınabilir kişisel maddi mallara verilen hasarlardan; ve
2. iddia konusu Makinenin ücreti ile sınırlı olmak koşuluyla, diğer gerçek doğrudan hasarlardan sorumludur.

Bu sınır ayrıca Lenovo'nun sağlayıcıları, Çözüm Ortakları ve Garanti Hizmet Çözüm Ortağınız için de geçerlidir. Bu, Lenovo'nun, Lenovo sağlayıcılarının, yetkili satıcılarının ve Garanti Hizmet Çözüm Ortağınızın toplu olarak sorumlu oldukları azami tutardır.

**OLASILIKLARI ÖNCEDEN BİLDİRİLMİŞ OLSA BİLE LENOVO, SAĞLAYICILARI, ÇÖZÜM ORTAKLARI YA DA GARANTİ HİZMET ÇÖZÜM ORTAKLARININ, 1) ÜÇÜNCÜ KİŞİLERİN ZARARLAR NEDENİYLE SİZE YÖNELTİĞİ İDDİALARDAN (YUKARIDAKİ PARAGRAFTA YER ALAN 1. MADDEDE BELİRTİLEN KOŞUL DIŞINDA); 2) VERİLERDEKİ KAYIP YA DA HASARDAN; 3) ÖZEL, ARIZİ YA DA DOLAYLI ZARARLARDAN YA DA SONUÇTA ORTAYA ÇIKAN EKONOMİK ZARARLARDAN; YA DA 4) KAR KAYBI, GELİR KAYBI, İTİBAR KAYBI YA DA BEKLENEN TASARRUFUN KAYBINDAN HİÇBİR KOŞULDA SORUMLU OLMAZLAR. BAZI ÜLKELER YA DA HUKUK DÜZENLERİ, ARIZİ YA DA SONUÇTA ORTAYA ÇIKAN ZARARLARIN KAPSAM DIŞI TUTULMASINA YA DA KISITLANMASINA İZİN VERMEZ, BU DURUMDA YUKARIDAKİ KISITLAMA YA DA KAPSAM DIŞI TUTMALAR SİZİN İÇİN GEÇERLİ OLMAZ.**

## **Yürürlükteki Yasa**

Her iki taraf da, kanunların ihtilafı prensipleri dikkate alınmaksızın, bu sözleşmenin konusundan doğan ya da bir şekilde bu Sözleşmenin konusu ile ilgili hakların, görevlerin ve yükümlülüklerin, Makineyi satın almış olduğunuz ülkenin kanunlarına tabi olup, yine bunların yorumlanması ve uygulanmasında bu kanunların geçerli olduğunu kabul ederler.

**BU GARANTİLER SİZE BELİRLİ YASAL HAKLAR VERİR. AYRICA BİR HUKUK DÜZENİNDEN DIĞERİNE DEĐİŐEBİLEN BAŐKA EK HAKLARINIZ DA OLABİLİR.**

### **Yargı Yetkisi**

Tüm hak, görev ve yükümlülüklerimiz için Makineyi satın almıő olduĐunuz ülkenin mahkemeleri yetkili olacaktır.

---

## **Bölüm 2 - Ülkeye Özgü Koşullar**

### **AMERİKA KITASI**

#### **ARJANTİN**

**Yargı Yetkisi:** *AőaĐıdaki cümle birinci cümleden sonra eklenir:*

Bu Uluslararası Garanti Bildirimi'nin konusundan doğan her türlü uyuőmazlık yalnızca Buenos Aires şehrinin adı ticaret mahkemeleri (Ordinary Commercial Court) tarafından çözülür.

#### **BOLİVYA**

**Yargı Yetkisi:** *AőaĐıdaki cümle birinci cümleden sonra eklenir:*

Bu Uluslararası Garanti Bildirimi'nin konusundan doğan her türlü uyuőmazlık yalnızca La Paz şehrinin mahkemeleri tarafından çözülür.

#### **BREZİLYA**

**Yargı Yetkisi:** *AőaĐıdaki cümle birinci cümleden sonra eklenir:*

Bu Uluslararası Garanti Bildirimi'nin konusundan doğan her türlü uyuőmazlık Rio de Janeiro, RJ mahkemeleri tarafından çözülür.

#### **ŐİLİ**

**Yargı Yetkisi:** *AőaĐıdaki cümle birinci cümleden sonra eklenir:*

Bu Uluslararası Garanti Bildirimi'nin konusundan doğan her türlü uyuőmazlık yalnızca Santiago Sulh Hukuk mahkemeleri tarafından çözülür.

#### **KOLOMBİYA**

**Yargı Yetkisi:** *AőaĐıdaki cümle birinci cümleden sonra eklenir:*

Bu Uluslararası Garanti Bildirimi'nin konusundan doğan her türlü uyuőmazlık yalnızca Kolombiya Cumhuriyeti'nin Hakimleri tarafından çözülür.

#### **EKVADOR**

**Yargı Yetkisi:** *AőaĐıdaki cümle birinci cümleden sonra eklenir:*

Bu Uluslararası Garanti Bildirimi'nin konusundan doğan her türlü uyuőmazlık yalnızca Quito Hakimleri tarafından çözülür.

#### **MEKSİKA**

**Yargı Yetkisi:** *AőaĐıdaki cümle birinci cümleden sonra eklenir:*

Bu Uluslararası Garanti Bildirimi'nin konusundan doğan her türlü uyuşmazlık yalnızca Mexico City Federal Bölgesinin Federal Mahkemeleri tarafından çözülür.

## **PARAGUAY**

**Yargı Yetkisi:** *Aşağıdaki cümle birinci cümleden sonra eklenir:*

Bu Uluslararası Garanti Bildirimi'nin konusundan doğan her türlü uyuşmazlık yalnızca Asuncion şehrinin mahkemeleri tarafından çözülür.

## **PERU**

**Yargı Yetkisi:** *Aşağıdaki cümle birinci cümleden sonra eklenir:*

Bu Uluslararası Garanti Bildirimi'nin konusundan doğan her türlü uyuşmazlık yalnızca Cercado Lima Kaza Dairesi'nin Hakimler Kurulu ve Mahkemeleri tarafından çözülür.

**Sorumlulukların Sınırı:** *Bu Bölüm'ün sonuna aşağıdaki paragraf eklenir:*

Peru Medeni Yasası'nda yer alan 1328. maddeye uygun olarak, bu bölümde belirtilen kısıtlamalar ve kapsam dışı tutmalar Lenovo'nun bilerek gerçekleştirdiği suistimal ("dolo") ya da büyük ihmaller ("culpa inexcusable") sonucu ortaya çıkan zararlar için geçerli değildir.

## **URUGUAY**

**Yargı Yetkisi:** *Aşağıdaki cümle birinci cümleden sonra eklenir:*

Bu Uluslararası Garanti Bildirimi'nin konusundan doğan her türlü uyuşmazlık yalnızca Montevideo Şehri Mahkemeleri tarafından çözülür.

## **VENEZUELA**

**Yargı Yetkisi:** *Aşağıdaki cümle birinci cümleden sonra eklenir:*

Bu Uluslararası Garanti Bildirimi'nin konusundan doğan her türlü uyuşmazlık yalnızca Caracas şehri Metropolitan Bölgesi'nin Mahkemeleri tarafından çözülür.

## **KUZEY AMERİKA**

**Garanti Hizmetinin Alınması:** *Bu Bölüme aşağıdaki paragraf eklenir:*

Kanada'da ya da Amerika Birleşik Devletleri'nde hizmet merkezinden garanti hizmeti almak için 1-800-426-7378 numaralı telefonu arayın.

## **KANADA**

**Sorumlulukların Sınırı:** *Aşağıdaki madde, bu Bölümün 1. maddesinin yerine geçer:*

1. Lenovo'nun ihmali nedeniyle bedensel yaralanma (ölüm dahil), taşınmaz ve taşınabilir kişisel maddi mallara verilen hasar; ve

**Yürürlükteki Yasa:** *Aşağıdaki tanımlama, birinci cümledeki "Makineyi satın aldığınız ülkenin kanunları" tanımlamasının yerine geçer:*

Ontario Bölgesi kanunları

## AMERİKA BİRLEŞİK DEVLETLERİ

**Yürürlükteki Yasa:** *Aşağıdaki tanımlama, birinci cümledeki "Makineyi aldığınız ülkenin kanunları" tanımlamasının yerine geçer:*

New York Eyaleti kanunları

## ASYA PASİFİK

### AVUSTRALYA

**Garanti Kapsamına Girenler:** *Bu Bölüme aşağıdaki paragraf eklenir:*

Bu bölümde belirtilen garantiler, 1974 tarihli ticari uygulamalar yasası (Trade Practices Act 1974) ve diğer benzeri kanuni düzenlemeler gereğince sahip olduğunuz haklara ek olarak sağlanır ve kapsamı ilgili yasa ile belirtilenle sınırlıdır.

**Sorumlulukların Sınırı:** *Bu Bölüm'e aşağıdaki paragraf eklenir:*

Lenovo'nun 1974 tarihli ticari uygulamalar yasasınca (Trade Practices Act 1974) ya da benzer kanuni düzenlemelerle belirtilen koşulları veya garantileri ihlal etmesi durumunda, Lenovo'nun sorumluluğu makinelerin onarımı ya da değiştirilmesi ya da eşdeğer makine verilmesiyle sınırlıdır. Bu koşul ya da garantiler satış hakkı, haklı zilyedlik ya da üzerinde herhangi bir kısıtlama olmayan mülkiyet hakkı ile ilgiliyse ya da makineler genellikle kişisel kullanım ve evde kullanım amacıyla alınan makinelerse, burada belirtilen kısıtlamaların hiçbiri geçerli değildir.

**Yürürlükteki Yasa:** *Aşağıdaki tanımlama, birinci cümledeki "Makineyi aldığınız ülkenin kanunları" tanımlamasının yerine geçer:*

Eyalet ya da Bölge kanunları

## KAMBOÇYA VE LAOS

**Yürürlükteki Yasa:** *Aşağıdaki tanımlama, birinci cümledeki "Makineyi satın aldığınız ülkenin kanunları" tanımlamasının yerine geçer:*

ABD, New York Eyaleti yasaları

## KAMBOÇYA, ENDONEZYA VE LAOS

**Hakemlik:** *Bu başlığın altına aşağıdaki ifade eklenir:*

Bu Uluslararası Garanti Bildirimi'nin konusundan ya da bir şekilde bu Bildirim'le ilgili olarak doğan tüm ihtilaflar Singapur'da, Singapur Uluslararası Hakemlik Merkezinin o sırada yürürlükte olan Hakemlik Kurallarına (SIAC Kuralları) uygun olarak yürütülecek hakemlik sonucunda karara bağlanır. Hakem kararı tarafların itiraz hakkı olmaksızın nihai ve bağlayıcıdır ve yazılı olmak kaydıyla konuya ilişkin kararı ve mer'i kanun hükümlerinin uygulanmasıyla varılan sonuçları belirtir.

Hakem sayısı üç olarak belirlenmiştir; anlaşmazlığa taraf olanların birer hakem atama hakkı vardır. Tarafların atadığı iki hakem, anlaşmazlığın halline başkanlık etmek üzere üçüncü bir hakem atar. Başkanlık görevinin boş kalması durumunda, görevi SIAC

başkanı devralır. Diğer görevlerin boş kalması durumunda, bu boşluğu doldurmak, adayı gösteren ilgili tarafın görevidir. Dava muamelesi makamın boşaldığı aşamadan itibaren devam eder.

Taraflardan biri, diğeri bir hakem tayin ettikten sonraki 30 gün içinde hakem tayin etmeyi reddederse ya da herhangi bir başka sebeple hakem tayin edemezse, kurallara uygun olarak tayin edilmiş geçerli bir hakem olması koşuluyla bu ilk hakem tek başına görev yapar.

Tüm dava muameleleri, sunulan belgeler de dahil olmak üzere, İngilizce olarak yürütülür. Bu Uluslararası Garanti Bildirimi'nin İngilizce olarak hazırlanan kopyası diğer tüm dillerdeki kopyalardan öncelikli olarak uygulanır.

## **HONG KONG S.A.R. - ÇİN VE MACAU S.A.R. - ÇİN**

**Yürürlükteki Yasa:** *Aşağıdaki tanımlama, birinci cümledeki "Makineyi satın aldığımız ülkenin kanunları" tanımlamasının yerine geçer:*

Çin, Hong Kong Özel İdare Bölgesi (S.A.R.) yasaları

## **HİNDİSTAN**

**Sorumlulukların Sınırı:** *Aşağıdaki maddeler, bu Bölümün 1. ve 2. maddelerinin yerine geçer:*

1. bedensel yaralanma (ölüm dahil), taşınmaz mallar ve kişisel maddi mallara verilen hasardan sorumluluk, Lenovo'nun ihmali nedeniyle ortaya çıkanla sınırlıdır; ve
2. Lenovo'nun bu Uluslararası Garanti Bildirimi'ne uygun olarak hareket etmemesi nedeniyle ortaya çıkan diğer fiili zarar durumunda, Lenovo'nun sorumluluğu iddia konusu makine için ödemiş olduğunuz ücretle sınırlıdır.

**Hakemlik:** *Bu başlığın altına aşağıdaki ifade eklenir:*

Bu Uluslararası Garanti Bildirimi'nin konusundan ya da bir şekilde bu Bildirim'le ilgili olarak doğan tüm ihtilaflar Hindistan'ın Bangalore şehrinde, o sırada yürürlükte olan Hindistan yasalarına uygun olarak yürütülecek hakemlik sonucunda karara bağlanır. Hakem kararı tarafların itiraz hakkı olmaksızın nihai ve bağlayıcıdır ve yazılı olmak kaydıyla konuya ilişkin kararı ve mer'i kanun hükümlerinin uygulanmasıyla varılan sonuçları belirtir.

Hakem sayısı üç olarak belirlenmiştir; anlaşmazlığa taraf olanların birer hakem atama hakkı vardır. Tarafların atadığı iki hakem, anlaşmazlığın halline başkanlık etmek üzere üçüncü bir hakem atar. Başkanlık görevinin boş kalması durumunda, görevi Hindistan Baro Meclisi devralır. Diğer görevlerin boş kalması durumunda, bu boşluğu doldurmak, adayı gösteren ilgili tarafın görevidir. Dava muamelesi makamın boşaldığı aşamadan itibaren devam eder.

Taraflardan biri, diğeri bir hakem tayin ettikten sonraki 30 gün içinde hakem tayin etmeyi reddederse ya da herhangi bir başka sebeple hakem tayin edemezse, kurallara uygun olarak tayin edilmiş geçerli bir hakem olması koşuluyla bu ilk hakem tek başına görev yapar.



Tüm dava muameleleri, sunulan belgeler de dahil olmak üzere, İngilizce olarak yürütülür. Bu Uluslararası Garanti Bildirimi'nin İngilizce olarak hazırlanan kopyası diğer tüm dillerdeki kopyalardan öncelikli olarak uygulanır.

## JAPONYA

**Yürürlükteki Yasa:** *Bu bölüme aşağıdaki cümle eklenir:*

Bu Uluslararası Garanti Bildirimi'ne ilişkin her türlü tereddüt, öncelikle taraflar arasında iyi niyet ve karşılıklı güven ilkesine dayanılarak çözülmeye çalışılacaktır.

## MALEZYA

**Sorumlulukların Sınırı:** Beşinci paragrafın 3. maddesinde geçen "**ÖZEL**" sözcüğü kaldırılmıştır.

## YENİ ZELANDA

**Garanti Kapsamına Girenler:** *Bu Bölüme aşağıdaki paragraf eklenir:*

Bu bölümde belirtilen garantiler, 1993 tarihli tüketici garantileri yasası (Consumer Guarantees Act 1993) ya da diğer yasalar gereğince muaf tutulamayacak ya da sınırlandırılmayacak haklara ek olarak sağlanır. 1993 tüketici garantileri yasası, Makineyi bu Yasa'da belirtilen ticari amaçlar için aldıysanız, Lenovo'nun sağladığı hiçbir makine için geçerli değildir.

**Sorumlulukların Sınırı:** *Bu Bölüme aşağıdaki paragraf eklenir:*

Makineler tüketici garantileri yasasında belirtilen Ticari amaçlar için satın alınmadıysa, bu Bölüm'deki sınırlamalara, Yasa'da belirtilen sınırlamalar uygulanır.

## ÇİN HALK CUMHURİYETİ

**Yürürlükteki Yasa:** *Aşağıdaki tanımlama, birinci cümledeki "Makineyi aldığınız ülkenin kanunları" tanımlamasının yerine geçer:*

ABD, New York Eyaleti yasaları (yerel yasalarda aksi belirtilmedikçe).

## FİLİPİNLER

**Sorumlulukların Sınırı:** *Beşinci paragraftaki 3. madde aşağıdaki gibi değiştirilmiştir:*

**ÖZEL (CÜZİ TAZMİNAT MAHİYETİNDEKİ VE CEZA TEŞKİL EDEN ZARARLAR DA DAHİL), MANEVİ, ARIZİ YA DA DOLAYLI ZARARDAN YA DA SONUÇTA ORTAYA ÇIKAN EKONOMİK ZARARDAN; YA DA**

**Hakemlik:** Bu başlığın altına aşağıdaki ifade eklenir:

Bu Uluslararası Garanti Bildirimi'nin konusundan ya da bir şekilde bu Bildirim'le ilgili olarak doğan tüm ihtilaflar Filipinler'in Metro Manila şehrinde, o sırada yürürlükte olan Filipin yasalarına uygun olarak yürütülecek hakemlik sonucunda karara bağlanır. Hakem kararı tarafların itiraz hakkı olmaksızın nihai ve bağlayıcıdır ve yazılı olmak kaydıyla konuya ilişkin kararı ve mer'i kanun hükümlerinin uygulanmasıyla varılan sonuçları belirtir.

Hakem sayısı üç olarak belirlenmiştir; anlaşmazlığa taraf olanların birer hakem atama hakkı vardır. Tarafların atadığı iki hakem, anlaşmazlığın halline başkanlık etmek üzere

üçüncü bir hakem atar. Başkanlık görevinin boş kalması durumunda, görevi Filipinler İhtilaf Çözüm Merkezi (Philippine Dispute Resolution Center, Inc.) başkanı devralır. Diğer görevlerin boş kalması durumunda, bu boşluğu doldurmak, adayı gösteren ilgili tarafın görevidir. Dava muamelesi makamın boşaldığı aşamadan itibaren devam eder.

Taraflardan biri, diğeri bir hakem tayin ettikten sonraki 30 gün içinde hakem tayin etmeyi reddederse ya da herhangi bir başka sebeple hakem tayin edemezse, kurallara uygun olarak tayin edilmiş geçerli bir hakem olması koşuluyla bu ilk hakem tek başına görev yapar.

Tüm dava muameleleri, sunulan belgeler de dahil olmak üzere, İngilizce olarak yürütülür. Bu Uluslararası Garanti Bildirimi'nin İngilizce olarak hazırlanan kopyası diğer tüm dillerdeki kopyalardan öncelikli olarak uygulanır.

## **SİNGAPUR**

**Sorumlulukların Sınırı:** *Beşinci paragraftaki 3. maddede "ÖZEL" ve "EKONOMİK" sözcükleri kaldırılmıştır.*

## **AVRUPA, ORTA DOĞU, AFRİKA (EMEA)**

### ***AŞAĞIDAKİ KOŞULLAR TÜM EMEA ÜLKELERİ İÇİN GEÇERLİDİR:***

Bu Uluslararası Garanti Bildirimi'nin koşulları, Lewnovo'dan ya da bir Lenovo Çözüm Ortağından alınan Makineler için geçerlidir.

### **Garanti Hizmetinin Alınması**

**Batı Avrupa** (*Andorra, Avusturya, Belçika, Kıbrıs Rum Kesimi, Çek Cumhuriyeti, Danimarka, Estonya, Finlandiya, Fransa, Almanya, Yunanistan, Macaristan, İzlanda, İrlanda, İtalya, Letonya, Liechtenstein, Litvanya, Lüksemburg, Malta, Monaco, Hollanda, Norveç, Polonya, Portekiz, San Marino, Slovakya, Slovenya, İspanya, İsveç, İsviçre, Birleşik Krallık, Vatikan Devleti ve piyasaya çıkış tarihi itibarıyla Avrupa Birliği'ne katılan tüm ülkeler*) bölümüne şu paragraf eklenecektir:

Batı Avrupa'da edinilen Makinelere ilişkin garanti, Makine bu ülkelerde duyurulduğu ve piyasaya sunulduğu sürece tüm Batı Avrupa ülkeleri için geçerlidir.

Yukarıda belirtilen Batı Avrupa ülkelerinin birinden bir Makine satın alırsanız, bu Makine için garanti hizmetini bu ülkelerin herhangi birinde, Makine'nin o ülkede Lenovo tarafından piyasaya sürülmüş olması koşuluyla, bir Garanti Hizmet Çözüm Ortağından alabilirsiniz.

Arnavutluk, Ermenistan, Beyaz Rusya (Belarus), Bosna/Hersek, Bulgaristan, Hırvatistan, Çek Cumhuriyeti, Gürcistan, Macaristan, Kazakistan, Kırgızistan, Yugoslavya Federal Cumhuriyeti, Eski Yugoslav Makedon Federal Cumhuriyeti (FYROM), Moldova, Polonya, Romanya, Rusya, Slovak Cumhuriyeti, Slovenya veya Ukrayna'da bir Kişisel

Bilgisayar satın aldıysanız, Makine için garanti hizmetini bu ülkelerden herhangi birinde, Lenovo'nun o ülkede makineyi piyasaya sürmüş olması koşuluyla, bir Garanti Hizmet Çözüm Ortağından alabilirsiniz.

Bir Orta Doğu ya da Afrika ülkesinde bir Makine satın alırsanız, Makine için garanti hizmetini, Lenovo'nun o ülkede Makineyi piyasaya sürmüş olması koşuluyla, Makineyi satın aldığımız ülkede garanti hizmeti veren bir Garanti Hizmet Çözüm Ortağından alabilirsiniz. Afrika'da garanti hizmeti, bir Garanti Hizmet Çözüm Ortağının 50 km'lik sınırları içinde alınabilir. Garanti Hizmet Çözüm Ortağına 50 km'den daha uzak yerlerdeki Makinelerin taşıma masrafları size aittir.

### **Yürürlükteki Yasa:**

*Aşağıdaki tanımlama, "Makineyi satın aldığımız ülkenin kanunları" tanımlamasının yerine geçer:*

1) "Avusturya yasaları": **Arnavutluk, Ermenistan, Azerbaycan, Beyaz Rusya (Belarus), Bosna Hersek, Bulgaristan, Hırvatistan, Gürcistan, Macaristan, Kazakistan, Kırgızistan, FYR Makedonya, Moldova, Polonya, Romanya, Rusya, Slovakya, Slovenya, Tacikistan, Türkmenistan, Ukrayna, Özbekistan ve Yugoslavya Federal Cumhuriyeti**; 2) "Fransa yasaları": **Cezayir, Benin, Burkina Faso, Kamerun, Yeşil Burun Cumhuriyeti (Cape Verde), Orta Afrika Cumhuriyeti, Çad, Komoros, Kongo Cumhuriyeti, Cibuti, Kongo Demokratik Cumhuriyeti, Ekvator Ginesi, Fransız Ginesi, Fransız Polonezyası, Gabon, Gambia, Gine, Gine-Bissau, Fildişi Sahilleri, Lübnan, Madagaskar, Mali, Moritanya, Mauritius, Mayotte, Fas, Yeni Kaledonya, Nijer, Reunion, Senegal, Seyşeller, Togo, Tunus, Vanuatu ve Wallis & Futuna**; 3) "Finlandiya yasaları": **Estonya, Litvanya ve Letonya**; 4) "İngiltere yasaları": **Angola, Bahreyn, Botswana, Burundi, Mısır, Eritre, Etiyopya, Gana, Ürdün, Kenya, Kuveyt, Liberya, Malawi, Malta, Mozambik, Nijerya, Umman, Pakistan, Katar, Ruanda, Sao Tome, Suudi Arabistan, Sierra Leone, Somali, Tanzanya, Uganda, Birleşik Arap Emirlikleri, Birleşik Krallık, Batı Şeridi/Gazze, Yemen, Zambiya ve Zimbabve**; ve 5) "Güney Afrika yasaları": **Güney Afrika, Namibya, Lesoto ve Svaziland.**

**Yargı Yetkisi:** *Bu Bölüm'e aşağıdaki istisnalar eklenir:*

1) **Avusturya'da** bu Uluslararası Garanti Bildirimi'nin konusundan ya da bu Bildirimle ilgili olarak doğan (Bildirim mevcutiyeti dahil) tüm anlaşmazlıklar için Avusturya'nın Viyana (Inner-City) yetkili mahkemesine gidilecektir; 2) **Angola, Bahreyn, Botswana, Burundi, Mısır, Eritre, Etiyopya, Ghana, Ürdün, Kenya, Kuveyt, Liberya, Malawi, Malta, Mozambik, Nijerya, Umman, Pakistan, Katar, Rwanda, Sao Tome, Suudi Arabistan, Sierra Leone, Somali, Tanzanya, Uganda, Birleşik Arap Emirlikleri, Batı Şeridi/Gazze, Yemen, Zambiya ve Zimbabve'de** bu Uluslararası Garanti Bildirimi'nin konusundan ya da bu Bildirim'in uygulanmasından doğan (fezleke dahil) tüm anlaşmazlıklar yalnızca İngiliz mahkemelerinin hükmüne sunulacaktır; 3) **Belçika'da ve Lüksemburg'da**, bu Uluslararası Garanti Bildirimi'nin konusundan ya da bu Bildirim'in uygulanması ya da yorumlanmasından, yalnızca yetkili ofisinizin ve/veya ticari iş yerinizin bulunduğu ülkenin yasaları geçerlidir ve bu anlaşmazlıkların çözülmesinde yetkili merci bu ülkenin başkentinin mahkemeleridir; 4) **Fransa, Cezayir, Benin, Burkina Faso, Kamerun, Yeşil Burun Cumhuriyeti (Cape Verde), Orta Afrika**

**Cumhuriyeti, Çad, Comoros, Kongo Cumhuriyeti, Cibuti, Kongo Demokratik Cumhuriyeti, Ekvator Ginesi, Fransız Ginesi, Fransız Polinezyası, Gabon, Gambia, Gine, Gine-Bissau, Fildişi Sahilleri, Lübnan, Madagaskar, Mali, Moritanya, Mauritius, Mayotte, Fas, Yeni Kaledonya, Nijer, Reunion, Senegal, Seyşeller, Togo, Tunus, Vanuatu ve Wallis & Futuna'da** bu Uluslararası Garanti Bildirimi'nin konusundan ya da bu Bildirim'in ihlali ya da uygulanmasından doğan (fezleke dahil) tüm anlaşmazlıklar yalnızca Paris Ticaret Mahkemelerinde çözümlenecektir; 5) **Rusya'da** bu Uluslararası Garanti Bildirimi'nin yorumlanmasından, sona erdirilmesinden, fesh edilmesinden doğan tüm anlaşmazlıklar Moskova Hakemlik Kurulu'nda çözümlenecektir; 6) **Güney Afrika, Namibya, Lesotho ve Svaziland'da** taraflar bu Uluslararası Garanti Bildirimi ile ilgili olarak doğan tüm anlaşmazlıkları Johannesburg Yüksek Mahkemesine sunmayı kabul eder; 7) **Türkiye'de** bu Uluslararası Garanti Bildirimi'nin konusundan ya da bu Bildirim'le ilgili olarak doğan tüm anlaşmazlıklar Türkiye Cumhuriyeti'nin İstanbul Merkez Mahkemelerinde ya da İcra Dairelerinde çözümlenecektir; 8) aşağıda belirtilen ülkelerin hepsinde Uluslararası Garanti Bildirimi'nin konusundan doğan tüm yasal iddialar yalnızca yanlarında yazan yetkili yehin mahkemelerine götürülecek ve bu mahkemelerce çözümlenecektir a) Atina **Yunanistan**, b) Tel Aviv-Yafa **İsrail**, c) Milano **İtalya**, d) Lizbon **Portekiz** ve e) Madrid **İspanya**; ve 9) **Birleşik Krallık'ta**, taraflar bu Uluslararası Garanti Bildirimi ile ilgili olarak doğan tüm anlaşmazlıkları İngiltere mahkemelerinin kararına sunmayı kabul eder.

**Hakemlik:** *Bu başlığın altına aşağıdaki ifade eklenir:*

**Arnavutluk, Ermenistan, Azerbaycan, Beyaz Rusya (Belarus), Bosna Hersek, Bulgaristan, Hırvatistan, Gürcistan, Macaristan, Kazakistan, Kırgızistan, FYR Makedonya, Moldova, Polonya, Romanya, Rusya, Slovakya, Slovenya, Tacikistan, Türkmenistan, Ukrayna, Özbekistan ve Yugoslavya Federal Cumhuriyeti'nde** bu Uluslararası Garanti Bildirimi'nin ihlalden, sona erdirilmesinden ya da fesh edilmesinden doğan tüm anlaşmazlıklar Viyana'daki Federal Ekonomik Konsey'in Uluslararası Hakemlik Merkezi'nin Hakemlik Kurallarına göre atanan üç hakem tarafından yine bu kurallara göre çözümlenecektir. Hakemlik Avusturya'nın Viyana şehrinde gerçekleştirilecek ve muamelelerde resmi dil olarak İngilizce kullanılacaktır. Hakemlerin verdiği kararlar her iki taraf için de nihai ve bağlayıcı olacaktır. Sonuç olarak, Avusturya Medeni Kanunu Usulünün 598. paragrafına (2) uygun olarak, taraflar Kodun 595. paragrafında (1) yer alan 7. ifadeden açıkça feragat ederler. Ancak, Lenovo, dava muamelelerinin kuruluşu yapıldığı ülkedeki yetkili mahkemede görülmesini sağlayabilir.

**Estonya, Letonya ve Litvanya'da** bu Uluslararası Garanti Bildirimi ile ilgili olarak doğan tüm ihtilaflar Finlandiya'nın Helsinki şehrinde o sırada yürürlükte olan hakemlik yasalarına uygun olarak yürütülecek hakemlik sonucunda karara bağlanır. Taraflardan her biri bir hakem atayacaktır. Hakemler başkanı birlikte atayacaktır. Taraflar başkan konusunda anlaşamazsa, başkanı Helsinki'de bulunan Ticaret Odası Merkezi atar.

## **AVRUPA BİRLİĞİ (AB)**

### **AŞAĞIDAKİ KOŞULLAR TÜM AB ÜLKELERİ İÇİN GEÇERLİDİR:**

Avrupa Birliği ülkelerinden edinilen Makinelere ilişkin garanti, Makine bu ülkelerde

duyurulduğu ve piyasaya sunulduğu sürece tüm Avrupa Birliği ülkeleri için geçerlidir.

**Garanti Hizmetinin Alınması:** *Bu Bölüm'e aşağıdaki paragraf eklenir:*

AB ülkelerinde Garanti hizmeti almak için, Bölüm 3'te, Garanti Bilgileri'nde yer alan telefon numaralarına bakın.

## **TÜKETİCİLER**

Tüketicilerin tüketici mallarının satışına ilişkin ulusal mevzuat kapsamında yasal hakları bulunmaktadır. Bu haklar bu Uluslararası Garanti Bildirimi'nde sağlanan garantilerden etkilenmez.

## **AVUSTURYA, DANİMARKA, FİNLANDİYA, YUNANİSTAN, İTALYA, HOLLANDA, NORVEÇ, PORTEKİZ, İSPANYA, İSVEÇ VE İSVİÇRE**

**Sorumlulukların Sınırı:** *Aşağıdaki ifade, bu bölümde yer alan koşulların yerine geçer:* Mandater hukukunda aksi belirtilmedikçe:

1. Lenovo'nun bu Uluslararası Garanti Bildirimi kapsamındaki ya da Bildirim'le ilgili yükümlülüklerini yerine getirmesinden ya da bir şekilde bu Uluslararası Garanti Bildirimi'yle ilişkili herhangi bir nedenden kaynaklanan hasar ya da kayıplarda, Lenovo, yalnızca ispatlanmış ve doğrudan bu tür yükümlülüklerin yerine getirilmemesinden (Lenovo suçluysa) kaynaklanan hasar ya da kayıplardan, en çok Makine için ödediğiniz ücret miktarında sorumludur.

Yukarıdaki sınırlama, Lenovo'nun yasal olarak yükümlü olduğu bedensel yaralanma (ölüm dahil) ve taşınmaz mallar ile kişisel maddi mallara verilen hasarlar için geçerli değildir.

2. **LENOVO, SAĞLAYICILARI, YETKİLİ SATICILARI YA DA GARANTİ HİZMET ÇÖZÜM ORTAĞI, HASARA YOL AÇAN OLAYIN DOĞRUDAN SONUCU OLARAK ORTAYA ÇIKSALAR DA 1) VERİLERDEKİ HASAR YA DA KAYIPTAN 2) ARIZİ YA DA DOLAYLI YA DA SONUÇTA ORTAYA ÇIKAN EKONOMİK ZARARDAN 3) HASARA YOL AÇAN OLAYIN DOĞRUDAN SONUCU OLARAK ORTAYA ÇIKSA DA KAR KAYBINDAN; YA DA 4) İŞ, KAZANÇ, İTİBAR YA DA TASARRUF KAYBINDAN OLASILIĞI ÖNCEDEN BİLDİRİLMİŞ OLSA BİLE HİÇBİR KOŞULDA SORUMLU OLMAZ.**

## **FRANSA VE BELÇİKA**

**Sorumlulukların Sınırı:** *Aşağıdaki ifade, bu bölümde yer alan koşulların yerine geçer:* Mandater hukukunda aksi belirtilmedikçe:

1. Lenovo'nun bu Uluslararası Garanti Bildirimi kapsamındaki ya da Bildirim'le ilgili yükümlülüklerini yerine getirmesinden kaynaklanan hasar ya da kayıplarda, Lenovo, yalnızca ispatlanmış ve doğrudan bu tür yükümlülüklerin yerine getirilmemesinden (Lenovo suçluysa) kaynaklanan hasar ya da kayıplardan, en çok Makine için ödediğiniz ücret miktarında sorumludur.

Yukarıdaki sınırlama, Lenovo'nun yasal olarak yükümlü olduğu bedensel yaralanma (ölüm dahil) ve taşınmaz mallar ile kişisel maddi mallara verilen hasarlar için geçerli değildir.

2. **LENOVO, SAĞLAYICILARI, YETKİLİ SATICILARI YA DA GARANTİ HİZMET ÇÖZÜM ORTAĞI, HASARA YOL AÇAN OLAYIN DOĞRUDAN**

**SONUCU OLARAK ORTAYA ÇIKSALAR DA 1) VERİLERDEKİ HASAR YA DA KAYIPTAN 2) ARIZİ YA DA DOLAYLI YA DA SONUÇTA ORTAYA ÇIKAN EKONOMİK ZARARDAN 3) HASARA YOL AÇAN OLAYIN DOĞRUDAN SONUCU OLARAK ORTAYA ÇIKSA DA KAR KAYBINDAN; YA DA 4) İŞ, KAZANÇ, İTİBAR YA DA TASARRUF KAYBINDAN OLASILIĞI ÖNCEDEN BİLDİRİLMİŞ OLSA BİLE HİÇBİR KOŞULDA SORUMLU OLMAZ.**

## **AŞAĞIDAKİ KOŞULLAR BELİRTİLEN ÜLKELER İÇİN GEÇERLİDİR:**

### **AVUSTURYA**

**Bu Uluslararası Garanti Bildirimi'nin koşulları tüm geçerli kanuni garantilerin yerine geçer.**

**Garanti Kapsamına Girenler** *Aşağıdaki cümle bu Bölüm'ün ilk paragrafının ilk cümlesinin yerine geçer:*

Bir Lenovo Makinesi için garanti, Makinenin normal kullanım sırasındaki işleyişini ve Belirtilimler'e uygunluğunu kapsar.

*Bu Bölüm'e aşağıdaki paragraflar eklenir:*

Garantinin ihlal edilmesi durumunda, tüketicilere dava açmaları için tanınan süre en az anayasada belirtilen süre kadardır. Garanti Hizmet Çözüm Ortağınızın Lenovo Makinesini onaramadığı durumlarda, onarılamayan Makinenin değerindeki düşüşü karşılayacak kısmi para iadesi isteyebilir ya da Makineye ilişkin sözleşmenin iptal edilmesini isteyip ödemiş olduğunuz ücreti geri alabilirsiniz.

*İkinci paragraf geçersizdir.*

**Lenovo'nun Sorunların Çözülmesi İçin Yapacakları:** *Bu bölüme aşağıdaki ifade eklenir:*

Garanti süresi içinde arızalı Makinenin Hizmet Merkezine gönderilmesi sırasında nakliye ücreti Lenovo tarafından karşılanır.

**Sorumlulukların Sınırı:** *Bu Bölüm'e aşağıdaki paragraf eklenir:*

Uluslararası Garanti Bildirimi'nde belirtilen kısıtlamalar ya da kapsam dışı tutma Lenovo'nun ihmali ve açık garanti koşullarını yerine getirmemesi nedeniyle ortaya çıkan zararlar için geçerli değildir.

*Aşağıdaki cümle, 2. maddenin sonuna eklenir:*

Olağan ihmal durumunda Lenovo'nun bu maddeye ilişkin sorumluluğu, sözleşmenin asli koşullarının ihlali ile sınırlıdır.

### **MISIR**

**Sorumlulukların Sınırı:** *Aşağıdaki madde, bu Bölüm'ün 2. maddesinin yerine geçer:*

Diğer fiili doğrudan zararlar durumunda Lenovo'nun sorumluluğu, iddia konusu Makine için ödemiş olduğunuz toplam miktar ile sınırlı olacaktır.

*Dağıtıcılar, Çözüm Ortakları ve Garanti Hizmet Çözüm Ortakları uygulanabilirliği (değişmedi).*

## **FRANSA**

**Sorumlulukların Sınırı:** *Aşağıdaki cümle bu Bölüm'ün ilk paragrafının ikinci cümlesinin yerine geçer:*

Bu durumlarda, Lenovo'dan zararınızı tazmin etmeye neden olan hukuki dayanağın ne olduğuna bakılmaksızın, Lenovo yalnızca aşağıdakilerle yükümlüdür: (madde 1 ve 2'de değişiklik yok).

## **ALMANYA**

**Garanti Kapsamına Girenler** *Aşağıdaki cümle bu Bölüm'ün ilk paragrafının ilk cümlesinin yerine geçer:*

Bir Lenovo Makinesi için garanti, Makinenin normal kullanım sırasındaki işleyişini ve Belirtilimler'e uygunluğunu kapsar.

*Bu Bölüm'e aşağıdaki paragraflar eklenir:*

Makineler için en az garanti Süresi on iki aydır. Garanti Hizmet Çözüm Ortağınızın Lenovo Makinesini onaramadığı durumlarda, onarılamayan Makinenin değerindeki düşüşü karşılayacak kısmi para iadesi isteyebilir ya da Makineye ilişkin sözleşmenin iptal edilmesini isteyip ödemiş olduğunuz ücreti geri alabilirsiniz.

*İkinci paragraf geçersizdir.*

**Lenovo'nun Sorunların Çözülmesi İçin Yapacakları:** *Bu bölüme aşağıdaki ifade eklenir:*

Garanti süresi içinde arızalı Makinenin Hizmet Merkezine gönderilmesi sırasında nakliye ücreti Lenovo tarafından karşılanır.

**Sorumlulukların Sınırı:** *Bu Bölüm'e aşağıdaki paragraf eklenir:*

Uluslararası Garanti Bildirimi'nde belirtilen kısıtlamalar ya da kapsam dışı tutma Lenovo'nun ihmali ve açık garanti koşullarını yerine getirmemesi nedeniyle ortaya çıkan zararlar için geçerli değildir.

*Aşağıdaki cümle, 2. maddenin sonuna eklenir:*

Olağan ihmal durumunda Lenovo'nun bu maddeye ilişkin sorumluluğu, sözleşmenin asli koşullarının ihlali ile sınırlıdır.

## **MACARİSTAN**

**Sorumlulukların Sınırı:** *Bu Bölüm'ün sonuna aşağıdaki paragraf eklenir:*

İşbu belgede belirtilen kısıtlama ve kapsam dışı tutma sözleşmenin, büyük bir ihmal ya da yasal suç ile ihlal edilmesi ve kasten ölüme ya da bedensel hasara neden olunması durumunda geçersizdir.

Taraflar sorumlulukların sınırını geçerli hükümler olarak kabul ederler ve Macar Medeni Kanunu'nun 314.(2) Bölümü'nün bu sorumlulukların sınırını dengeleyen mevcut Uluslararası Garanti Sözleşmesi'nden kaynaklanan kazanım ücreti ve avantajları için geçerli olduğunu belirtirler.

## İRLANDA

**Garanti Kapsamına Girenler:** *Bu Bölüm'e aşağıdaki paragraf eklenir:*

'Sale of Goods Act 1893' ya da 'Sale of Goods and Supply of Services Act 1980' yasalarında tanımlanan tüm koşullar ve garantiler, bu kayıt ve koşullarda açıkça belirtilmedikçe geçersizdir.

**Sorumlulukların Sınırı:** *Aşağıdaki ifade, bu bölümde yer alan koşulların yerine geçer:* Bu bölümde "Hata" terimi, Lenovo'nun sözleşme ya da haksız fiilden size karşı yükümlü olduğu ve Uluslararası Garanti Bildirimi'nin konusundan ya da bu Bildirim'le ilgili olarak doğan eylem, bildirim, eksik ya da ihmalleri anlamındadır. Arka arkaya aynı kayıp ya da hasara neden olan birden fazla Hata, bu Hata'nın olduğu son tarihte ortaya çıkan tek bir Hata olarak değerlendirilir.

Bir Hata nedeniyle, Lenovo'dan zararınızı tazmin etmeye hak kazandığınız durumlar oluşabilir.

Bu bölümde Lenovo'nun yükümlülüklerinin sınırı ve sizin hatanın tazmini için başvurabileceğiniz kanuni yollar yer almaktadır.

1. Lenovo, kendi ihmalden kaynaklanan ölüm ya da bedensel yaralanmalarda sınırsız sorumluluk almayı kabul eder.
2. Her zaman aşağıda yer alan **Lenovo'nun Sorumlu Olmadığı Maddeler**'e bağlı olmak koşuluyla, Lenovo maddi mallarınızda ortaya çıkan kendi ihmalden kaynaklanan fiziksel hasarda sınırsız olarak sorumluluk almayı kabul eder.
3. Yukarıda yer alan 1. ve 2. maddelerde belirtilenler dışında, Lenovo'nun herhangi bir Hata'dan kaynaklanan gerçek hasar için tüm yükümlülüğü hiçbir koşulda Hata ile doğrudan ilişkili Makine için ödediğiniz ücretin %125'ini geçmez.

## Lenovo'nun Sorumlu Olmadığı Maddeler

Yukarıda yer alan 1. maddede anılan yükümlülük için Lenovo, sağlayıcıları, Çözüm Ortakları ya da Garanti Hizmet Çözüm Ortakları, bu kayıpların olasılığı önceden bildirilmiş olsa da, hiçbir koşulda aşağıdakilerden yükümlü değildir.

1. verilerdeki kayıp ya da hasarlar
2. özel, dolaylı ya da sonuçta ortaya çıkan kayıp; ya da
3. kar, iş, kazanç, itibar ya da tasarruf kaybı.

## SLOVAKYA

**Sorumlulukların Sınırı:** *Aşağıdaki ifade son paragrafın sonuna eklenir:*

Yükümlülükler, Slovak Ticaret Yasası'nın §§ 373-386 maddesinde yasaklanmadığı sürece geçerlidir.



## **GÜNEY AFRIKA, NAMİBYA, BOTSVANA, LESOTO VE SVAZİLİND:**

**Sorumlulukların Sınırı:** *Bu Bölüm'e aşağıdaki paragraf eklenir:*

Lenovo'nun bu Garanti Bildirimi'ne uygun olarak hareket etmemesi nedeniyle ortaya çıkan fiili zarar durumunda, Lenovo'nun sorumluluğu, iddia konusu makine için ödemiş olduğunuz ücretle sınırlıdır.

## **BİRLEŞİK KRALLIK**

**Sorumlulukların Sınırı:** *Aşağıdaki ifade, bu bölümde yer alan koşulların yerine geçer:*

Bu bölümde "Hata" terimi, Lenovo'nun sözleşme ya da haksız fiilden size karşı yükümlü olduğu ve Uluslararası Garanti Bildirimi'nin konusundan ya da bu Bildirim'le ilgili olarak doğan eylem, bildirim, eksik ya da ihmalleri anlamındadır. Arka arkaya aynı kayıp ya da hasara neden olan birden fazla Hata, tek bir Hata olarak değerlendirilir.

Bir Hata nedeniyle, Lenovo'dan zararınızı tazmin etmeye hak kazandığınız durumlar oluşabilir.

Bu bölümde Lenovo'nun yükümlülüklerinin sınırı ve sizin hatanın tazmini için başvurabileceğiniz kanuni yollar yer almaktadır.

1. Lenovo aşağıdakiler için sınırsız olarak sorumluluk kabul eder:
  - a. Lenovo, kendi ihmalden kaynaklanan ölüm ya da bedensel yaralanmalar; ve
  - b. Lenovo'nun, 'Sale of Goods Act 1979' Bölüm 12 veya 'Supply of Goods and Services Act 1982' Bölüm 2'de belirtilen yükümlülükleri ya da bu tip herhangi bir Bölüm'de yer alan herhangi bir anayasal değişiklik ya da yeniliği ihlali.
2. Lenovo, her zaman aşağıda yer alan **Lenovo'nun Sorumlu Olmadığı Maddeler'e** bağlı olmak koşuluyla, maddi mallarınızda ortaya çıkan kendi ihmalden kaynaklanan fiziksel hasarda sınırsız olarak sorumluluk almayı kabul eder.
3. Yukarıda yer alan 1. ve 2. maddelerde belirtilenler dışında, Lenovo'nun herhangi bir Hata'dan kaynaklanan gerçek hasar için yükümlülüğü hiçbir koşulda Hata ile doğrudan ilişkili Makine için ödenen ücretin ya da masrafların %125'ini geçmez.

Bu sınır ayrıca Lenovo'nun sağlayıcıları, Çözüm Ortakları ve Garanti Hizmet Çözüm Ortakları için de geçerlidir. Bu sınır, Lenovo ve bu tür sağlayıcı, Çözüm Ortağı ve Garanti Hizmet Çözüm Ortaklarının birlikte sorumlu olduğu en yüksek miktarı belirtir.

## **Lenovo'nun Sorumlu Olmadığı Maddeler**

Yukarıda yer alan 1. maddede anılan yükümlülük için Lenovo, sağlayıcıları, çözüm ortakları ya da Garanti Hizmet Çözüm Ortakları, bu kayıpların olasılığı önceden bildirilmiş olsa da, hiçbir koşulda aşağıdakilerden yükümlü değildir.

1. verilerdeki kayıp ya da hasarlar
2. özel, dolaylı ya da sonuçta ortaya çıkan kayıp; ya da
3. kar, iş, kazanç, itibar ya da tasarruf kaybı.

## Bölüm 3 - Garanti Bilgileri

Bu Bölüm 3'te, garanti süresi, Lenovo'nun sağladığı garanti hizmetinin tipi gibi bilgiler de dahil olmak üzere Makinenizde uygulanabilecek garantiye ilişkin bilgiler yer almaktadır.

### Garanti Süresi

Garanti süresi aşağıdaki tabloda belirtildiği gibi ülkelere ve bölgelere göre değişiklik gösterebilir. NOT: "Bölge" Çin'in Hong Kong ya da Macau Özel İdare Bölgesi (S.A.R.) anlamındadır.

Parçalar ve işçilik için 2 yıllık garanti, Lenovo'nun garanti süresi boyunca garanti hizmeti sağladığı anlamına gelir:

Makine Tipi	Satın Alındığı Ülke ya da Bölge	Garanti Süresi	Garanti Hizmetinin Tipi
6490	ABD, Angola, Botswana, Burundi, Eritre, Etiyopya, Gana, Kenya, Liberya, Malavi, Malta, Mozambik, Nijerya, Ruanda, Sao Tome, Sierra Leone, Somali, Tanzanya, Uganda, Zambiya, Zimbabve, Arjantin, Bolivya, Belize, Brezilya, Şili, Kolombiya, Kosta Rika, Dominik Cumhuriyeti, Ekvador, El Salvador, Guatemala, Haiti, Honduras, Meksika, Nikaragua, Panama, Paraguay, Peru, Uruguay, Venezuela, Brezilya, Avrupa, Orta Doğu, Afrika, Avustralya, Yeni Zelanda, Singapur, Malezya, Tayland, Endonezya, Filipinler, Vietnam, Brunei, Sri Lanka, Bangladeş, Hindistan, Kore, Hong Kong, Tayvan, (Çin Halk Cumhuriyeti) Çin, Japonya	Parçalar ve İşçilik - 3 yıl	5
6490	Türkiye	Parçalar ve İşçilik - 3 yıl	2
6491	ABD, Angola, Botswana, Burundi, Eritre, Etiyopya, Gana, Kenya, Liberya, Malavi, Malta, Mozambik, Nijerya, Ruanda, Sao Tome, Sierra Leone, Somali, Tanzanya, Uganda, Zambiya, Zimbabve, Arjantin, Bolivya, Belize, Brezilya, Şili, Kolombiya, Kosta Rika, Dominik Cumhuriyeti, Ekvador, El Salvador, Guatemala, Haiti, Honduras, Meksika, Nikaragua, Panama, Paraguay, Peru, Uruguay, Venezuela, Brezilya, Avrupa, Orta Doğu, Afrika, Avustralya, Yeni Zelanda, Singapur, Malezya, Tayland, Endonezya, Filipinler, Vietnam, Brunei, Sri Lanka, Bangladeş, Hindistan, Kore, Hong Kong, Tayvan, (Çin Halk Cumhuriyeti) Çin, Japonya	Parçalar ve İşçilik - 3 yıl	5
6491	Türkiye	Parçalar ve İşçilik - 3 yıl	2

<b>Makine Tipi</b>	<b>Satın Alındığı Ülke ya da Bölge</b>	<b>Garanti Süresi</b>	<b>Garanti Hizmetinin Tipi</b>
8013	ABD, Angola, Botswana, Burundi, Eritre, Etiyopya, Gana, Kenya, Liberya, Malavi, Malta, Mozambik, Nijerya, Ruanda, Sao Tome, Sierra Leone, Somali, Tanzanya, Uganda, Zambiya, Zimbabve, Arjantin, Bolivya, Belize, Brezilya, Şili, Kolombiya, Kosta Rika, Dominik Cumhuriyeti, Ekvador, El Salvador, Guatemala, Haiti, Honduras, Meksika, Nikaragua, Panama, Paraguay, Peru, Uruguay, Venezuela, Brezilya, Avrupa, Orta Doğu, Afrika, Avustralya, Yeni Zelanda, Singapur, Malezya, Tayland, Endonezya, Filipinler, Vietnam, Brunei, Sri Lanka, Bangladeş, Hindistan, Kore, Hong Kong, Tayvan, (Çin Halk Cumhuriyeti) Çin	Parçalar ve İşçilik - 1 yıl	5
8013	Türkiye	Parçalar ve İşçilik - 2 yıl	2
8013	Japonya	Parçalar ve İşçilik - 1 yıl	6
8700	ABD, Angola, Botswana, Burundi, Eritre, Etiyopya, Gana, Kenya, Liberya, Malavi, Malta, Mozambik, Nijerya, Ruanda, Sao Tome, Sierra Leone, Somali, Tanzanya, Uganda, Zambiya, Zimbabve, Arjantin, Bolivya, Belize, Brezilya, Şili, Kolombiya, Kosta Rika, Dominik Cumhuriyeti, Ekvador, El Salvador, Guatemala, Haiti, Honduras, Meksika, Nikaragua, Panama, Paraguay, Peru, Uruguay, Venezuela, Brezilya, Avrupa, Orta Doğu, Afrika, Avustralya, Yeni Zelanda, Singapur, Malezya, Tayland, Endonezya, Filipinler, Vietnam, Brunei, Sri Lanka, Bangladeş, Hindistan, Kore, Hong Kong, Tayvan, (Çin Halk Cumhuriyeti) Çin	Parçalar ve İşçilik - 1 yıl	5
8700	Türkiye	Parçalar ve İşçilik - 2 yıl	2
8700	Japonya	Parçalar ve İşçilik - 1 yıl	6
8701	ABD, Angola, Botswana, Burundi, Eritre, Etiyopya, Gana, Kenya, Liberya, Malavi, Malta, Mozambik, Nijerya, Ruanda, Sao Tome, Sierra Leone, Somali, Tanzanya, Uganda, Zambiya, Zimbabve, Arjantin, Bolivya, Belize, Brezilya, Şili, Kolombiya, Kosta Rika, Dominik Cumhuriyeti, Ekvador, El Salvador, Guatemala, Haiti, Honduras, Meksika, Nikaragua, Panama, Paraguay, Peru, Uruguay, Venezuela, Brezilya, Avrupa, Orta Doğu, Afrika, Avustralya, Yeni Zelanda, Singapur, Malezya, Tayland, Endonezya, Filipinler, Vietnam, Brunei, Sri Lanka, Bangladeş, Hindistan, Kore, Hong Kong, Tayvan, (Çin Halk Cumhuriyeti) Çin	Parçalar ve İşçilik - 1 yıl	5
8701	Türkiye	Parçalar ve İşçilik - 2 yıl	2

<b>Makine Tipi</b>	<b>Satın Alındığı Ülke ya da Bölge</b>	<b>Garanti Süresi</b>	<b>Garanti Hizmetinin Tipi</b>
8701	Japonya	Parçalar ve İşçilik - 1 yıl	6
8702	ABD, Angola, Botswana, Burundi, Eritre, Etiyopya, Gana, Kenya, Liberya, Malavi, Malta, Mozambik, Nijerya, Ruanda, Sao Tome, Sierra Leone, Somali, Tanzanya, Uganda, Zambiya, Zimbabve, Arjantin, Bolivya, Belize, Brezilya, Şili, Kolombiya, Kosta Rika, Dominik Cumhuriyeti, Ekvador, El Salvador, Guatemala, Haiti, Honduras, Meksika, Nikaragua, Panama, Paraguay, Peru, Uruguay, Venezuela, Brezilya, Avrupa, Orta Doğu, Afrika, Avustralya, Yeni Zelanda, Singapur, Malezya, Tayland, Endonezya, Filipinler, Vietnam, Brunei, Sri Lanka, Bangladeş, Hindistan, Kore, Hong Kong, Tayvan, (Çin Halk Cumhuriyeti) Çin	Parçalar ve İşçilik - 1 yıl	5
8702	Türkiye	Parçalar ve İşçilik - 2 yıl	2
8702	Japonya	Parçalar ve İşçilik - 1 yıl	6
8705	ABD, Angola, Botswana, Burundi, Eritre, Etiyopya, Gana, Kenya, Liberya, Malavi, Malta, Mozambik, Nijerya, Ruanda, Sao Tome, Sierra Leone, Somali, Tanzanya, Uganda, Zambiya, Zimbabve, Arjantin, Bolivya, Belize, Brezilya, Şili, Kolombiya, Kosta Rika, Dominik Cumhuriyeti, Ekvador, El Salvador, Guatemala, Haiti, Honduras, Meksika, Nikaragua, Panama, Paraguay, Peru, Uruguay, Venezuela, Brezilya, Avrupa, Orta Doğu, Afrika, Avustralya, Yeni Zelanda, Singapur, Malezya, Tayland, Endonezya, Filipinler, Vietnam, Brunei, Sri Lanka, Bangladeş, Hindistan, Kore, Hong Kong, Tayvan, (Çin Halk Cumhuriyeti) Çin	Parçalar ve İşçilik - 1 yıl	5
8705	Türkiye	Parçalar ve İşçilik - 2 yıl	2
8705	Japonya	Parçalar ve İşçilik - 1 yıl	6
8706	ABD, Angola, Botswana, Burundi, Eritre, Etiyopya, Gana, Kenya, Liberya, Malavi, Malta, Mozambik, Nijerya, Ruanda, Sao Tome, Sierra Leone, Somali, Tanzanya, Uganda, Zambiya, Zimbabve, Arjantin, Bolivya, Belize, Brezilya, Şili, Kolombiya, Kosta Rika, Dominik Cumhuriyeti, Ekvador, El Salvador, Guatemala, Haiti, Honduras, Meksika, Nikaragua, Panama, Paraguay, Peru, Uruguay, Venezuela, Brezilya, Avrupa, Orta Doğu, Afrika, Avustralya, Yeni Zelanda, Singapur, Malezya, Tayland, Endonezya, Filipinler, Vietnam, Brunei, Sri Lanka, Bangladeş, Hindistan, Kore, Hong Kong, Tayvan, (Çin Halk Cumhuriyeti) Çin	Parçalar ve İşçilik - 1 yıl	5

<b>Makine Tipi</b>	<b>Satın Alındığı Ülke ya da Bölge</b>	<b>Garanti Süresi</b>	<b>Garanti Hizmetinin Tipi</b>
8706	Türkiye	Parçalar ve İşçilik - 2 yıl	2
8706	Japonya	Parçalar ve İşçilik - 1 yıl	6
8716	Avrupa, Orta Doğu, Afrika	Parçalar ve İşçilik - 1 yıl	7
8716	Türkiye	Parçalar ve İşçilik - 2 yıl	4
8717	Avrupa, Orta Doğu, Afrika	Parçalar ve İşçilik - 1 yıl	7
8717	Türkiye	Parçalar ve İşçilik - 2 yıl	4
8970	Avrupa, Orta Doğu, Afrika	Parçalar ve İşçilik - 1 yıl	7
8790	Türkiye	Parçalar ve İşçilik - 2 yıl	4
8972	Avrupa, Orta Doğu, Afrika	Parçalar ve İşçilik - 1 yıl	7
8972	Türkiye	Parçalar ve İşçilik - 2 yıl	4
8973	Avrupa, Orta Doğu, Afrika	Parçalar ve İşçilik - 1 yıl	7
8973	Türkiye	Parçalar ve İşçilik - 2 yıl	4
8975	Avrupa, Orta Doğu, Afrika	Parçalar ve İşçilik - 1 yıl	7
8975	Türkiye	Parçalar ve İşçilik - 2 yıl	4
8976	Avustralya, Yeni Zelanda, Singapur, Malezya, Tayland, Endonezya, Filipinler, Vietnam, Brunei, Sri Lanka, Bangladeş, Hindistan, Kore, Hong Kong, Tayvan, (Çin Halk Cumhuriyeti) Çin	Parçalar - 3 yıl İşçilik - 1 yıl	5
8976	Avrupa, Orta Doğu, Afrika	Parçalar ve İşçilik - 3 yıl	7
8976	Türkiye	Parçalar ve İşçilik - 3 yıl	4
8979	Avustralya, Yeni Zelanda, Singapur, Malezya, Tayland, Endonezya, Filipinler, Vietnam, Brunei, Sri Lanka, Bangladeş, Hindistan, Kore, Hong Kong, Tayvan, (Çin Halk Cumhuriyeti) Çin	Parçalar - 3 yıl İşçilik - 1 yıl	5

<b>Makine Tipi</b>	<b>Satın Alındığı Ülke ya da Bölge</b>	<b>Garanti Süresi</b>	<b>Garanti Hizmetinin Tipi</b>
8979	Avrupa, Orta Doğu, Afrika	Parçalar ve İşçilik - 3 yıl	7
8979	Türkiye	Parçalar ve İşçilik - 3 yıl	4
8980	Avustralya, Yeni Zelanda, Singapur, Malezya, Tayland, Endonezya, Filipinler, Vietnam, Brunei, Sri Lanka, Bangladeş, Hindistan, Kore, Hong Kong, Tayvan, (Çin Halk Cumhuriyeti) Çin	Parçalar - 3 yıl İşçilik - 1 yıl	5
8980	Avrupa, Orta Doğu, Afrika	Parçalar ve İşçilik - 3 yıl	7
8980	Türkiye	Parçalar ve İşçilik - 3 yıl	4
8982	Avustralya, Yeni Zelanda, Singapur, Malezya, Tayland, Endonezya, Filipinler, Vietnam, Brunei, Sri Lanka, Bangladeş, Hindistan, Kore, Hong Kong, Tayvan, (Çin Halk Cumhuriyeti) Çin	Parçalar - 3 yıl İşçilik - 1 yıl	5
8982	Avrupa, Orta Doğu, Afrika	Parçalar ve İşçilik - 3 yıl	7
8982	Türkiye	Parçalar ve İşçilik - 3 yıl	4
8983	Avustralya, Yeni Zelanda, Singapur, Malezya, Tayland, Endonezya, Filipinler, Vietnam, Brunei, Sri Lanka, Bangladeş, Hindistan, Kore, Hong Kong, Tayvan, (Çin Halk Cumhuriyeti) Çin	Parçalar - 3 yıl İşçilik - 1 yıl	5
8983	Avrupa, Orta Doğu, Afrika	Parçalar ve İşçilik - 3 yıl	7
8983	Türkiye	Parçalar ve İşçilik - 3 yıl	4
8985	Avustralya, Yeni Zelanda, Singapur, Malezya, Tayland, Endonezya, Filipinler, Vietnam, Brunei, Sri Lanka, Bangladeş, Hindistan, Kore, Hong Kong, Tayvan, (Çin Halk Cumhuriyeti) Çin	Parçalar - 3 yıl İşçilik - 1 yıl	5
8985	Avrupa, Orta Doğu, Afrika	Parçalar ve İşçilik - 3 yıl	7
8985	Türkiye	Parçalar ve İşçilik - 3 yıl	4

<b>Makine Tipi</b>	<b>Satın Alındığı Ülke ya da Bölge</b>	<b>Garanti Süresi</b>	<b>Garanti Hizmetinin Tipi</b>
8986	ABD, Angola, Botswana, Burundi, Eritre, Etiyopya, Gana, Kenya, Liberya, Malavi, Malta, Mozambik, Nijerya, Ruanda, Sao Tome, Sierra Leone, Somali, Tanzanya, Uganda, Zambiya, Zimbabve, Arjantin, Bolivya, Belize, Brezilya, Şili, Kolombiya, Kosta Rika, Dominik Cumhuriyeti, Ekvador, El Salvador, Guatemala, Haiti, Honduras, Meksika, Nikaragua, Panama, Paraguay, Peru, Uruguay, Venezuela, Brezilya, Avrupa, Orta Doğu, Afrika, Avustralya, Yeni Zelanda, Singapur, Malezya, Tayland, Endonezya, Filipinler, Vietnam, Brunei, Sri Lanka, Bangladeş, Kore, Hong Kong, Tayvan, (Çin Halk Cumhuriyeti) Çin	Parçalar ve İşçilik - 3 yıl	5
8986	Türkiye	Parçalar ve İşçilik - 3 yıl	2
8991	ABD, Angola, Botswana, Burundi, Eritre, Etiyopya, Gana, Kenya, Liberya, Malavi, Malta, Mozambik, Nijerya, Ruanda, Sao Tome, Sierra Leone, Somali, Tanzanya, Uganda, Zambiya, Zimbabve, Arjantin, Bolivya, Belize, Brezilya, Şili, Kolombiya, Kosta Rika, Dominik Cumhuriyeti, Ekvador, El Salvador, Guatemala, Haiti, Honduras, Meksika, Nikaragua, Panama, Paraguay, Peru, Uruguay, Venezuela, Brezilya, Avrupa, Orta Doğu, Afrika, Avustralya, Yeni Zelanda, Singapur, Malezya, Tayland, Endonezya, Filipinler, Vietnam, Brunei, Sri Lanka, Bangladeş, Kore, Hong Kong, Tayvan, (Çin Halk Cumhuriyeti) Çin	Parçalar ve İşçilik - 3 yıl	5
8991	Türkiye	Parçalar ve İşçilik - 3 yıl	2
8992	ABD, Angola, Botswana, Burundi, Eritre, Etiyopya, Gana, Kenya, Liberya, Malavi, Malta, Mozambik, Nijerya, Ruanda, Sao Tome, Sierra Leone, Somali, Tanzanya, Uganda, Zambiya, Zimbabve, Arjantin, Bolivya, Belize, Brezilya, Şili, Kolombiya, Kosta Rika, Dominik Cumhuriyeti, Ekvador, El Salvador, Guatemala, Haiti, Honduras, Meksika, Nikaragua, Panama, Paraguay, Peru, Uruguay, Venezuela, Brezilya, Avrupa, Orta Doğu, Afrika, Avustralya, Yeni Zelanda, Singapur, Malezya, Tayland, Endonezya, Filipinler, Vietnam, Brunei, Sri Lanka, Bangladeş, Kore, Hong Kong, Tayvan, (Çin Halk Cumhuriyeti) Çin	Parçalar ve İşçilik - 3 yıl	5
8992	Türkiye	Parçalar ve İşçilik - 3 yıl	2

<b>Makine Tipi</b>	<b>Satın Alındığı Ülke ya da Bölge</b>	<b>Garanti Süresi</b>	<b>Garanti Hizmetinin Tipi</b>
8994	ABD, Angola, Botswana, Burundi, Eritre, Etiyopya, Gana, Kenya, Liberya, Malavi, Malta, Mozambik, Nijerya, Ruanda, Sao Tome, Sierra Leone, Somali, Tanzanya, Uganda, Zambiya, Zimbabve, Arjantin, Bolivya, Belize, Brezilya, Şili, Kolombiya, Kosta Rika, Dominik Cumhuriyeti, Ekvador, El Salvador, Guatemala, Haiti, Honduras, Meksika, Nikaragua, Panama, Paraguay, Peru, Uruguay, Venezuela, Brezilya, Avrupa, Orta Doğu, Afrika, Avustralya, Yeni Zelanda, Singapur, Malezya, Tayland, Endonezya, Filipinler, Vietnam, Brunei, Sri Lanka, Bangladeş, Kore, Hong Kong, Tayvan, (Çin Halk Cumhuriyeti) Çin	Parçalar ve İşçilik - 3 yıl	5
8994	Türkiye	Parçalar ve İşçilik - 3 yıl	2
8995	ABD, Angola, Botswana, Burundi, Eritre, Etiyopya, Gana, Kenya, Liberya, Malavi, Malta, Mozambik, Nijerya, Ruanda, Sao Tome, Sierra Leone, Somali, Tanzanya, Uganda, Zambiya, Zimbabve, Arjantin, Bolivya, Belize, Brezilya, Şili, Kolombiya, Kosta Rika, Dominik Cumhuriyeti, Ekvador, El Salvador, Guatemala, Haiti, Honduras, Meksika, Nikaragua, Panama, Paraguay, Peru, Uruguay, Venezuela, Brezilya, Avrupa, Orta Doğu, Afrika, Avustralya, Yeni Zelanda, Singapur, Malezya, Tayland, Endonezya, Filipinler, Vietnam, Brunei, Sri Lanka, Bangladeş, Kore, Hong Kong, Tayvan, (Çin Halk Cumhuriyeti) Çin	Parçalar ve İşçilik - 3 yıl	5
8995	Türkiye	Parçalar ve İşçilik - 3 yıl	2
9265	ABD, Angola, Botswana, Burundi, Eritre, Etiyopya, Gana, Kenya, Liberya, Malavi, Malta, Mozambik, Nijerya, Ruanda, Sao Tome, Sierra Leone, Somali, Tanzanya, Uganda, Zambiya, Zimbabve, Arjantin, Bolivya, Belize, Brezilya, Şili, Kolombiya, Kosta Rika, Dominik Cumhuriyeti, Ekvador, El Salvador, Guatemala, Haiti, Honduras, Meksika, Nikaragua, Panama, Paraguay, Peru, Uruguay, Venezuela, Brezilya, Avrupa, Orta Doğu, Afrika, Avustralya, Yeni Zelanda, Singapur, Malezya, Tayland, Endonezya, Filipinler, Vietnam, Brunei, Sri Lanka, Bangladeş, Kore, Hong Kong, Tayvan, (Çin Halk Cumhuriyeti) Çin	Parçalar ve İşçilik - 3 yıl	5
9265	Türkiye	Parçalar ve İşçilik - 3 yıl	2



<b>Makine Tipi</b>	<b>Satın Alındığı Ülke ya da Bölge</b>	<b>Garanti Süresi</b>	<b>Garanti Hizmetinin Tipi</b>
9266	ABD, Angola, Botswana, Burundi, Eritre, Etiyopya, Gana, Kenya, Liberya, Malavi, Malta, Mozambik, Nijerya, Ruanda, Sao Tome, Sierra Leone, Somali, Tanzanya, Uganda, Zambiya, Zimbabve, Arjantin, Bolivya, Belize, Brezilya, Şili, Kolombiya, Kosta Rika, Dominik Cumhuriyeti, Ekvador, El Salvador, Guatemala, Haiti, Honduras, Meksika, Nikaragua, Panama, Paraguay, Peru, Uruguay, Venezuela, Brezilya, Avrupa, Orta Doğu, Afrika, Avustralya, Yeni Zelanda, Singapur, Malezya, Tayland, Endonezya, Filipinler, Vietnam, Brunei, Sri Lanka, Bangladeş, Hindistan, Kore, Hong Kong, Tayvan	Parçalar ve İşçilik - 1 yıl	5
9266	Türkiye	Parçalar ve İşçilik - 2 yıl	2
9266	Japonya	Parçalar ve İşçilik - 1 yıl	6
9269	ABD, Angola, Botswana, Burundi, Eritre, Etiyopya, Gana, Kenya, Liberya, Malavi, Malta, Mozambik, Nijerya, Ruanda, Sao Tome, Sierra Leone, Somali, Tanzanya, Uganda, Zambiya, Zimbabve, Arjantin, Bolivya, Belize, Brezilya, Şili, Kolombiya, Kosta Rika, Dominik Cumhuriyeti, Ekvador, El Salvador, Guatemala, Haiti, Honduras, Meksika, Nikaragua, Panama, Paraguay, Peru, Uruguay, Venezuela, Brezilya, Avrupa, Orta Doğu, Afrika, Avustralya, Yeni Zelanda, Singapur, Malezya, Tayland, Endonezya, Filipinler, Vietnam, Brunei, Sri Lanka, Bangladeş, Hindistan, Kore, Hong Kong, Tayvan	Parçalar ve İşçilik - 1 yıl	5
9269	Türkiye	Parçalar ve İşçilik - 2 yıl	2
9269	Japonya	Parçalar ve İşçilik - 1 yıl	6
9276	ABD, Angola, Botswana, Burundi, Eritre, Etiyopya, Gana, Kenya, Liberya, Malavi, Malta, Mozambik, Nijerya, Ruanda, Sao Tome, Sierra Leone, Somali, Tanzanya, Uganda, Zambiya, Zimbabve, Arjantin, Bolivya, Belize, Brezilya, Şili, Kolombiya, Kosta Rika, Dominik Cumhuriyeti, Ekvador, El Salvador, Guatemala, Haiti, Honduras, Meksika, Nikaragua, Panama, Paraguay, Peru, Uruguay, Venezuela, Brezilya, Avrupa, Orta Doğu, Afrika, Avustralya, Yeni Zelanda, Singapur, Malezya, Tayland, Endonezya, Filipinler, Vietnam, Brunei, Sri Lanka, Bangladeş, Hindistan, Kore, Hong Kong, Tayvan	Parçalar ve İşçilik - 1 yıl	5
9276	Türkiye	Parçalar ve İşçilik - 2 yıl	2

<b>Makine Tipi</b>	<b>Satın Alındığı Ülke ya da Bölge</b>	<b>Garanti Süresi</b>	<b>Garanti Hizmetinin Tipi</b>
9276	Japonya	Parçalar ve İşçilik - 1 yıl	6
9277	ABD, Angola, Botswana, Burundi, Eritre, Etiyopya, Gana, Kenya, Liberya, Malavi, Malta, Mozambik, Nijerya, Ruanda, Sao Tome, Sierra Leone, Somali, Tanzanya, Uganda, Zambiya, Zimbabve, Arjantin, Bolivya, Belize, Brezilya, Şili, Kolombiya, Kosta Rika, Dominik Cumhuriyeti, Ekvador, El Salvador, Guatemala, Haiti, Honduras, Meksika, Nikaragua, Panama, Paraguay, Peru, Uruguay, Venezuela, Brezilya, Avrupa, Orta Doğu, Afrika, Avustralya, Yeni Zelanda, Singapur, Malezya, Tayland, Endonezya, Filipinler, Vietnam, Brunei, Sri Lanka, Bangladeş, Hindistan, Kore, Hong Kong, Tayvan	Parçalar ve İşçilik - 1 yıl	5
9277	Türkiye	Parçalar ve İşçilik - 2 yıl	2
9277	Japonya	Parçalar ve İşçilik - 1 yıl	6
9278	ABD, Angola, Botswana, Burundi, Eritre, Etiyopya, Gana, Kenya, Liberya, Malavi, Malta, Mozambik, Nijerya, Ruanda, Sao Tome, Sierra Leone, Somali, Tanzanya, Uganda, Zambiya, Zimbabve, Arjantin, Bolivya, Belize, Brezilya, Şili, Kolombiya, Kosta Rika, Dominik Cumhuriyeti, Ekvador, El Salvador, Guatemala, Haiti, Honduras, Meksika, Nikaragua, Panama, Paraguay, Peru, Uruguay, Venezuela, Brezilya, Avrupa, Orta Doğu, Afrika, Avustralya, Yeni Zelanda, Singapur, Malezya, Tayland, Endonezya, Filipinler, Vietnam, Brunei, Sri Lanka, Bangladeş, Hindistan, Kore, Hong Kong, Tayvan	Parçalar ve İşçilik - 1 yıl	5
9278	Türkiye	Parçalar ve İşçilik - 2 yıl	2
9278	Japonya	Parçalar ve İşçilik - 1 yıl	6
9279	ABD, Angola, Botswana, Burundi, Eritre, Etiyopya, Gana, Kenya, Liberya, Malavi, Malta, Mozambik, Nijerya, Ruanda, Sao Tome, Sierra Leone, Somali, Tanzanya, Uganda, Zambiya, Zimbabve, Arjantin, Bolivya, Belize, Brezilya, Şili, Kolombiya, Kosta Rika, Dominik Cumhuriyeti, Ekvador, El Salvador, Guatemala, Haiti, Honduras, Meksika, Nikaragua, Panama, Paraguay, Peru, Uruguay, Venezuela, Brezilya, Avrupa, Orta Doğu, Afrika, Avustralya, Yeni Zelanda, Singapur, Malezya, Tayland, Endonezya, Filipinler, Vietnam, Brunei, Sri Lanka, Bangladeş, Hindistan, Kore, Hong Kong, Tayvan	Parçalar ve İşçilik - 1 yıl	5

<b>Makine Tipi</b>	<b>Satın Alındığı Ülke ya da Bölge</b>	<b>Garanti Süresi</b>	<b>Garanti Hizmetinin Tipi</b>
9279	Türkiye	Parçalar ve İşçilik - 2 yıl	2
9279	Japonya	Parçalar ve İşçilik - 1 yıl	6
9282	Arjantin, Bolivya, Belize, Brezilya, Şili, Kolombiya, Kosta Rika, Dominik Cumhuriyeti, Ekvador, El Salvador, Guatemala, Haiti, Honduras, Meksika, Nikaragua, Panama, Paraguay, Peru, Uruguay, Venezuela, Brezilya, Avrupa, Orta Doğu, Afrika	Parçalar ve İşçilik - 1 yıl	7
9282	Türkiye	Parçalar ve İşçilik - 2 yıl	4
9283	Arjantin, Bolivya, Belize, Brezilya, Şili, Kolombiya, Kosta Rika, Dominik Cumhuriyeti, Ekvador, El Salvador, Guatemala, Haiti, Honduras, Meksika, Nikaragua, Panama, Paraguay, Peru, Uruguay, Venezuela, Brezilya, Avrupa, Orta Doğu, Afrika	Parçalar ve İşçilik - 1 yıl	7
9283	Türkiye	Parçalar ve İşçilik - 2 yıl	4
9286	Arjantin, Bolivya, Belize, Brezilya, Şili, Kolombiya, Kosta Rika, Dominik Cumhuriyeti, Ekvador, El Salvador, Guatemala, Haiti, Honduras, Meksika, Nikaragua, Panama, Paraguay, Peru, Uruguay, Venezuela, Brezilya, Avrupa, Orta Doğu, Afrika	Parçalar ve İşçilik - 1 yıl	7
9286	Türkiye	Parçalar ve İşçilik - 2 yıl	4
9287	Arjantin, Bolivya, Belize, Brezilya, Şili, Kolombiya, Kosta Rika, Dominik Cumhuriyeti, Ekvador, El Salvador, Guatemala, Haiti, Honduras, Meksika, Nikaragua, Panama, Paraguay, Peru, Uruguay, Venezuela, Brezilya, Avrupa, Orta Doğu, Afrika	Parçalar ve İşçilik - 1 yıl	7
9287	Türkiye	Parçalar ve İşçilik - 2 yıl	4
9288	Arjantin, Bolivya, Belize, Brezilya, Şili, Kolombiya, Kosta Rika, Dominik Cumhuriyeti, Ekvador, El Salvador, Guatemala, Haiti, Honduras, Meksika, Nikaragua, Panama, Paraguay, Peru, Uruguay, Venezuela, Brezilya, Avrupa, Orta Doğu, Afrika	Parçalar ve İşçilik - 1 yıl	7
9288	Türkiye	Parçalar ve İşçilik - 2 yıl	4
9374	Avustralya, Yeni Zelanda, Singapur, Malezya, Tayland, Endonezya, Filipinler, Vietnam, Brunei, Sri Lanka, Bangladeş, Hindistan, Kore, Hong Kong, Tayvan, (Çin Halk Cumhuriyeti) Çin	Parçalar - 3 yıl İşçilik - 1 yıl	5

<b>Makine Tipi</b>	<b>Satın Alındığı Ülke ya da Bölge</b>	<b>Garanti Süresi</b>	<b>Garanti Hizmetinin Tipi</b>
9374	Avrupa, Orta Doğu, Afrika	Parçalar ve İşçilik - 3 yıl	7
9374	Türkiye	Parçalar ve İşçilik - 3 yıl	4
9378	Avustralya, Yeni Zelanda, Singapur, Malezya, Tayland, Endonezya, Filipinler, Vietnam, Brunei, Sri Lanka, Bangladeş, Hindistan, Kore, Hong Kong, Tayvan, (Çin Halk Cumhuriyeti) Çin	Parçalar - 3 yıl İşçilik - 1 yıl	5
9378	Avrupa, Orta Doğu, Afrika	Parçalar ve İşçilik - 3 yıl	7
9378	Türkiye	Parçalar ve İşçilik - 3 yıl	4
9379	Arjantin, Bolivya, Belize, Brezilya, Şili, Kolombiya, Kosta Rika, Dominik Cumhuriyeti, Ekvador, El Salvador, Guatemala, Haiti, Honduras, Meksika, Nikaragua, Panama, Paraguay, Peru, Uruguay, Venezuela, Brezilya, Avrupa, Orta Doğu, Afrika	Parçalar ve İşçilik - 1 yıl	7
9379	Türkiye	Parçalar ve İşçilik - 2 yıl	4
9380	Avustralya, Yeni Zelanda, Singapur, Malezya, Tayland, Endonezya, Filipinler, Vietnam, Brunei, Sri Lanka, Bangladeş, Hindistan, Kore, Hong Kong, Tayvan, (Çin Halk Cumhuriyeti) Çin	Parçalar - 3 yıl İşçilik - 1 yıl	5
9380	Avrupa, Orta Doğu, Afrika	Parçalar ve İşçilik - 3 yıl	7
9380	Türkiye	Parçalar ve İşçilik - 3 yıl	4
9383	Avustralya, Yeni Zelanda, Singapur, Malezya, Tayland, Endonezya, Filipinler, Vietnam, Brunei, Sri Lanka, Bangladeş, Hindistan, Kore, Hong Kong, Tayvan, (Çin Halk Cumhuriyeti) Çin	Parçalar - 3 yıl İşçilik - 1 yıl	5
9383	Avrupa, Orta Doğu, Afrika	Parçalar ve İşçilik - 3 yıl	7
9383	Türkiye	Parçalar ve İşçilik - 3 yıl	4

<b>Makine Tipi</b>	<b>Satın Alındığı Ülke ya da Bölge</b>	<b>Garanti Süresi</b>	<b>Garanti Hizmetinin Tipi</b>
9384	ABD, Angola, Botswana, Burundi, Eritre, Etiyopya, Gana, Kenya, Liberya, Malavi, Malta, Mozambik, Nijerya, Ruanda, Sao Tome, Sierra Leone, Somali, Tanzanya, Uganda, Zambiya, Zimbabve, Arjantin, Bolivya, Belize, Brezilya, Şili, Kolombiya, Kosta Rika, Dominik Cumhuriyeti, Ekvador, El Salvador, Guatemala, Haiti, Honduras, Meksika, Nikaragua, Panama, Paraguay, Peru, Uruguay, Venezuela, Brezilya, Avrupa, Orta Doğu, Afrika, Avustralya, Yeni Zelanda, Singapur, Malezya, Tayland, Endonezya, Filipinler, Vietnam, Brunei, Sri Lanka, Bangladeş, Hindistan, Kore, Hong Kong, Tayvan, (Çin Halk Cumhuriyeti) Çin	Parçalar ve İşçilik - 3 yıl	5
9384	Türkiye	Parçalar ve İşçilik - 3 yıl	2
9387	Avustralya, Yeni Zelanda, Singapur, Malezya, Tayland, Endonezya, Filipinler, Vietnam, Brunei, Sri Lanka, Bangladeş, Hindistan, Kore, Hong Kong, Tayvan, (Çin Halk Cumhuriyeti) Çin	Parçalar - 3 yıl İşçilik - 1 yıl	5
9387	Avrupa, Orta Doğu, Afrika	Parçalar ve İşçilik - 3 yıl	7
9387	Türkiye	Parçalar ve İşçilik - 3 yıl	4
9389	Avustralya, Yeni Zelanda, Singapur, Malezya, Tayland, Endonezya, Filipinler, Vietnam, Brunei, Sri Lanka, Bangladeş, Hindistan, Kore, Hong Kong, Tayvan, (Çin Halk Cumhuriyeti) Çin	Parçalar - 3 yıl İşçilik - 1 yıl	5
9389	Avrupa, Orta Doğu, Afrika	Parçalar ve İşçilik - 3 yıl	7
9389	Türkiye	Parçalar ve İşçilik - 3 yıl	4
9628	ABD, Angola, Botswana, Burundi, Eritre, Etiyopya, Gana, Kenya, Liberya, Malavi, Malta, Mozambik, Nijerya, Ruanda, Sao Tome, Sierra Leone, Somali, Tanzanya, Uganda, Zambiya, Zimbabve, Arjantin, Bolivya, Belize, Brezilya, Şili, Kolombiya, Kosta Rika, Dominik Cumhuriyeti, Ekvador, El Salvador, Guatemala, Haiti, Honduras, Meksika, Nikaragua, Panama, Paraguay, Peru, Uruguay, Venezuela, Brezilya, Avrupa, Orta Doğu, Afrika, Avustralya, Yeni Zelanda, Singapur, Malezya, Tayland, Endonezya, Filipinler, Vietnam, Brunei, Sri Lanka, Bangladeş, Hindistan, Kore, Hong Kong, Tayvan, (Çin Halk Cumhuriyeti) Çin	Parçalar ve İşçilik - 3 yıl	5
9268	Türkiye	Parçalar ve İşçilik - 3 yıl	2

<b>Makine Tipi</b>	<b>Satın Alındığı Ülke ya da Bölge</b>	<b>Garanti Süresi</b>	<b>Garanti Hizmetinin Tipi</b>
9631	ABD, Angola, Botswana, Burundi, Eritre, Etiyopya, Gana, Kenya, Liberya, Malavi, Malta, Mozambik, Nijerya, Ruanda, Sao Tome, Sierra Leone, Somali, Tanzanya, Uganda, Zambiya, Zimbabve, Arjantin, Bolivya, Belize, Brezilya, Şili, Kolombiya, Kosta Rika, Dominik Cumhuriyeti, Ekvador, El Salvador, Guatemala, Haiti, Honduras, Meksika, Nikaragua, Panama, Paraguay, Peru, Uruguay, Venezuela, Brezilya, Avrupa, Orta Doğu, Afrika, Avustralya, Yeni Zelanda, Singapur, Malezya, Tayland, Endonezya, Filipinler, Vietnam, Brunei, Sri Lanka, Bangladeş, Hindistan, Kore, Hong Kong, Tayvan, (Çin Halk Cumhuriyeti) Çin	Parçalar ve İşçilik - 3 yıl	5
9631	Türkiye	Parçalar ve İşçilik - 3 yıl	2
9632	ABD, Angola, Botswana, Burundi, Eritre, Etiyopya, Gana, Kenya, Liberya, Malavi, Malta, Mozambik, Nijerya, Ruanda, Sao Tome, Sierra Leone, Somali, Tanzanya, Uganda, Zambiya, Zimbabve, Arjantin, Bolivya, Belize, Brezilya, Şili, Kolombiya, Kosta Rika, Dominik Cumhuriyeti, Ekvador, El Salvador, Guatemala, Haiti, Honduras, Meksika, Nikaragua, Panama, Paraguay, Peru, Uruguay, Venezuela, Brezilya, Avrupa, Orta Doğu, Afrika, Avustralya, Yeni Zelanda, Singapur, Malezya, Tayland, Endonezya, Filipinler, Vietnam, Brunei, Sri Lanka, Bangladeş, Hindistan, Kore, Hong Kong, Tayvan, (Çin Halk Cumhuriyeti) Çin	Parçalar ve İşçilik - 3 yıl	5
9632	Türkiye	Parçalar ve İşçilik - 3 yıl	2
9635	ABD, Angola, Botswana, Burundi, Eritre, Etiyopya, Gana, Kenya, Liberya, Malavi, Malta, Mozambik, Nijerya, Ruanda, Sao Tome, Sierra Leone, Somali, Tanzanya, Uganda, Zambiya, Zimbabve, Arjantin, Bolivya, Belize, Brezilya, Şili, Kolombiya, Kosta Rika, Dominik Cumhuriyeti, Ekvador, El Salvador, Guatemala, Haiti, Honduras, Meksika, Nikaragua, Panama, Paraguay, Peru, Uruguay, Venezuela, Brezilya, Avrupa, Orta Doğu, Afrika, Avustralya, Yeni Zelanda, Singapur, Malezya, Tayland, Endonezya, Filipinler, Vietnam, Brunei, Sri Lanka, Bangladeş, Hindistan, Kore, Hong Kong, Tayvan, (Çin Halk Cumhuriyeti) Çin	Parçalar ve İşçilik - 3 yıl	5
9635	Türkiye	Parçalar ve İşçilik - 3 yıl	2

<b>Makine Tipi</b>	<b>Satın Alındığı Ülke ya da Bölge</b>	<b>Garanti Süresi</b>	<b>Garanti Hizmetinin Tipi</b>
9636	ABD, Angola, Botswana, Burundi, Eritre, Etiyopya, Gana, Kenya, Liberya, Malavi, Malta, Mozambik, Nijerya, Ruanda, Sao Tome, Sierra Leone, Somali, Tanzanya, Uganda, Zambiya, Zimbabve, Arjantin, Bolivya, Belize, Brezilya, Şili, Kolombiya, Kosta Rika, Dominik Cumhuriyeti, Ekvador, El Salvador, Guatemala, Haiti, Honduras, Meksika, Nikaragua, Panama, Paraguay, Peru, Uruguay, Venezuela, Brezilya, Avrupa, Orta Doğu, Afrika, Avustralya, Yeni Zelanda, Singapur, Malezya, Tayland, Endonezya, Filipinler, Vietnam, Brunei, Sri Lanka, Bangladeş, Hindistan, Kore, Hong Kong, Tayvan, (Çin Halk Cumhuriyeti) Çin	Parçalar ve İşçilik - 1 yıl	5
9636	Türkiye	Parçalar ve İşçilik - 2 yıl	2
9636	Japonya	Parçalar ve İşçilik - 1 yıl	6
9637	ABD, Angola, Botswana, Burundi, Eritre, Etiyopya, Gana, Kenya, Liberya, Malavi, Malta, Mozambik, Nijerya, Ruanda, Sao Tome, Sierra Leone, Somali, Tanzanya, Uganda, Zambiya, Zimbabve, Arjantin, Bolivya, Belize, Brezilya, Şili, Kolombiya, Kosta Rika, Dominik Cumhuriyeti, Ekvador, El Salvador, Guatemala, Haiti, Honduras, Meksika, Nikaragua, Panama, Paraguay, Peru, Uruguay, Venezuela, Brezilya, Avrupa, Orta Doğu, Afrika, Avustralya, Yeni Zelanda, Singapur, Malezya, Tayland, Endonezya, Filipinler, Vietnam, Brunei, Sri Lanka, Bangladeş, Hindistan, Kore, Hong Kong, Tayvan, (Çin Halk Cumhuriyeti) Çin	Parçalar ve İşçilik - 3 yıl	5
9637	Türkiye	Parçalar ve İşçilik - 3 yıl	2
9638	Avrupa, Orta Doğu, Afrika	Parçalar ve İşçilik - 1 yıl	7
9638	Türkiye	Parçalar ve İşçilik - 2 yıl	4
9640	Avustralya, Yeni Zelanda, Singapur, Malezya, Tayland, Endonezya, Filipinler, Vietnam, Brunei, Sri Lanka, Bangladeş, Hindistan, Kore, Hong Kong, Tayvan, (Çin Halk Cumhuriyeti) Çin	Parçalar - 3 yıl İşçilik - 1 yıl	5
9640	Avrupa, Orta Doğu, Afrika	Parçalar ve İşçilik - 3 yıl	7
9640	Türkiye	Parçalar ve İşçilik - 3 yıl	4

<b>Makine Tipi</b>	<b>Satın Alındığı Ülke ya da Bölge</b>	<b>Garanti Süresi</b>	<b>Garanti Hizmetinin Tipi</b>
9641	ABD, Angola, Botswana, Burundi, Eritre, Etiyopya, Gana, Kenya, Liberya, Malavi, Malta, Mozambik, Nijerya, Ruanda, Sao Tome, Sierra Leone, Somali, Tanzanya, Uganda, Zambiya, Zimbabve, Arjantin, Bolivya, Belize, Brezilya, Şili, Kolombiya, Kosta Rika, Dominik Cumhuriyeti, Ekvador, El Salvador, Guatemala, Haiti, Honduras, Meksika, Nikaragua, Panama, Paraguay, Peru, Uruguay, Venezuela, Brezilya, Avrupa, Orta Doğu, Afrika, Avustralya, Yeni Zelanda, Singapur, Malezya, Tayland, Endonezya, Filipinler, Vietnam, Brunei, Sri Lanka, Bangladeş, Kore, Hong Kong, Tayvan, (Çin Halk Cumhuriyeti) Çin	Parçalar ve İşçilik - 3 yıl	5
9641	Türkiye	Parçalar ve İşçilik - 3 yıl	2
9642	ABD, Angola, Botswana, Burundi, Eritre, Etiyopya, Gana, Kenya, Liberya, Malavi, Malta, Mozambik, Nijerya, Ruanda, Sao Tome, Sierra Leone, Somali, Tanzanya, Uganda, Zambiya, Zimbabve, Arjantin, Bolivya, Belize, Brezilya, Şili, Kolombiya, Kosta Rika, Dominik Cumhuriyeti, Ekvador, El Salvador, Guatemala, Haiti, Honduras, Meksika, Nikaragua, Panama, Paraguay, Peru, Uruguay, Venezuela, Brezilya, Avrupa, Orta Doğu, Afrika, Avustralya, Yeni Zelanda, Singapur, Malezya, Tayland, Endonezya, Filipinler, Vietnam, Brunei, Sri Lanka, Bangladeş, Hindistan, Kore, Hong Kong, Tayvan	Parçalar ve İşçilik - 1 yıl	5
9642	Türkiye	Parçalar ve İşçilik - 2 yıl	2
9642	Japonya	Parçalar ve İşçilik - 1 yıl	6
9643	Arjantin, Bolivya, Belize, Brezilya, Şili, Kolombiya, Kosta Rika, Dominik Cumhuriyeti, Ekvador, El Salvador, Guatemala, Haiti, Honduras, Meksika, Nikaragua, Panama, Paraguay, Peru, Uruguay, Venezuela, Brezilya, Avrupa, Orta Doğu, Afrika	Parçalar ve İşçilik - 1 yıl	7
9643	Türkiye	Parçalar ve İşçilik - 2 yıl	4
9644	Avustralya, Yeni Zelanda, Singapur, Malezya, Tayland, Endonezya, Filipinler, Vietnam, Brunei, Sri Lanka, Bangladeş, Hindistan, Kore, Hong Kong, Tayvan, (Çin Halk Cumhuriyeti) Çin	Parçalar - 3 yıl İşçilik - 1 yıl	5
9644	Avrupa, Orta Doğu, Afrika	Parçalar ve İşçilik - 3 yıl	7
9644	Türkiye	Parçalar ve İşçilik - 3 yıl	4



<b>Makine Tipi</b>	<b>Satın Alındığı Ülke ya da Bölge</b>	<b>Garanti Süresi</b>	<b>Garanti Hizmetinin Tipi</b>
9645	ABD, Angola, Botswana, Burundi, Eritre, Etiyopya, Gana, Kenya, Liberya, Malavi, Malta, Mozambik, Nijerya, Ruanda, Sao Tome, Sierra Leone, Somali, Tanzanya, Uganda, Zambiya, Zimbabve, Arjantin, Bolivya, Belize, Brezilya, Şili, Kolombiya, Kosta Rika, Dominik Cumhuriyeti, Ekvador, El Salvador, Guatemala, Haiti, Honduras, Meksika, Nikaragua, Panama, Paraguay, Peru, Uruguay, Venezuela, Brezilya, Avrupa, Orta Doğu, Afrika, Avustralya, Yeni Zelanda, Singapur, Malezya, Tayland, Endonezya, Filipinler, Vietnam, Brunei, Sri Lanka, Bangladeş, Hindistan, Kore, Hong Kong, Tayvan, (Çin Halk Cumhuriyeti) Çin	Parçalar ve İşçilik - 3 yıl	5
9645	Türkiye	Parçalar ve İşçilik - 3 yıl	2
9646	ABD, Angola, Botswana, Burundi, Eritre, Etiyopya, Gana, Kenya, Liberya, Malavi, Malta, Mozambik, Nijerya, Ruanda, Sao Tome, Sierra Leone, Somali, Tanzanya, Uganda, Zambiya, Zimbabve, Arjantin, Bolivya, Belize, Brezilya, Şili, Kolombiya, Kosta Rika, Dominik Cumhuriyeti, Ekvador, El Salvador, Guatemala, Haiti, Honduras, Meksika, Nikaragua, Panama, Paraguay, Peru, Uruguay, Venezuela, Brezilya, Avrupa, Orta Doğu, Afrika, Avustralya, Yeni Zelanda, Singapur, Malezya, Tayland, Endonezya, Filipinler, Vietnam, Brunei, Sri Lanka, Bangladeş, Hindistan, Kore, Hong Kong, Tayvan, (Çin Halk Cumhuriyeti) Çin, Japonya	Parçalar ve İşçilik - 4 yıl	5
9646	Türkiye	Parçalar ve İşçilik - 4 yıl	2
9647	ABD, Angola, Botswana, Burundi, Eritre, Etiyopya, Gana, Kenya, Liberya, Malavi, Malta, Mozambik, Nijerya, Ruanda, Sao Tome, Sierra Leone, Somali, Tanzanya, Uganda, Zambiya, Zimbabve, Arjantin, Bolivya, Belize, Brezilya, Şili, Kolombiya, Kosta Rika, Dominik Cumhuriyeti, Ekvador, El Salvador, Guatemala, Haiti, Honduras, Meksika, Nikaragua, Panama, Paraguay, Peru, Uruguay, Venezuela, Brezilya, Avrupa, Orta Doğu, Afrika, Avustralya, Yeni Zelanda, Singapur, Malezya, Tayland, Endonezya, Filipinler, Vietnam, Brunei, Sri Lanka, Bangladeş, Hindistan, Kore, Hong Kong, Tayvan, (Çin Halk Cumhuriyeti) Çin, Japonya	Parçalar ve İşçilik - 4 yıl	5
9647	Türkiye	Parçalar ve İşçilik - 4 yıl	2

<b>Makine Tipi</b>	<b>Satın Alındığı Ülke ya da Bölge</b>	<b>Garanti Süresi</b>	<b>Garanti Hizmetinin Tipi</b>
9648	ABD, Angola, Botswana, Burundi, Eritre, Etiyopya, Gana, Kenya, Liberya, Malavi, Malta, Mozambik, Nijerya, Ruanda, Sao Tome, Sierra Leone, Somali, Tanzanya, Uganda, Zambiya, Zimbabve, Arjantin, Bolivya, Belize, Brezilya, Şili, Kolombiya, Kosta Rika, Dominik Cumhuriyeti, Ekvador, El Salvador, Guatemala, Haiti, Honduras, Meksika, Nikaragua, Panama, Paraguay, Peru, Uruguay, Venezuela, Brezilya, Avrupa, Orta Doğu, Afrika, Avustralya, Yeni Zelanda, Singapur, Malezya, Tayland, Endonezya, Filipinler, Vietnam, Brunei, Sri Lanka, Bangladeş, Hindistan, Kore, Hong Kong, Tayvan, (Çin Halk Cumhuriyeti) Çin, Japonya	Parçalar ve İşçilik - 4 yıl	5
9848	Türkiye	Parçalar ve İşçilik - 4 yıl	2
9649	ABD, Angola, Botswana, Burundi, Eritre, Etiyopya, Gana, Kenya, Liberya, Malavi, Malta, Mozambik, Nijerya, Ruanda, Sao Tome, Sierra Leone, Somali, Tanzanya, Uganda, Zambiya, Zimbabve, Arjantin, Bolivya, Belize, Brezilya, Şili, Kolombiya, Kosta Rika, Dominik Cumhuriyeti, Ekvador, El Salvador, Guatemala, Haiti, Honduras, Meksika, Nikaragua, Panama, Paraguay, Peru, Uruguay, Venezuela, Brezilya, Avrupa, Orta Doğu, Afrika, Avustralya, Yeni Zelanda, Singapur, Malezya, Tayland, Endonezya, Filipinler, Vietnam, Brunei, Sri Lanka, Bangladeş, Hindistan, Kore, Hong Kong, Tayvan, (Çin Halk Cumhuriyeti) Çin, Japonya	Parçalar ve İşçilik - 4 yıl	5
9649	Türkiye	Parçalar ve İşçilik - 4 yıl	2
9694	ABD, Angola, Botswana, Burundi, Eritre, Etiyopya, Gana, Kenya, Liberya, Malavi, Malta, Mozambik, Nijerya, Ruanda, Sao Tome, Sierra Leone, Somali, Tanzanya, Uganda, Zambiya, Zimbabve, Arjantin, Bolivya, Belize, Brezilya, Şili, Kolombiya, Kosta Rika, Dominik Cumhuriyeti, Ekvador, El Salvador, Guatemala, Haiti, Honduras, Meksika, Nikaragua, Panama, Paraguay, Peru, Uruguay, Venezuela, Brezilya, Avrupa, Orta Doğu, Afrika, Avustralya, Yeni Zelanda, Singapur, Malezya, Tayland, Endonezya, Filipinler, Vietnam, Brunei, Sri Lanka, Bangladeş, Hindistan, Kore, Hong Kong, Tayvan, (Çin Halk Cumhuriyeti) Çin, Japonya	Parçalar ve İşçilik - 3 yıl	5
9694	Türkiye	Parçalar ve İşçilik - 3 yıl	2

Makine Tipi	Satın Alındığı Ülke ya da Bölge	Garanti Süresi	Garanti Hizmetinin Tipi
9695	ABD, Angola, Botsvana, Burundi, Eritre, Etiyopya, Gana, Kenya, Liberya, Malavi, Malta, Mozambik, Nijerya, Ruanda, Sao Tome, Sierra Leone, Somali, Tanzanya, Uganda, Zambiya, Zimbabve, Arjantin, Bolivya, Belize, Brezilya, Şili, Kolombiya, Kosta Rika, Dominik Cumhuriyeti, Ekvador, El Salvador, Guatemala, Haiti, Honduras, Meksika, Nikaragua, Panama, Paraguay, Peru, Uruguay, Venezuela, Brezilya, Avrupa, Orta Doğu, Afrika, Avustralya, Yeni Zelanda, Singapur, Malezya, Tayland, Endonezya, Filipinler, Vietnam, Brunei, Sri Lanka, Bangladeş, Hindistan, Kore, Hong Kong, Tayvan, (Çin Halk Cumhuriyeti) Çin, Japonya	Parçalar ve İşçilik - 3 yıl	5
9695	Türkiye	Parçalar ve İşçilik - 3 yıl	2

## Garanti Hizmetinin Tipi

Garanti Hizmet Çözüm Ortağınız, gerekirse, yukarıdaki tabloda ya da aşağıda açıklandığı şekilde Makineniz için belirlenen garanti hizmeti tipine göre onarım ya da parça değiştirme hizmeti sağlar. Hizmetin ne zaman sağlanacağı, hizmet istediğiniz zamana ve parçaların mevcut olup olmadığına bağlıdır. Hizmet düzeyleri, yanıt verme süreleridir ve garanti edilemez. Belirtilen garanti hizmeti düzeyi dünyanın her yerinde sağlanamıyor olabilir, Garanti Hizmet Çözüm Ortağınızın normal hizmet alanı dışında ek ücret talep edilebilir, ülke ve bölgeye özel bilgiler için Garanti Hizmet Çözüm Ortağı temsilcinizle ya da Çözüm Ortağınızla görüşün.

### 1. Müşteri Tarafından Değiştirilebilir Birim ("CRU") Hizmeti

Lenovo kurmanız için size CRU'lar gönderir, Seviye 1 CRU'ları kolayca kurulurken, Seviye 2 CRU'ları kurmak bazı teknik bilgilerin ve araçların bulunmasını gerektirir. CRU bilgileri ve değiştirme yönergeleri, Makinenizle birlikte size gönderilir ve bunları istediğiniz zaman Lenovo'dan edinebilirsiniz. CRU parçalarını kendiniz kurabilir ya da bu kuruluşu Garanti Hizmet Çözüm Ortağınızın yapmasını isteyebilirsiniz. Bu durumda, Makineniz için belirlenen garanti hizmet tipi kapsamında ücret talep edilmez. Lenovo, yeni CRU ile birlikte gönderilen malzemelerde, arızalı CRU parçasının geri gönderilmesinin gerekli olup olmadığını belirtir. İade gerekliyse, 1) yeni CRU parçasıyla birlikte iade yönergeleri ve taşımak üzere bir kutu gönderilir ve 2) arızalı CRU'yu yeni CRU'yu aldıktan sonra 30 gün içinde Lenovo'ya iade etmezseniz, Lenovo yeni CRU için sizden ücret alabilir.

### 2. Müşteri Yerinde Hizmet

Garanti Hizmet Çözüm Ortağınız arızalı Makineyi yerinizde onarır ya da değiştirir ve çalışıp çalışmadığını denetler. Lenovo makinesinin sökülüp takılması için uygun bir çalışma alanı sağlamanız gerekir. Çalışma alanı temiz ve iyi ışıklandırılmış ve amaca uygun olmalıdır. Bazı Makinelerde, bazı onarımların gerçekleştirilebilmesi için Makinenin belirli bir hizmet merkezine gönderilmesi gerekebilir.

### 3. Kurye ya da Depo Hizmeti

Garanti Hizmet Çözüm Ortağımızın düzenlediği teslim alma işlemi için arızalı Makinenin bağlantılarını kesmeniz gerekir. Makineyi belirlenen hizmet merkezine göndermeniz için size bir teslimat kutusu sağlanacaktır. Bir kurye Makineyi gelip alacak ve belirlenen hizmet merkezine teslim edecektir. Makine onarıldıktan ya da değiştirildikten sonra, Makinenin yerinize iade edilmesi hizmet merkezi tarafından ayarlanacaktır. Makinenin kurulmasından ve çalışıp çalışmadığının denetlenmesinden siz sorumlusunuz.

### 4. Müşteri Tarafından Teslim ya da Posta ile Teslim Hizmetleri

Arızalı Makineyi düzgün bir şekilde paketlenmiş olarak, Garanti Hizmet Çözüm Ortağımızın belirlediği yere teslim etmeniz ya da posta ile göndermeniz (aksi belirtilmedikçe, masraflar önceden ödenecektir) gerekir. Makine onarıldıktan ya da değiştirildikten sonra, Makineyi teslim alabilirsiniz ya da Makine posta ile size gönderilir. Garanti Hizmet Çözüm Ortağınız aksini belirtmedikçe, iade masrafları Lenovo'ya aittir. Daha sonra Makinenin kurulması ve çalışıp çalışmadığının denetlenmesinden siz sorumlu olursunuz.

### 5. CRU ve Müşteri Yerinde Hizmet

Bu Garanti Hizmeti tipi Tip 1 ve Tip 2'nin bir bileşimidir (yukarı bakın).

### 6. CRU ve Kurye ya da Depo Hizmeti

Bu Garanti Hizmeti tipi Tip 1 ve Tip 3'ün bir bileşimidir (yukarı bakın).

### 7. CRU ve Müşteri Tarafından Teslim ya da Posta ile Teslim Hizmeti

Bu Garanti Hizmeti tipi Tip 1 ve Tip 4'ün bir bileşimidir (yukarı bakın).

**Garanti hizmeti tipi 5, 6 ya da 7 belirtildiğinde, Garanti Hizmet Çözüm Ortağınız onarım için uygun olan garanti tipini belirleyecektir.**

\* Bu hizmet tipi bazı ülkelerde ThinkPad EasyServ ya da EasyServ olarak adlandırılır.

Garanti hizmeti almak için bir Garanti Hizmet Çözüm Ortağına başvurun. Kanada'da ya da Amerika Birleşik Devletleri'nde 1-800-426-7378 numaralı telefonu arayın. Diğer ülkelerde aşağıdaki telefon numaralarına bakın.

## Dünya genelinde telefon listesi

Telefon numaraları önceden bildirilmeden değiştirilebilir. En son güncellenen telefon numaralarını edinmek için <http://www.lenovo.com/support/phone> adresine gidin.

Ülke ya da Bölge	Telefon Numarası
Afrika	Afrika: +44 (0)1475-555-055 Güney Afrika: +27-11-3028888 ve 0800110756 Orta Afrika: En yakın Lenovo Çözüm Ortağı ile bağlantı kurun
Arjantin	0800-666-0011 (İspanyolca)
Avustralya	131-426 (İngilizce)

Ülke ya da Bölge	Telefon Numarası
Avusturya	İşletim desteği: 01-24592-5901 Garanti hizmeti ve desteği: 01-211-454-610 (Almanca)
Belçika	İşletim desteği: 02-210-9820 (Felemenkçe) İşletim desteği: 02-210-9800 (Fransızca) Garanti hizmeti ve desteği: 02-225-3611 (Felemenkçe, Fransızca)
Bolivya	0800-10-0189 (İspanyolca)
Brezilya	Sao Paulo bölgesi: (11) 3889-8986 Sao Paulo bölgesi dışında: 0800-701-4815 (Brezilya Portekizcesi)
Kanada	Toronto: 416-383-3344 Toronto dışında: 1-800-565-3344 (İngilizce, Fransızca)
Şili	800-361-213 ya da 188-800-442-488 Ücretsiz (İspanyolca)
Çin	86-10-58851110 800-990-8888 (Mandarin)
Çin (Hong Kong S.A.R.)	ThinkCentre® Ticari bilgisayar: 8205-0333 Çoklu Ortam Ev Bilgisayarı: 800-938-228 (Kantonca, İngilizce, Mandarin)
Çin (Macau S.A.R.)	ThinkCentre (Teknik sorular yardım hattı): 0800-336 (Kantonca, İngilizce, Mandarin)
Kolombiya	1-800-912-3021 (İspanyolca)
Kosta Rika	0-800-011-1029 (İspanyolca)
Hırvatistan	0800-0426
Kıbrıs Rum Kesimi	+357-22-841100
Çek Cumhuriyeti	+420-2-7213-1316
Danimarka	İşletim desteği: 4520-8200 Garanti hizmeti ve desteği: 7010-5150 (Danca)
Dominik Cumhuriyeti	1-866-434-2080 (İspanyolca)
Ekvador	1-800-426911 (İspanyolca)
El Salvador	800-6264 (İspanyolca)
Estonya	+372 6776793 +372 66 00 800

Ülke ya da Bölge	Telefon Numarası
Finlandiya	İşletim desteği: 09-459-6960 Garanti hizmeti ve desteği: +358-800-1-4260 (Fince)
Fransa	İşletim desteği: 0238-557-450 Garanti hizmeti ve desteği: (donanım): 0810-631-213 Garanti hizmeti ve desteği: (yazılım): 0810-631-020 (Fransızca)
Almanya	İşletim desteği: 07032-15-49201 Garanti hizmeti ve desteği: 01805-25-35-58 (Almanca)
Yunanistan	+30-210-680-1700
Guatemala	1800-624-0051 (İspanyolca)
Honduras	Tegucigalpa: 232-4222 San Pedro Sula: 552-2234 (İspanyolca)
Macaristan	+36-1-382-5720
Hindistan	1800-425-6666 +91-80-2678-8970 (İngilizce)
Endonezya	800-140-3555 (İngilizce) 62-21-251-2955 (Bahasa, Endonezya Dili)
İrlanda	İşletim desteği: 01-815-9202 Garanti hizmeti ve desteği: 01-881-1444 (İngilizce)
İsrail	Givat Shmuel Hizmet Merkezi: +972-3-531-3900 (Yahudice, İngilizce)
İtalya	İşletim desteği: 02-7031-6101 Garanti hizmeti ve desteği: +39-800-820094 (İtalyanca)
Japonya	Ücretsiz aramalar için: 0120-20-5550 Uluslararası aramalar için: +81-46-266-4716  Yukarıdaki numaralara yapılan aramalar Japonca sesli yanıt sistemi ile yanıtlanacaktır. Telefon desteğini İngilizce almak istiyorsanız, Japonca sesli yanıt sisteminin bitmesini ve bir operatörün yanıtlamasını bekleyin. "English support please," (Desteği İngilizce almak istiyorum) dediginizde, aramanız İngilizce konuşan bir operatöre bağlanacaktır.  Bilgisayar yazılımı: 0120-558-695 Denizaşırı aramalar için: +81-44-200-8666 (Japonca)
Kore	1588-5801 (Korece)
Letonya	+386-61-1796-699

Ülke ya da Bölge	Telefon Numarası
Litvanya	+386-61-1796-699
Lüksemburg	+352-298-977-5063 (Fransızca)
Malezya	1800-88-8558 (İngilizce, Bahasa, Melayu)
Malta	+356-23-4175
Meksika	001-866-434-2080 (İspanyolca)
Orta Doğu	+44 (0)1475-555-055
Hollanda	+31-20-514-5770 (Felemenkçe)
Yeni Zelanda	0800-733-222 (İngilizce)
Nikaragua	001-800-220-1830 (İspanyolca)
Norveç	İşletim desteği: 6681-1100 Garanti hizmeti ve desteği: 8152-1550 (Norveççe)
Panama	001-866-434-2080 (Ücretsiz) 206-6047 (İspanyolca)
Peru	0-800-50-866 (İspanyolca)
Filipinler	1800-1888-1426 (İngilizce) 63-2-995-8420 (Filipino)
Polonya	+48-22-878-6999
Portekiz	+351-21-892-7147 (Portekizce)
Romanya	+4-021-224-4015
Rusya	+7-495-258-6300 +8-800-200-6300 (Rusça)
Singapur	1800-3172-888 (İngilizce, Bahasa, Melayu)
Slovakya	+421-2-4954-1217
Slovenya	+386-1-4796-699
İspanya	91-714-7983 0901-100-000 (İspanyolca)
Sri Lanka	+9411 2493547 +9411 2493548 (İngilizce)
İsveç	İşletim desteği: 08-477-4420 Garanti hizmeti ve desteği: 077-117-1040 (İsveççe)
İsviçre	İşletim desteği: 058-333-0900 Garanti hizmeti ve desteği: 0800-55-54-54 (Almanca, Fransızca, İtalyanca)

Ülke ya da Bölge	Telefon Numarası
Tayvan	886-2-8723-9799 0800-000-700 (Mandarin)
Tayland	1-800-299-229 (Tay dili)
Türkiye	00800-4463-2041 (Türkçe)
Birleşik Krallık	İşletim desteği: 01475-555-055 Garanti desteği: 08705-500-900 (İngilizce)
Amerika Birleşik Devletleri	1-800-426-7378 (İngilizce)
Uruguay	000-411-005-6649 (İspanyolca)
Venezuela	0-800-100-2011 (İspanyolca)
Vietnam	Kuzey bölgesi ve Hanoi'de: 84-4-843-6675 Güney bölgesi ve Ho Chi Minh Kentinde: 84-8-829-5160 (İngilizce, Vietnam dili)

## Meksika İçin Garanti Eki

Bu ek, Lenovo Uluslararası Garanti Bildirimi'nin bir parçası olarak değerlendirilir ve yalnızca ve size münhasır olarak Meksika içinde dağıtılan ve ticari olarak sunulan ürünler için geçerli olacaktır. Herhangi bir çelişki olması durumunda, bu ekin koşulları uygulanacaktır.

Donatıda önceden kurulmuş olan tüm yazılım programları için, kuruluş hatalarıyla ilgili olarak satın alma tarihinden itibaren yalnızca otuz (30) günlük bir garanti olmalıdır. Lenovo, bu tür yazılım programlarındaki ve/ya da sizin kurduğunuz ya da ürün satın alındıktan sonra kurulan herhangi bir ek yazılım programındaki bilgilerden sorumlu değildir.

Garantide ücretlendirilemeyen hizmetler, yetki verilmeden önce son kullanıcıya ücretlendirilecektir.

Garanti kapsamında onarımın gerekli olması durumunda, lütfen aşağıdaki telefon numarasından Destek Merkezi'ni arayın: 001-866-434-2080; bu merkez, sizi en yakın Yetkili Hizmet Merkezi'ne yönlendirecektir. Bulduğunuz şehir ya da konumda ya da şehrinize ya da bulunduğunuz konuma en fazla 70 km. mesafede bir Yetkili Hizmet Merkezi yoksa, ürünün en yakın Yetkili Hizmet Merkezi'ne nakliyesine ilişkin makul teslim ücretleri garanti kapsamında yer alır. Ürünün sevkiyatı ile ilgili gerekli onayları ya da bilgileri almak ve sevkiyat adresini öğrenmek için lütfen en yakın Yetkili Hizmet Merkezi'ni arayın.

Yetkili Hizmet Merkezleri'nin (Authorized Service Centers) bir listesini elde etmek için, lütfen şu adresi ziyaret edin: <http://www.lenovo.com/mx/es/servicios>



**Üreten:**

**SCI Systems de México, S.A. de C.V.**  
**Av. De la Solidaridad Iberoamericana No. 7020**  
**Col. Club de Golf Atlas**  
**El Salto, Jalisco, México**  
**C.P. 45680,**  
**Tel. 01-800-3676900**

**Satışa Sunan:**

**Lenovo de México, Comercialización y**  
**Servicios, S. A. de C. V.**  
**Alfonso Nápoles Gándara No 3111**  
**Parque Corporativo de Peña Blanca**  
**Delegación Álvaro Obregón**  
**México, D.F., México**  
**C.P. 01210,**  
**Tel. 01-800-00-325-00**



## Bölüm 4. Müşteri Tarafından Değiştirilebilir Birimler (CRU'lar)

CRU'lar (Müşteri Tarafından Değiştirilebilir Birimler) müşteriler tarafından büyütülebilen ya da değiştirilebilen bilgisayar parçalarıdır. İki tip CRU vardır: Seviye 1 ve Seviye 2. Seviye 1 CRU'ları kolayca kurulurken, Seviye 2 CRU'ları kurmak bazı teknik bilgilerin ve araçların bulunmasını gerektirir.

*Kullanıcı Kılavuzu ve Donanım Değiştirme Kılavuzu* Seviye 1 ve Seviye 2 CRU'ların değiştirilmesiyle ilgili bilgi sağlar. Gereklinim duyduğunuz yönergelerin hangi yayında olduğunu öğrenmek için aşağıdaki çizelgeye bakın.

Yayıyı görüntülemek için Windows masaüstünden Start (Başlat) menüsünü açın, **All Programs** (Tüm Programlar) ögesini seçin, **Online Books** (Çevrimiçi Kitaplar) ögesini seçin ve **Online Books** (Çevrimiçi Kitaplar) seçeneğini tıklattın. Makine tipinize uygun yayını çift tıklattın. *Kullanıcı Kılavuzu* ve *Donanım Değiştirme Kılavuzu* yayınlarına erişmekle ilgili daha fazla bilgi için Online Books (Çevrimiçi Kitaplar) klasörü (sayfa 15) başlıklı konuya bakın. Yayınları ayrıca <http://www.lenovo.com> adresindeki Lenovo Web sitesinde de bulabilirsiniz.

**Not: Yalnızca Lenovo tarafından sağlanan bilgisayar parçalarını kullanın. Makine tipinizin CRU'larına ilişkin garanti bilgileri için Bölüm 3, "Lenovo Uluslararası Garanti Bildirimi" (sayfa 19) başlıklı konuya bakın.**

	Kullanıcı Kılavuzu	Donanım Değiştirme Kılavuzu
<b>Seviye 1 CRU'lar</b>		
Optik sürücü	x	x
Sabit disk sürücüsü	x	x
Bellek	x	x
Fare	x	x
Klavye	x	x
Bağdaştırıcı kartı	x	x
<b>Seviye 2 CRU'lar</b>		
Disket sürücüsü	x	x
Isı alıcı		x
Güç kaynağı		x
Sistem fanı		x

6491, 8013, 8702, 8706, 8716, 8970, 8972, 8976, 8980, 8982, 8986, 8992, 8994, 9266, 9276, 9278, 9282, 9286, 9288, 9374, 9378, 9380, 9384, 9628, 9632, 9647, 9649, 9695

	Kullanıcı Kılavuzu	Donanım Değişirme Kılavuzu
<b>Seviye 1 CRU'lar</b>		
Fare	x	x
Klavye	x	x
Bağdaştırıcı kartı	x	x
<b>Seviye 2 CRU'lar</b>		
Optik sürücü	x	x
Sabit disk sürücüsü	x	x
Disket sürücüsü	x	x
Bellek	x	x
Isı alıcı		x
Sistem fanı		x

Makine tipleri: 9636, 9638, 9640, 9641, 9642, 9643, 9644, 9645

	Kullanıcı Kılavuzu	Donanım Değişirme Kılavuzu
<b>Seviye 1 CRU'lar</b>		
Klavye	x	x
Fare	x	x
Sabit disk sürücüsü	x	x
Bellek	x	x
Bağdaştırıcı kartı	x	x
Hoparlör	x	x
Optik sürücü	x	x
Disket sürücüsü	x	x
<b>Seviye 2 CRU'lar</b>		
Isı alıcı		x
Sistem kartı		x
Güç kaynağı		x
Sistem fanları		x

---

## Bölüm 5. Özel Notlar

Lenovo, bu belgede anılan ürünleri, hizmetleri ve aksamaları tüm ülkelerde satışa sunmamış olabilir. Ülkenizde hangi ürün ve hizmetlerin sağlandığını öğrenmek için yerel Lenovo temsilcinize başvurun. Lenovo ürünlerine, programlarına ya da hizmetlerine yapılan göndermeler, yalnızca o ürünün, programın ya da hizmetin kullanılabilirliğini göstermez. Lenovo'nun fikri mülkiyet hakları göz önünde bulundurularak, aynı işlevi gören farklı ürün, program ya da hizmetler de kullanılabilir. Ancak Lenovo dışı kaynaklardan sağlanan ürün, program ve hizmetlerle gerçekleştirilen işlemlerin değerlendirilmesi ve doğrulanması kullanıcının sorumluluğundadır.

Lenovo'nun, bu belgedeki konularla ilgili patentleri ya da patent başvuruları olabilir. Bu belgenin size verilmiş olması size bu patentlerin lisansının verildiği anlamına gelmez. Lisans sorgularınız için aşağıdaki adrese yazılı olarak başvurabilirsiniz:

*Lenovo (United States), Inc.  
1009 Think Place - Building One  
Morrisville, NC 27560  
ABD  
Attention: Lenovo Director of Licensing*

**LENOVO BU YAYINI, HAK İHLALİ YAPILMAYACAĞINA DAİR ZİMNİ GARANTİLERLE TİCARİLİK YA DA BELİRLİ BİR AMACA UYGUNLUK İÇİN ZİMNİ GARANTİLER DE DAHİL OLMAK VE FAKAT BUNLARLA SINIRLI OLMAMAK ÜZERE AÇIK YA DA ZİMNİ HİÇBİR GARANTİ VERMEKSİZİN "OLDUĞU GİBİ" ESASIYLA SAĞLAMAKTADIR.** Bazı hukuk düzenleri belirli hareketlerde açık ya da zımnî garantilerin reddedilmesine izin vermezler; diğer yandan, bu açıklama sizin için geçerli olmayabilir.

Bu belgede teknik yanlışlıklar ya da yazım hataları olabilir. Buradaki bilgiler düzenli aralıklarla güncellenir ve belgenin yeni basımlarına eklenir. Lenovo, bu belgede sözü edilen ürün ve/ya da programlarda istediği zaman duyuruda bulunmaksızın geliştirme ve değişiklik yapabilir.

Bu belgede açıklanan ürünler, herhangi bir arızanın kişilerin ölümüne ya da yaralanmasına yol açabileceği emplantasyon ya da diğer yaşam desteği uygulamalarında kullanılmak üzere tasarlanmamıştır. Bu belgedeki bilgiler Lenovo ürün belirtimlerini ya da garantilerini hiçbir şekilde etkilemez. Bu belgedeki hiçbir bilgi, Lenovo'nun ya da üçüncü kişilerin fikri mülkiyet hakları kapsamında, açık ve/ya da zımnî lisans ya da tazminat olarak kullanılamaz. Bu belgede bulunan tüm bilgiler denetimli ortamlardan elde edilmiştir ve örnek olarak sunulmuştur. Diğer işletim ortamlarında elde edilen sonuçlar değişiklik gösterebilir.

Lenovo, sağladığımız bilgilerden uygun bulduklarını, size herhangi bir sorumluluk yüklemeyen şekilde kullanabilir ya da dağıtabilir.

Bu yayında Lenovo dışı Web sitelerine yapılan göndermeler yalnızca bilgilendirme amacıyla yapılmıştır ve hiçbir şekilde ilgili Web sitelerinin onaylanması için kullanılmamıştır. İlgili Web sitelerindeki bilgiler, bu Lenovo ürününe ilişkin bilgilerin bir bölümü değildir ve bu Web sitelerinin kullanımı sonrasında ortaya çıkacak sonuçlar kullanıcının sorumluluğundadır.

Burada verilen başarımlar bilgileri denetimli bir ortamda belirlenmiştir. Bu nedenle, diğer işletim ortamlarında elde edilen sonuçlar önemli ölçüde değişiklik gösterebilir. Bazı ölçümler geliştirme düzeyindeki sistemlerde yapılmış olabilir ve bu ölçümlerin, genel olarak kullanılabilir sistemlerde aynı olacağı garanti edilmez. Ayrıca, bazı ölçümler bilinen veriler kullanılarak tahmin edilmiş olabilir. Gerçek sonuçlar değişiklik gösterebilir. Bu belgeyi kullananlar, kendi özel ortamları için geçerli olan verileri doğrulamalıdır.

---

## Televizyon Çıkışı İle İlgili Özel Not

Aşağıdaki bildirim televizyon çıkışı aksamı fabrikada takılan modeller için geçerlidir.

Bu üründe, Macrovision Corporation ve diğer hak sahiplerinin sahip olduğu belirli ABD patentleri ve diğer fikri mülkiyet hakları yöntemiyle korunan telif hakkı koruma teknolojisi kullanılmaktadır. Bu telif hakkı koruma teknolojisinin kullanım yetkisi Macrovision Corporation tarafından verilmeli ve Macrovision Corporation tarafından başka türde bir yetki verilmediği sürece, yalnızca ev ve diğer sınırlı görüntüleme amaçlarıyla kullanılmalıdır. Tersine mühendislik işlemi yapmak ya da parçaları sökmek yasaklanmıştır.

---

## Ticari Markalar

Aşağıdaki terimler, Lenovo'nun ABD'de ve/ya da diğer ülkelerdeki ticari markalarıdır:

Lenovo  
Kurtarma ve Onarım  
ThinkCentre  
ThinkPad  
ThinkVantage

IBM, International Business Machines Corporation'ın ABD'de ve/ya da diğer ülkelerdeki ticari markasıdır.

Diğer şirket, ürün ya da hizmet adları ilgili şirketlerin ticari markaları ya da hizmet markaları olabilir.

## Elektronik Yayılım Bildirimi

Aşağıdaki bilgiler şu Lenovo kişisel bilgisayar makine tipleri için geçerlidir: 6490, 6491, 8013, 8700, 8701, 8702, 8705, 8706, 8716, 8717, 8970, 8972, 8973, 8975, 8976, 8979, 8980, 8982, 8983, 8985, 8986, 8991, 8992, 8994, 8995, 9265, 9266, 9269, 9276, 9277, 9278, 9279, 9282, 9283, 9286, 9287, 9288, 9374, 9378, 9379, 9380, 9383, 9384, 9387, 9389, 9628, 9631, 9632, 9635, 9636, 9637, 9638, 9640, 9641, 9642, 9643, 9644, 9645, 9646, 9647, 9648, 9649, 9694, 9695.

## FCC (Federal Communications Commission) Uyumluluk Bildirimi

Bu donatı sınanmış ve FCC kurallarının 15. bölümünde belirtilen Sınıf B (FCC Class B) sayısal aygıt sınırlamalarına uygun bulunmuştur. Bu sınırlamalar aygıt ev ortamına kurulduğunda diğer aygıtlarla etkileşiminden doğabilecek zarara karşı koruma sağlama amacıyla tasarlanmıştır. Bu donatı, radyo frekansı enerjisi üretir, kullanır ve yayabilir; yönergelere uygun biçimde kurulum kullanılmazsa, radyo dalgalarında parazite yol açabilir. Ancak, belirli bir kuruluştaki bu zararlı parazitlerin önlenmesine ilişkin bir garanti verilmaz. Bu donatı radyo ya da televizyon alıcılarında parazite neden olursa (bunu donatıyı açıp kapatarak denetleyebilirsiniz), kullanıcı bunu aşağıdaki önlemleri alarak düzeltebilir.

- Alıcı ve antenin yerini ya da yönünü değiştirerek.
- Donatı ile alıcı arasındaki açıklığı artırarak.
- Donatıyı alıcının bağlı olduğundan farklı bir prize takarak.
- Yardım için bir yetkili satıcıya ya da hizmet yetkilisine başvurarak.

Lenovo önerilen kablo ya da bağlaçların kullanılmamasından ya da donatıda yapılan onaylanmayan değişikliklerden kaynaklanan radyo ve televizyon parazitleri için sorumluluk kabul etmez. Onaylanmayan değişiklikler, kullanıcının ürünü kullanma yetkisini geçersiz kılabilir.

Bu aygıt FCC kurallarının 15. bölümüne uygundur. İşletimi şu iki koşula bağlıdır: (1) aygıt zararlı etkileşime neden olmamalıdır; (2) aygıt istenmeyen çalışma koşullarına neden olan etkileşimler de içinde olmak üzere her türlü etkileşimi kabul eder.

Sorumlu taraf:

Lenovo (United States) Inc.  
One Manhattanville Road  
Purchase, New York 10577  
Telefon Numarası: (919) 254-5900



Tested To Comply  
With FCC Standards

FOR HOME OR OFFICE USE

## Industry Canada Class B Yayılım Uyum Bildirimi

Bu Class B sayısal aygıt Canadian ICES-003 ile uyumludur.

## Avrupa Birliği EMC Yönetmelik Uyum Bildirimi

Bu ürün, Avrupa Topluluğu'na üye ülkelerde yürürlükte olan elektromanyetik uyumlulukla ilgili yasal düzenlemelerin yakınlaştırılmasına ilişkin 89/336/EEC numaralı yönetmelikte belirtilen koruma gerekliliklerine uygundur. Lenovo koruma gereklilikleri konusunda, başka üreticilerin aksam kartlarının uydurulması da dahil olmak üzere, önerilmeyen herhangi bir değişiklik yapılması sonucunda ortaya çıkabilecek sorunların sorumluluğunu kabul etmez.

Bu ürün sınanmış ve CISPR 22/Avrupa Standardı EN 55022'de belirtilen Sınıf B Bilgi Teknolojisi Donatısı sınırlamalarına uygun bulunmuştur. Sınıf B donatısı sınırlamaları iş ve ev ortamında lisanslı iletişim aygıtlarıyla etkileşime karşı uygun biçimde koruma sağlamak amacıyla konulmuştur.

## Kore Sınıf B bildirim

이 기기는 가정용으로 전자파 적합등록을 한 기기로서  
주거지역에서는 물론 모든 지역에서 사용할 수 있습니다.

## Japon VCCI Sınıf B bildirim

この装置は、情報処理装置等電波障害自主規制協議会（VCCI）の基準に基づくクラスB情報技術装置です。この装置は、家庭環境で使用することを目的としていますが、この装置がラジオやテレビジョン受信機に近接して使用されると、受信障害を引き起こすことがあります。  
取扱説明書に従って正しい取り扱いをして下さい。

## Her bir faz için 20 Amper'den az veya 20 Amper'e eşit güçteki ürünler için Japonca uygunluk bildirim

高調波電流規格 JIS C 61000-3-2 適合品



## Tayvan için Lenovo ürün hizmet bilgisi

台灣 Lenovo 產品服務資訊如下：  
荷蘭商思惟電腦產品股份有限公司台灣分公司  
台北市信義區信義路五段七號十九樓之一  
服務電話：0800-000-700

### FCC ve Telefon Şirketi Gereksinimleri

1. Bu aygıt FCC kurallarının 68. bölümüne uygundur. Aygıtta bulunan bir etikette, diğer öğelerin yanı sıra, FCC kayıt numarası, USOC ve REN (Ringer Equivalency Number) öğeleri de yer alır. Bu numaralar istenirse, bu bilgiyi telefon şirketinize bildirin.

**Not:** Aygıt dahili bir modemse, ikinci bir FCC kayıt etiketi de sağlanır. Etiket, Lenovo modeminin kurulu olduğu bilgisayarın dış kısmına ya da varsa dış DDA'ya yapıştırabilirsiniz. Etiket kolayca erişilebilecek bir yere yapıştırın; bu durumda telefon şirketine gerekli olduğunda etiket bilgilerini kolayca verebilirsiniz.

2. REN, telefon hattınıza bağlayabileceğiniz aygıt sayısını belirlemenize yardımcı olur ve numaranız arandığında bu aygıtların çalmasını sağlar. Birçok bölgede, tüm aygıtlardaki REN sayısının toplamı 5'i geçmez. Telefon hattınıza bağlayabileceğiniz aygıt sayısından (REN tarafından belirlenen) emin olmak, sizin çağrı alanınıza ilişkin REN sayısı üstsınırını belirlemek üzere yerel telefon şirketini aramanız gerekir.
3. Aygıtlar telefon ağına zarar verirse, telefon şirketi sağladığı hizmeti geçici olarak kesebilir. Olanaklıysa şirket sizi önceden arayıp durumu bildirebilir; önceden bildirilmezse, size bu durumu en kısa sürede bildireceklerdir. FCC hakkında şikayette bulunma hakkınızın saklı olduğu size bildirilecektir.
4. Telefon şirketiniz, donatının düzgün bir biçimde çalıştırılmasını etkileyecek olanaklarına, donatılarına, işlemlerine ya da yordamlarına ilişkin değişiklik yapabilir. Bu değişikliği yaparlarsa, sizin kesintisiz almanızı sağlamak üzere size önceden haber vereceklerdir.
5. Bu ürünle ilgili bir sorun yaşarsanız, yetkili satıcınıza başvurun ya da Müşteri Destek Merkezi'ni arayın. ABD içinde **1-800-426-7378** numaralı telefonu arayabilirsiniz. Kanada'da **1-800-565-3344** numaralı telefonu arayabilirsiniz. Satın alma belgenizi göstermeniz istenebilir.  
Telefon şirketi, sorun düzelinceye kadar ya da aygıtın sorunsuz bir biçimde çalıştığından emin oluncaya kadar aygıtın ağ bağlantısını kesmenizi isteyebilir.
6. Müşteri aygıtı onaramaz. Aygıtla ilgili bir sorun yaşarsanız, Yetkili Satıcınıza başvurun ya da bilgi edinmek üzere bu belgenin Tanılama bölümüne bakın.

7. Bu aygıt, telefon şirketi tarafından sağlanan jetonlu telefon hizmetiyle birlikte kullanılamaz. Tarafların hatlarına olan bağlantı bulunulan ülkenin fiyat tarifelerine bağlıdır. Bilgi almak için bulunduğunuz ülkenin genel kullanım komisyonuna ya da şirket komisyonuna başvurun.
8. Yerel Exchange Carrier'dan (Telefon Şirketi) NI (network interface; ağ arabirimi) siparişi verirken USOC RJ11C hizmet ayarlamasını belirtin.

---

## Canadian Department of Communications (Kanada İletişim Departmanı) Onay Etiketi

**UYARI:** Industry Canada etiketi onaylanmış donatıyı tanımlar. Bu onay, bu donatının, uygun Terminal Equipment Technical Requirements belgelerinde belirtildiği gibi, telekomünikasyon ağlarına ilişkin koruma, işletim ve güvenlik gereksinimlerini karşıladığını gösterir. Bu departman, donatının, kullanıcının gereksinimlerini karşılayacağı garantisini vermez.

Bu donatıyı kurmadan önce, kullanıcılar, yerel telekomünikasyon şirketinin tesislerine bağlanma izni verilebileceğinden emin olmalıdırlar. Donatı da kabul edilebilir bir bağlantı yöntemi kullanılarak kurulmuş olmalıdır. Müşteri, yukarıdaki koşullara uygunluğun bazı durumlarda hizmet kalitesinin bozulmasını engellemeyeceğini bilmelidir. Onaylanmış donatıda yapılacak onarımlar, sağlayıcı tarafından belirlenen bir temsilci tarafından koordine edilmelidir. Bu donatıya kullanıcı tarafından yapılan tüm onarımlar ya da değişiklikler ya da donatı arızaları, telekomünikasyon şirketinin kullanıcıdan, bu donatının bağlantısını kesmesini istemesine neden olabilir.

Kullanıcılar, kendi güvenlikleri için, güç kaynağının, telefon hatlarının ve varsa dahili metalik su borusu sisteminin topraklanmış bağlantılarının birbirlerine bağlanmış olduğundan emin olmalıdır. Bu önlem bazı kırsal kesimlerde önem kazanır.

**Uyarı** Kullanıcılar, bu tip bağlantıları kendileri yapmaya çalışmayıp bir elektrik teknisyenine başvurmalarıdır.

**DİKKAT:** Her uçbirim aygıtı için atanan REN, bir telefon arabirimine bağlanmasına izin verilen en fazla uçbirim sayısını gösterir. Bir arabirimin sonlandırılması, tüm aygıtlardaki REN sayısının 5'i geçmemesi gerekliliğinin geçerli olduğu herhangi bir aygıt bileşiminden oluşabilir.

---

## Güç Kablosuna İlişkin Not

Lenovo, güvenliğinizi için, bu ürünle kullanılmak üzere topraklı fiş içeren bir güç kablosu sağlamaktadır. Elektrik çarpmasından korunmak için, güç kablosunu ve fişi doğru biçimde topraklanmış bir prizle kullanın.

ABD'de ve Kanada'da kullanılan güç kabloları, UL'ye (Underwriter's Laboratories'e) göre listelenmiştir ve CSA (Canadian Standards Association) tarafından onaylanmıştır.

115 volt elektrikle çalıştırılmak üzere tasarlanan birimler için UL tarafından listelenen ve CSA tarafından onaylanan en az 18 AWG, SVT ya da SJT Tipinde, üç iletken kabloya sahip, en fazla 15 amperlik, 125 voltluk ve 15 ft uzunluğunda ve paralel ağızlı kablo takımı olan topraklı bağlantı prizi kullanın.

230 volt (ABD içinde) elektrikle çalıştırılmak üzere tasarlanan birimler için UL tarafından listelenen ve CSA tarafından onaylanan en az 18 AWG, SVT ya da SJT Tipinde, üç iletken kabloya sahip, en fazla 15 amperlik, 250 voltluk ve 15 ft uzunluğunda ve çift ağızlı kablo takımı olan topraklı bağlantı prizi kullanın.

230 volt (ABD dışında) elektrikle çalıştırılmak üzere tasarlanmış birimler için: Topraklı fiş içeren bir kablo takımı kullanın. Donatının kurulacağı ülkede, kablo takımının gerekli güvenlik onaylarının alınmış olması gerekir.

Belirli bir ülkeye ya da bölgeye ilişkin Lenovo tarafından sağlanan güç kabloları genellikle yalnızca o ülkede ya da bölgede bulunabilir.

Almanya içinde kullanılacak birimler için: Güç kablolarının güvenlik onayından geçmesi gerekir. Almanya için bu H05VV-F, 3G, 0.75 mm<sup>2</sup> ya da daha üstün nitelikli bir kablodur. Diğer ülkeler için aynı şekilde uygun niteliklere sahip kablolar kullanılmalıdır.

<b>Güç kablosu parça numarası</b>	<b>Kullanıldığı ülkeler ya da bölgeler</b>
24R2633	Japonya
39M5067	Arjantin, Paraguay, Uruguay
39M5080	Antigua ve Barbuda, Aruba, Bahama Adaları, Barbados, Belize, Bermuda, Bolivya, Turks and Caicos Adaları, Kanada, Cayman Adaları, Kostarika, Kolombiya, Küba, Dominik Cumhuriyeti, Ekvador, El Salvador, Guam, Guatemala, Haiti, Honduras, Jamaika, Meksika, Mikronezya (Federal Devletleri), Hollanda Antilleri, Nikaragua, Panama, Peru, Filipinler, Suudi Arabistan, Tayland, Tayvan, Amerika Birleşik Devletleri, Venezuela
39M5102	Avustralya, Yeni Zelanda

<b>Güç kablosu parça numarası</b>	<b>Kullanıldığı ülkeler ya da bölgeler</b>
39M5122	Afganistan, Arnavutluk, Cezayir, Andora, Angola, Ermenistan, Avusturya, Azerbeycan, Belarus, Belçika, Benin, Bosna Hersek, Bulgaristan, Burkina Faso, Burundi, Kamboçya, Kamerun, Cape Verde (Yeşil Burun Cumhuriyeti), Orta Afrika Cumhuriyeti, Çad, Comoros, Demokratik Kongo Cumhuriyeti, Kongo Cumhuriyeti, Fildişi Sahilleri, Hırvatistan Cumhuriyeti, Çek Cumhuriyeti, Dahomey, Cibuti, Mısır, Ekvatorial Gine, Eritre, Estonya, Etiyopya, Finlandiya, Fransa, Fransız Ginesi, Fransız Polinezyası, Gabon, Gürcistan, Almanya, Yunanistan, Guadeloupe, Gine, Guinea Bissau, Macaristan, İzlanda, Endonezya, İran, Kazakistan, Kırgızistan, Laos Demokratik Halk Cumhuriyeti, Letonya, Lübnan, Litvanya, Lüksemburg, Eski Yugoslav Makedon Federal Cumhuriyeti, Madagaskar, Mali, Martinik, Moritanya, Mauritius, Mayotte, Moldova Cumhuriyeti, Monako, Moğolistan, Fas, Mozambik, Hollanda, Yeni Kaledonya, Nijer, Norveç, Polonya, Portekiz, Reunion, Romanya, Rusya Federasyonu, Ruanda, Sao Tome and Principe, Suudi Arabistan, Senegal, Sırbistan, Slovakya, Slovenya Cumhuriyeti, Somali, İspanya, Surinam, İsveç, Suriye Arap Cumhuriyeti, Tacikistan, Tahiti, Togo, Tunus, Türkiye, Türkmenistan, Ukrayna, Yukarı Volta, Özbekistan, Vanuatu, Vietnam, Wallis ve Futuna, Yugoslavya Federal Cumhuriyeti, Zaire
39M5129	Danimarka
39M5143	Bangladeş, Lesoto, Çin'in Macao Özel İdare Bölgesi (S.A.R.), Maldiv Adaları, Namibya, Nepal, Pakistan, Samoa, Güney Afrika, Sri Lanka, Swaziland, Uganda
39M5150	Abu Dabi, Avustralya, Bahreyn, Botswana, Brunei Darussalam, Channel Adaları, Kıbrıs, Dominik Cumhuriyeti, Fiji, Gambiya, Ghana, Grenada, Guyana, Çin'in Hong Kong Özel İdare Bölgesi, Irak, İrlanda, Ürdün, Kenya, Kiribati, Kuveyt, Liberya, Malawi, Malezya, Malta, Myanmar (Burma), Nauru, Yeni Zelanda, Nijerya, Umman, Papua Yeni Gine, Katar, Saint Kitts and Nevis, Saint Lucia, Saint Vincent and the Grenadines, Seyşeller, Sierra Leone, Singapore, Sudan, Tanzanya Birleşik Cumhuriyeti, Trinidad & Tobago, Birleşik Arap Emirlikleri (Dubai), Birleşik Krallık, Yemen, Zambiya, Zimbabve
39M5151	Hong Kong Çin Özel İdare Bölgesi, Kore
39M5157	Liechtenstein, İsviçre
39M5164	Şili, İtalya, Libya Arap Jamahiriya
39M5171	İsrail
39M5205	Çin
39M5212	Kore
39M5232	Brezilya
39M5246	Tayvan
41R3175	Hindistan

---

## Polyvinyl Chloride (PVC) Kablosu ve Kablo Bildirimi

**UYARI:** Bu üründeki kablolarla ya da bu ürünle birlikte satılan parçalarla ilişkili kablolarla el ile dokunulması, ABD'nin Kaliforniya Eyaleti tarafından kansere, doğum kusurlarına yol açabileceği ve diğer üreme organlarına zarar verebileceği kabul edilen kurşun maddesine maruz kalınmasına neden olur. ***Kablolarla dokunduktan sonra ellerinizi dikkatlice yıkayınız.***

---

## Atık elektrikli ve elektronik donatılarla (WEEE) ilgili özel not

Lenovo, bilgi teknolojisi (BT) sahiplerinin, donatılarını kullanmayacakları zaman sorumlu bir şekilde geri dönüştürmelerini teşvik etmektedir. Lenovo, donatı sahiplerinin BT ürünlerini geri dönüştürmelerine yardımcı olmak için çeşitli programlar ve hizmetler sunmaktadır. Ürün geri dönüştürme hizmetlerine ilişkin bilgilere Lenovo'nun Internet sitesinden erişebilirsiniz:

<http://www.pc.ibm.com/ww/lenovo/about/environment/>.

## Avrupa Birliği (AB) WEEE Bildirimi

WEEE işareti yalnızca Avrupa Birliği ülkeleri ve Norveç için geçerlidir. Aygıtlar atık elektrikli ve elektronik donatılarla (WEEE) ilgili 2002/96/EC numaralı Avrupa Birliği Yönergesi'ne göre etiketlenmektedir. Bu Yönerge, Avrupa Birliği'nin her yerinde geçerli olacak şekilde, kullanılmış aygıtların iadesi ve geri dönüşümüyle ilgili çerçeveyi belirler. Bu etiket, çöplerle birlikte atılmalarını engellemek ve bu Yönerge uyarınca yeniden değerlendirilmelerini sağlamak üzere çeşitli ürünlerin üzerine yapıştırılır.

WEEE Yönergesi'nin IV No'lu Ekine göre üzerinde WEEE işareti olan elektrikli ya da elektronik aygıtları (EEE) kullanan kişiler, kullanım ömrü biten EEE aygıtlarını normal çöple birlikte atmamalı ve içinde bulunan tehlikeli maddeler nedeniyle bu aygıtların çevreye ve insanlara olası etkilerini en düşük seviyeye indirmek ve iade, geri dönüşüm ve yeniden yararlanılması için belirtilen çerçeve dahilinde hareket etmelidirler. WEEE ile ilgili ek bilgiler için şu Web sitesini ziyaret edin:

<http://www.lenovo.com/lenovo/environment>.

---

## Japonyo geri dönüşüm bildirimini

### Kullanılmayan Lenovo bilgisayarının ya da monitörünün toplanması ve geri döşürülmesi

Şirket çalışanıysanız ve şirketin malı olan bir Lenovo bilgisayarını ya da monitörünü atmanız gerekiyorsa, bunu Kaynakların Etkin Kullanımının Artırılmasına İlişkin Yasaya uygun olarak yapmalısınız. Bilgisayarlar ve monitörler, endüstriyel atık olarak sınıflandırılır ve yerel hükümet tarafından endüstriyel atıkların işlenmesi için yetkilendirilmiş kişiler tarafından uygun bir biçimde atılmalıdır. Kaynakların Etkin Kullanımının Artırılmasına İlişkin Yasaya uygun olarak Lenovo Japonya, PC Toplama ve Geri Dönüşüm Hizmetleri bölümü aracılığıyla kullanılmayan bilgisayarların ve monitörlerin toplanması, yeniden kullanılması ve geri dönüştürülmesine ilişkin hizmetleri

vermektedir. Ayrıntılar için Lenovo Web sitesini şu adresten ziyaret edin:  
[www.ibm.com/jp/pc/service/recycle/pcrecycle/](http://www.ibm.com/jp/pc/service/recycle/pcrecycle/)

Kaynakların Etkin Kullanımının Artırılmasına İlişkin Yasaya uygun olarak evde kullanılan bilgisayarların ve monitörlerin üretici tarafından toplanması ve geri dönüşümü 1 Ekim 2003'te başlatıldı. Bu hizmet 1 Ekim 2003 tarihinden sonra satılan, evde kullanılan bilgisayarlar için ücretsiz olarak sağlanır. Ayrıntılar için Lenovo Web sitesini şu adresten ziyaret edin: [www.ibm.com/jp/pc/service/recycle/personal/](http://www.ibm.com/jp/pc/service/recycle/personal/).

## **Lenovo bilgisayar bileşenlerinin atılması**

Japonya'da satılan bazı Lenovo bilgisayar ürünlerinin, ağır metal ya da çevreye duyarlı başka maddeler içeren bileşenleri olabilir. Baskılı devre kartı ya da sürücü gibi kullanılmayan bileşenleri düzgün bir şekilde atmak için kullanılmayan bir bilgisayarın ya da monitörün toplanması ve geri dönüşümüne ilişkin yukarıda açıklanan yöntemleri kullanın.

## **Lenovo bilgisayarlarındaki kullanılmayan lityum pillerinin atılması**

Bilgisayar kapalıyken ya da ana güç kaynağına bağlı değilken bilgisayar saatine güç sağlamak için Lenovo bilgisayarınızın sistem kartı üzerine bir adet düğme şeklinde lityum pil yerleştirilmiştir. Bu pili yenisiyle değiştirmek isterseniz satın aldığımız yeri arayın ya da Lenovo tarafından onarım hizmeti sağlanıp sağlanmadığını sorun. Pili kendiniz değiştirdiyseniz ve kullanılmayan lityum pilini atmak istiyorsanız, pili vinil bantla sardıktan sonra bilgisayarınızı satın aldığımız yerle bağlantı kurun ve onların vereceği yönergeleri izleyin. Evinizde Lenovo bilgisayarını kullanıyorsanız ve lityum pil atmanız gerekiyorsa, yerel kurallara ve düzenlemelere uymanız gerekir.



# ThinkCentre

Parça numarası: 43C2483

Basıldığı yer

(1P) P/N: 43C2483

