

AGENTE GENERALE: MARCUCCI S.p.A. VIA RIVOLTANA 4 - VIGNATE (MI)

IC-P2ET

IC-P4ET

**RICETRASMETTITORE FM
VHF - UHF**

MANUALE D'ISTRUZIONE

INDICE DEL CONTENUTO

	Pag.
INTRODUZIONE	2
NOTE OPERATIVE	2
DISIMBALLO DEL MATERIALE	2
PREFUNZIONAMENTO	3
CONTROLLI OPERATIVI	5
RICARICA DEL PACCO BATTERIE	11
COLLEGAMENTO DEGLI ACCESSORI	16
IMPOSTAZIONE DELLA FREQUENZA.....	19
RICEZIONE	29
TRASMISSIONE	31
IL MODO MEMORY	33
FREQUENZA DI CHIAMATA	42
RICERCA	47
ACCESSO AI RIPETITORI	60
COSTRUZIONE DEI VARI MODI OPERATIVI	63
CONTROLLO PRIORITARIO	65
DTMF MEMORY	72
FUNZIONE AI.....	86
OROLOGIO E TEMPORIZZATORE.....	91
INSTALLZIONE DELLE UNITÀ OPZIONALI.....	102
PAGER E CODE SQUELCH.....	104
POCKET BEEP E TONE SQUELCH	120
GUIDA ALLA SOLUZIONE DEGLI INCOVENIENTI.....	127
CARATTERISTICHE DEI RICETRASMETTITORI	129

INTRODUZIONE

Ci congratuliamo con Voi per aver scelto un apparato al passo con le più recenti tecnologie e con una eccezionale semplicità d'uso. Il ricetrasmittitore é provvisto del "trial mode" ovvero un modo per saggiare l'abilità dell'operatore.

L'apposito capitolo dedicato alla "Selezione delle stelle" provvede ad un dialogo interattivo fra apparato ed operatore.

NOTE OPERATIVE

Nel caso il ricetrasmittitore venga usato con un pacco batterie di autonomia ridotta quale ad esempio il BP-111 oppure con il contenitore di pile a secco BP-110, raccomandiamo di predisporlo sempre su bassa potenza RF; il pacco batterie potrebbe scaricarsi molto velocemente nel caso contrario.

Nel caso tutte le 5 stelle non siano ottenibili sul visore, é probabile che qualche funzione non sia stata abilitata.

Riferirsi al paragrafo sulle "stelle" per dettagli sull'uso delle funzioni non abilitate.

DISIMBALLO DEL MATERIALE

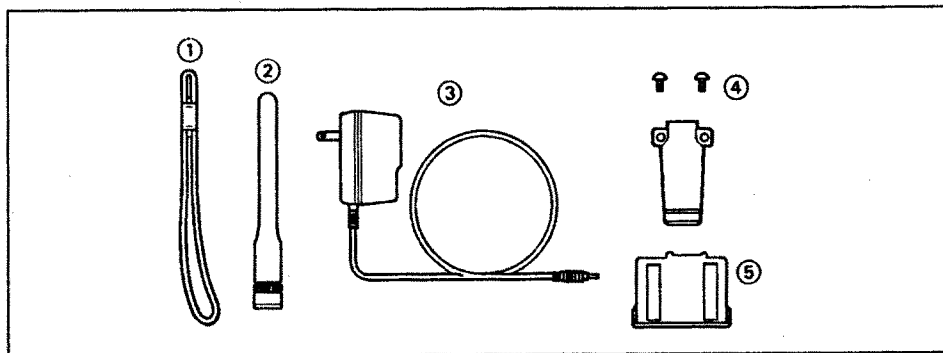

Accessori inclusi al ricetrasmittitore:

1. Cinghiello n. 1
2. Antenna n. 1
3. Caricabatterie da parete n. 1
4. Staffa per cintura e viti per il fissaggio n. 1 kit
5. Pacco batterie BP-111 n. 1

PREFUNZIONAMENTO

1. Ricarica del pacco batterie

Collegare il caricabatterie come illustrato.

- Verrà ricaricata pure la pila dedicata al μP .
- Riferirsi al capitolo "Ricarica dei pacchi batteria".

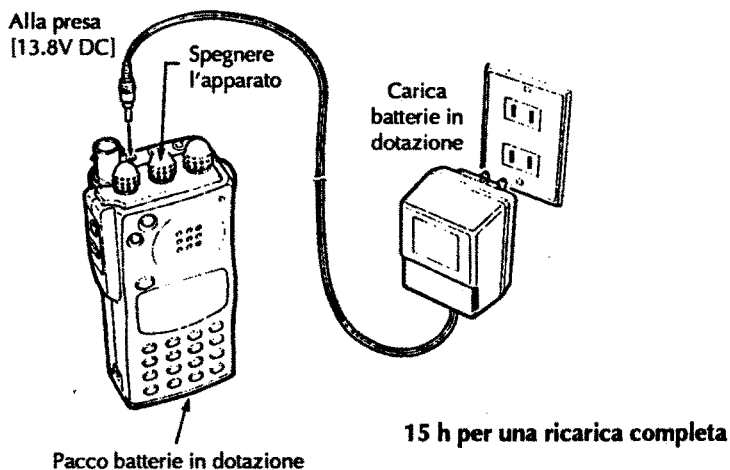

- Non ricaricare **mai** un contenitore di batterie a secco.

2. Ripristinare il ricetrasmittitore

Mantenendo premuti i tasti [FUNC] e [(A) CLR], accendere l'apparato ruotando in senso orario [PWR/VOL].

- Il visore indicherà: IC-P2ET: 145.00 MHz; IC-P4ET: 430.00 MHz

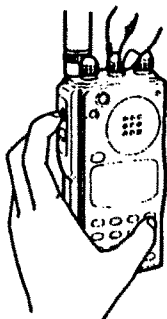

ATTENZIONE: Il ripristino del μP cancellerà qualsiasi impostazione e l'eventuale registrazione nelle memorie, le impostazioni concernenti il modo SET, le memorie dedicate al DTMF e l'indicazione oraria.

3. Collegare l'antenna

Inserire il connettore dell'antenna come indicato nell'illustrazione, e ruotare in senso orario sino a sentire lo scatto.

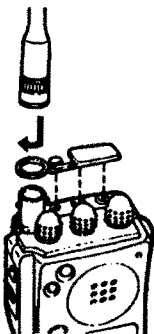

ATTENZIONE: Commutare in trasmissione senza antenna potrà danneggiare il ricetrasmittitore.

CONTROLLI OPERATIVI

PANNELLO FRONTALE E LATERALE

Tasto di funzione [FUNC].

Con il suo azionamento tutti i tasti saranno abilitati per la funzione alternativa.

- Nel modo VFO sarà abilitato il controllo di sintonia (Dial select). Con detto controllo si potranno selezionare le memorie oppure la frequenza con incrementi da 1 o 0.1 MHz.

Pulsante [PTT]

Azionandolo l'apparato commuta in trasmissione, quando rilasciato commuta in ricezione.

Commutatore MONITOR [MONI/DSEL]

Apre lo Squelch per controllare l'attività sulla frequenza operativa. Varia l'incremento di sintonia se nel frattempo il tasto [FUNC] è mantenuto premuto.

Visore

Indica le condizioni operative

Commutatore HIGH/LOW [H/L/DTMF]

Seleziona il livello di potenza RF più alto o più basso. Mantenendo azionato pure il tasto [FUNC] si imposta il modo DTMF MEMORY.

Indicatore di Trasmissione/Ricezione

Si illumina in verde quando lo squelch apre; in rosso durante la trasmissione.

Interruttore di illuminazione [LIGHT]

Illumina il visore e la tastiera (ON/OFF)

Altoparlante/Microfono

Tasto AI [AI]

Azionarlo per abilitare la funzione come presentata nell'indicatore AI. Se azionato e mantenuto premuto imposta il modo AI.

Tastiera

Utilizzata per l'impostazione numerica ed altre funzioni, abilitazione di funzioni e sintonia.

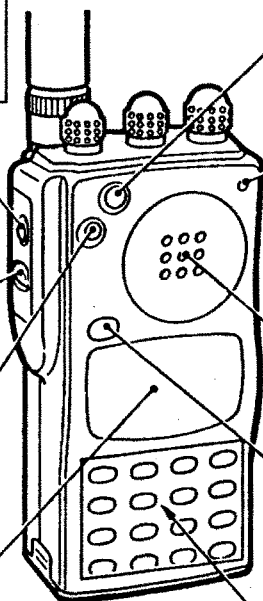

PANNELLO SUPERIORE

Presa per l'alimentazione in continua esterna [DC 13.8V]

Collegarvi lo spinotto intestato al cavetto del caricabatterie da parete per la ricarica del pacco batterie. Permette inoltre l'alimentazione da una sorgente in continua esterna ricorrendo ai cavetti opzionali CP-12 e OPC-254.

Prese per Altoparlante e Microfono esterni [SP/MIC]

Collegarvi se richiesto il microfono-altoparlante o la cuffia. In tal caso l'altoparlante ed il microfono interni non saranno più abilitati.

Connettore di antenna

Collegarvi l'antenna come già descritto.

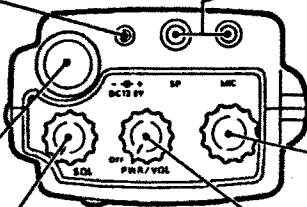

Controllo di sintonia principale (DIAL)

Imposta la frequenza operativa, la memoria prescelta ed il modo SET.

Controllo di Squelch [SQL]

Varia il livello per ottenere la soglia sul silenziamento.

Controllo di Volume [PWR/VOL]

Accende e spegne l'apparato (ON/OFF) e ne regola il volume.

TASTIERA

TASTO	FUNZIONE	FUNZIONE SECONDARIA (Ottenua premendo [FUNC])
T/T SQL ①	T/TSQL ①	Abilita nella sequenza accennata le seguenti funzioni opzionali: encoder tono sub-audio → pocket beep → tone squelch → funzionamento senza toni.
PGR/C-SQL ②	PGR/C-SQL ②	Abilita nella sequenza accennata le seguenti funzioni opzionali: pager → code squelch → funzionamento senza chiamata selettiva.
	DUP ④	
SKIP ③	SKIP ③	Esclude la memoria selezionata dal processo di ricerca fra le memorie.
	Δ/SCAN * ⑥	
DUP ④	DUP ④	Seleziona il senso del passo di duplica nel modo seguente: - duplex → + duplex → simplex
CODE ⑤	CODE ⑤	Programma la memoria dedicata alla codifica per il pager o il code squelch (opzionali)
MASK ⑥	MASK ⑥	Nel modo Memory occulta e visualizza le memorie. La memoria 0 non può essere occultata.
PRIO ⑦	PRIO ⑦	Dà inizio al controllo prioritario.
SET ⑧	SET ⑧	Con il modo VFO: imposta il modo SET Con il modo DTMF MEMORY: programma la codifica DTMF. Con il modo MEMORY o sulla frequenza di chiamata: alcuna funzione.
TIMER ⑨	TIMER ⑨	Imposta il temporizzatore.
CLOCK ⑩	CLOCK ⑩	Se l'indicatore AI indica una funzione: richiama l'indicazione oraria. Se l'indicatore AI indica l'indicazione oraria: programma l'ora.

TASTO	FUNZIONE	FUNZIONE SECONDARIA (Ottenuta premendo [FUNC])
<p>Δ/SCAN ⊛</p> <p>∇/SCAN ⊛</p>	<p>Con il modo VFO o MEMORY: Varia le frequenze operative o il n. di memoria. Dà inizio alla ricerca entro la banda operativa oppure entro le memorie.</p> <p>Con la selezione del modo SET, TIMER o l'impostazione oraria: modifica il contenuto del visore.</p> <p>Nessuna funzione con il modo DTMF MEMORY.</p>	<p>Con il modo VFO: dà inizio alla ricerca programmata.</p>
<p>CLR/M>V ⊛</p>	<p>Con il modo VFO: azzerla la cifra prima dell'impostazione.</p> <p>Con la selezione del modo MEMORY o frequenza di chiamata: riporta il funzionamento al modo VFO.</p>	<p>Con il modo MEMORY o sulla frequenza di chiamata: mantenendo premuto il tasto trasferisce i dati al VFO.</p>
<p>MR/MW ⊛</p>	<p>Con il modo VFO: seleziona il modo MEMORY.</p> <p>Con il modo MEMORY: modifica il n. della memoria in unità di 10.</p>	<p>Con il modo VFO: mantenendo premuto il tasto copia i dati del VFO in memoria.</p> <p>Se sulla frequenza di chiamata: mantenendolo premuto copia i dati dal VFO nella frequenza di chiamata.</p>
<p>⊛</p>	<p>Usato per la trasmissione e la programmazione della memoria "C" dedicata al DTMF.</p>	<p>Alcuna funzione.</p>
<p>CALL/LOCK ⊛</p>	<p>Seleziona la frequenza di chiamata.</p>	<p>Abilita (ON) o esclude (OFF) il blocco (Lock).</p>

INDICAZIONI DEL VISORE

Indicatore di funzione

Appare quando il tasto [FUNC] é azionato.

Indicatore di bassa potenza

Appare quando é selezionato il basso livello di RF.

Indicatore di Duplex

Indica che é abilitato il funzionamento in semi-duplex:

- "DUP" quando il senso del passo di duplice é positivo.
- "-DUP" quando il senso del passo di duplice é negativo.

Indicatore S/RF

Indica il livello del segnale ricevuto e quello trasmesso.

Indicatore di LOCK

Indica che é inserito il blocco alla tastiera.

Indicazione della frequenza operativa

Indica la frequenza o il contenuto del modo SET. Il punto decimale diventa intermittente durante la ricerca

Indicazione del n. di memoria

Indica la memoria selezionata.

- "MR" indica il richiamo di una memoria.
- "SKIP" evidenzia che la memoria in oggetto verrà esclusa dal processo di ricerca.
- "C" indica la frequenza di chiamata.

Indicatore di auto spegnimento

Appare quando la funzione é operativa.

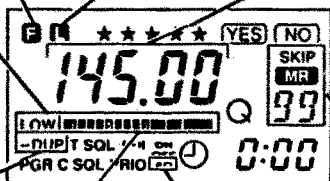

Indicatore di tono

Appare quando il tono opzionale o il tone squelch sono operativi

- "T" evidenzia l'uso del tone encoder.
- "T SQL" evidenzia l'uso del Tone Squelch.
- "T SQL (*)" evidenzia l'uso del pocket beep.

Indicatore di Pager

Appare quando il Pager é abilitato; diventa intermittente quando una chiamata é ricevuta.

Indicatore di Code Squelch

Appare quando il Code Squelch é in uso.

Indicatore PRIO

Appare quando il controllo prioritario é reso operativo; diventa intermittente quando detto controllo subisce una pausa.

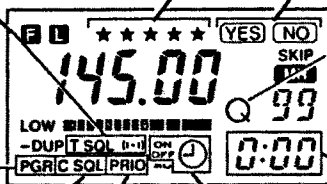

Indicatore AI

Indica il livello AI.

Indicatore YES/NO

Indica la risposta durante il modo di prova (trial).

Indicatore modo TRIAL

appare quando l'apparato é predisposto sul modo di prova.

Indicatore di funzione AI

Indica una funzione del tasto [AI] oppure l'ora attuale.

Temporizzatore

Appare quando la relativa funzione é in uso.

- "ON" ad ora di accensione impostata.
- "OFF" ad ora di spegnimento impostata.

RICARICA DEL PACCO BATTERIE

- **Tramite il caricabatterie da parete**

Collegare lo spinotto del caricabatterie alla presa superiore [DC 13.8V].

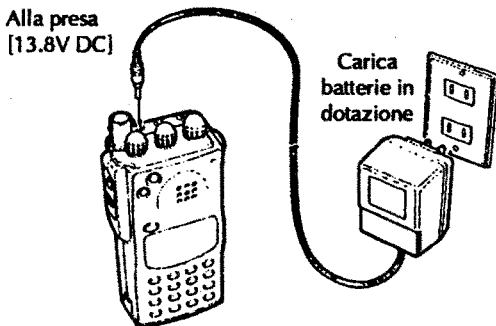

Pacchi batteria BP-111 + 113.
Non ricaricare MAI il BP-110
con pile a secco.

Il modello BC-73E/D è compatibile al solo BP-111.

Tempo di ricarica richiesto: 15 ore circa

- **Tramite il caricabatterie rapido BC-80**

BP-111 con ricetrasmittitore

Inserire il BP-111 sul ricetrasmittitore.

Inserire il ricetrasmittitore nell'apposito vano del BC-80.

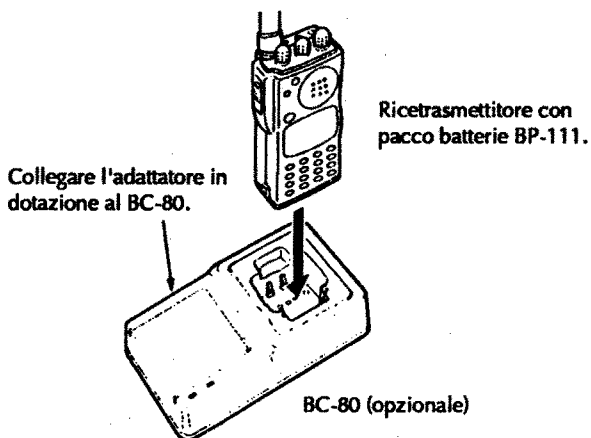

Pacchi batteria di altro tipo richiedono un adattatore che é in dotazione al BC-80.

Tempo di ricarica: 1 + 2 ore circa

• **Ricarica con caricabatteria opzionali o tramite cavi**

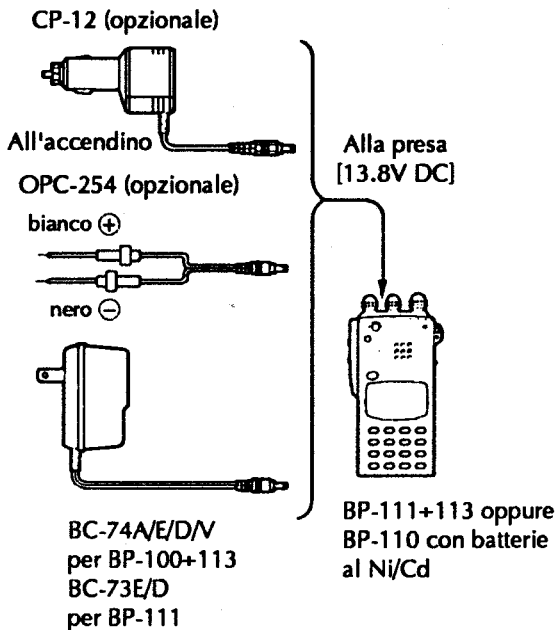

Non collegare **mai** le opzioni indicate nel caso si tratti del contenitore di pile a secco BP-110.

Tempo richiesto: 15 ore circa

- **Ricarica del pacco opzionale BP-114**

Per caricare il pacco batterie BP-114 collegare il caricabatterie da parete o altro alla presa superiore per la ricarica.

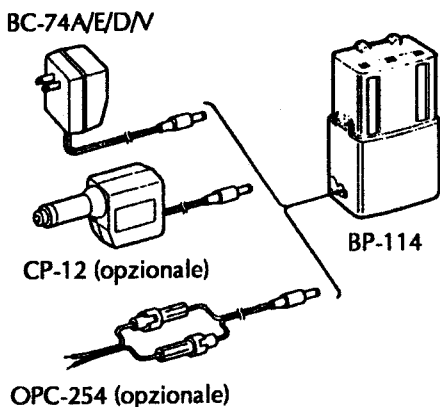

Il BC-73E/D non potrà essere usato per il BP-114.

Tempo di ricarica: 15 h

- **Note sulla ricarica**

Non procedere alla ricarica di pile a secco.

Collegare sempre un caricabatteria alla volta, mai più unità allo stesso tempo.

Assicurarsi che il ricetrasmittitore sia spento durante la ricarica.

In climi molto rigidi (sotto i 0°C) la carica sarà insoddisfacente. Lo stesso dicasi per temperature alte (+40°C).

- **Uso migliore del pacco batterie**

Sovraccariche e scariche complete abbreviano la vita della batteria. La ricarica in genere può essere ripetuta per 300 volte però la vita della batteria può essere prolungata sino a 500 cicli nel modo seguente:

1. Evitare le sovraccariche. I tempi di ricarica non devono superare le 48 h.
2. Usare il pacco batterie sinché pressoché scarico in condizioni normali. Si raccomanda di procedere alla ricarica non appena la trasmissione diventa problematica.

- **Autonomia della batteria**

Ciascun pacco batterie presenta l'autonomia illustrata nella tabella seguente, mantenendo la trasmissione ad alto livello per 1 m., la ricezione per 1 m. ed un periodo di attesa di 8 m.

Batteria	Tensione d'uscita	IC-P2AT/ET	IC-P4AT/ET
BP-111	7.2V	3 h 40 m	2 h 40 m
BP-112	7.2V	6 h 20 m	4 h 40 m.
BP-113	7.2V	10 h	7 h 20 m
BP-114	12.0V	2 h 40 m	2 h

L'autonomia può variare secondo le condizioni operative: potenza d'uscita, temperatura ecc.

COLLEGAMENTO DEGLI ACCESSORI

- **Fissaggio del cinghiello**

Il cinghiello permette un facile maneggio e trasporto del ricetrasmittitore. Fissarlo come illustrato:

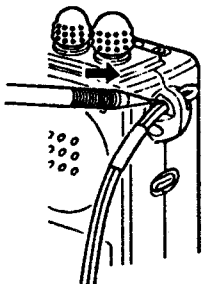

1. Inserire il cinghiello aiutandosi con uno strumento appuntito.

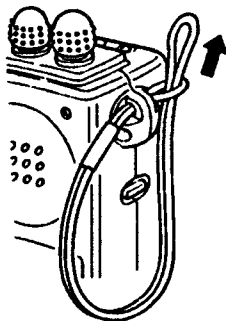

2. Fissare il cinghiello a bocca di lupo.

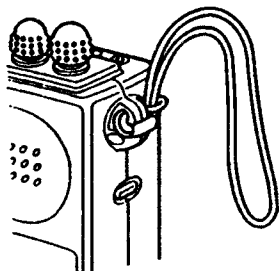

3. Tirare il cinghiello per stringere il nodo.

- **Staffa per cintura**

Permette di fissare l'apparato alla cintura.

Per fissare la staffa togliere le viti in plastica.

Nel caso si ricorra al CLIP/coccodrillo MB-20 opzionale usare le viti fornite con il ricetrasmittitore. Non usare **mai** le viti fornite con il coccodrillo.

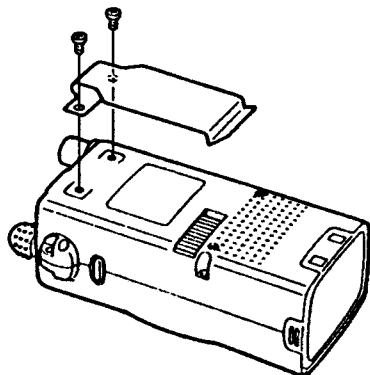

- **Smontaggio del pacco batterie**

Sul lato posteriore, spingere in dentro il pulsante di rilascio del pacco batterie quindi tirare quest'ultimo verso il basso. Per inserire un altro pacco batterie spingerlo verso l'alto sino ad udirne lo scatto.

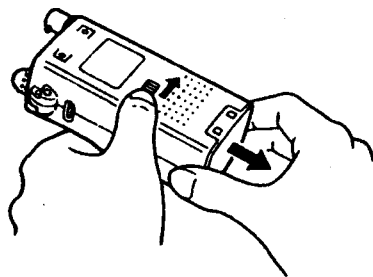

ATTENZIONE: Fare attenzione all'inserzione: l'incastro é asimmetrico.

- **Contenitore di pile**

Il BP-110, contenitore di pile, può contenere sia pile al carbonio che elementi al Ni-Cd ricaricabili.

Per installare le batterie, togliere il contenitore come illustrato quindi aprire la custodia come illustrato.

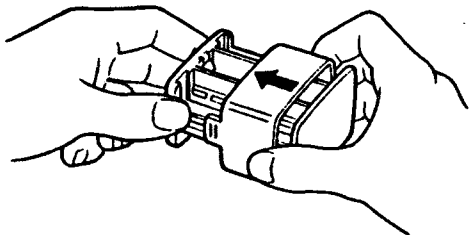

1. Spingere la custodia per accedere all'interno.

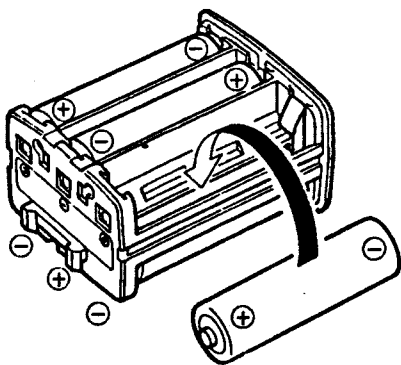

2. Installare i sei elementi del tipo stilo o AA. Attenzione alla polarità come indicato nell'alloggiamento.

IMPOSTAZIONE DELLA FREQUENZA

PRE-FUNZIONAMENTO

1. Accendere l'apparato

Ruotare il controllo [PWR/VOL] in senso contrario sino a sentire lo scatto.

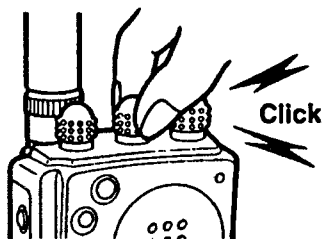

- La rotazione in senso orario aumenterà il volume del ricevitore.
- Per spegnere l'apparato ruotare il controllo [PWR/VOL] a fine corsa antioraria sino ad udire lo scatto.

2. Selezionare il modo VFO

Azionare una volta il tasto [A CLR] per selezionare il modo VFO; nel caso l'apparato sia predisposto su un altro modo bisognerà azionare due volte detto tasto.

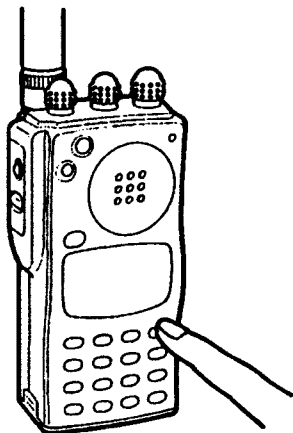

Nel caso il visore indichi in questo punto "MR" oppure "C" significa che l'apparato non è predisposto sul modo VFO.

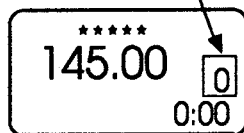

- Nel caso sussista il blocco della tastiera detti tasti e il controllo di sintonia non saranno abilitati e di conseguenza il modo non potrà essere variato.

Che cos'è il modo VFO?

Il VFO (oscillatore a frequenza variabile) è usato con il funzionamento normale per sintonizzare l'apparato entro tutta la banda operativa; in questo apparato il relativo controllo è usato pure per la selezione della frequenza secondo gli incrementi di sintonia prestabiliti.

• Funzione Lock

Per prevenire impostazioni accidentali durante il maneggio ed il trasporto dell'apparato sarà conveniente ricorrere al blocco della tastiera.

- Il controllo principale di sintonia e la tastiera verranno bloccati in modo elettronico.
- Anche con il blocco della tastiera i controlli [PTT], [MONI], [H/L] e [LIGHT] potranno comunque essere accessibili.

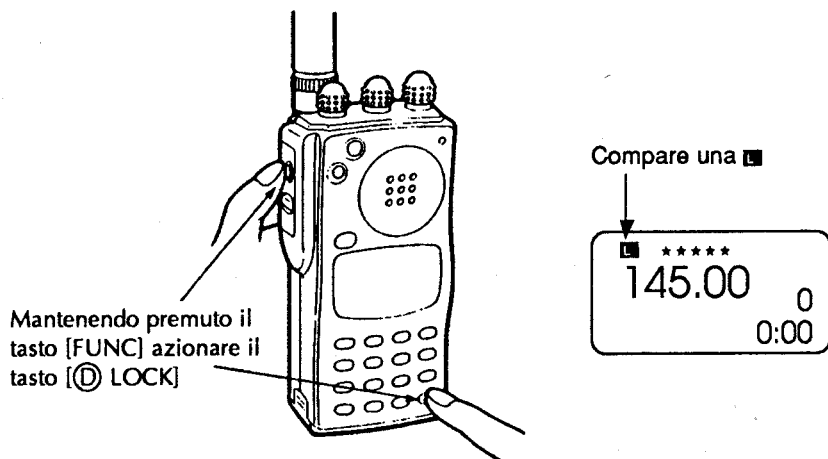

- Per escludere la funzione azionare nuovamente il tasto [Ⓢ] LOCK mantenendo premuto il tasto [FUNC].
- La funzione di blocco del PTT è ottenibile separatamente.

USO DEL CONTROLLO PRINCIPALE DI SINTONIA

1. Selezionare il modo VFO

Azionare una o due volte il tasto [A CLR]

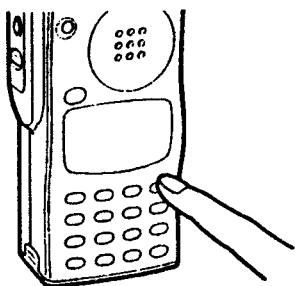

Nel caso il visore indichi in questo punto "MR" oppure "C" significa che l'apparato non è predisposto sul modo VFO.

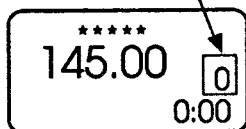

2. Impostare la frequenza

Agire sul controllo principale di sintonia.

- Si otterranno le variazioni in frequenza a seconda dell'incremento impostato.
- Il modo di impostare l'incremento è trattato più dettagliatamente in seguito.

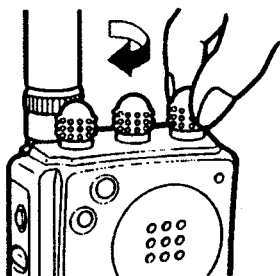

Una rotazione in senso orario aumenta il valore della frequenza.

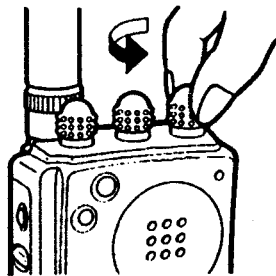
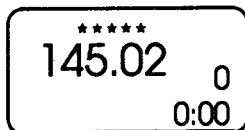

Una rotazione in senso antiorario diminuisce il valore della frequenza.

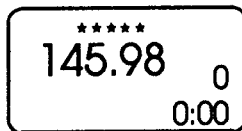

- Per ottenere dei rapidi QSY mentre si ruota il controllo principale di sintonia mantenere premuto il tasto [FUNC].

PASSI DEL DIAL SELECT

Sempre nel modo VFO mantenendo premuto il tasto [FUNC] il controllo principale di sintonia varierà la frequenza oppure il numero delle memorie come illustrato. Questa funzione è utile per veloci escursioni in frequenza oppure per la selezione delle memorie con il modo VFO.

- **Uso del Dial Select**

Mantenendo azionato il tasto [FUNC] ruotare il controllo principale di sintonia.

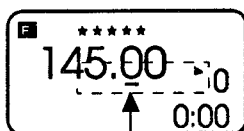
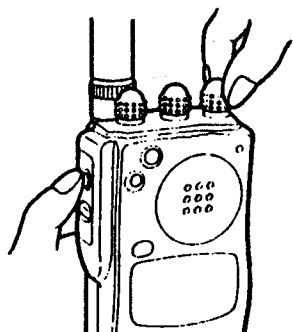

Il visore indicherà un "." oppure "10" in modo da indicare la cifra selezionata oppure il numero della memoria.

- **Impostazione del passo Dial Select.**

Mantenendo premuto il tasto [FUNC] azionare diverse volte il tasto [MONI/DSEL] in modo da modificare il passo del Dial Select.

- La sottolineatura sotto il numero indica la cifra e verrà variata quando la funzione è usata.

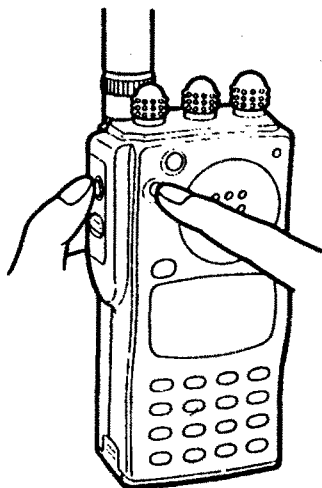

Memoria

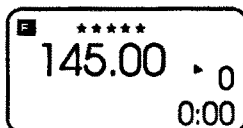

Passo da 1 MHz

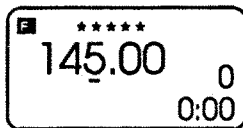

Passo da 100 kHz

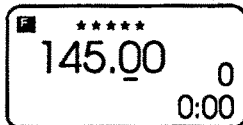

USO DEI TASTI NUMERICI - Impostazione della frequenza di 145.100 MHz

1. Selezionare il modo VFO

Azionare una o due volte il tasto [(A) CLR].

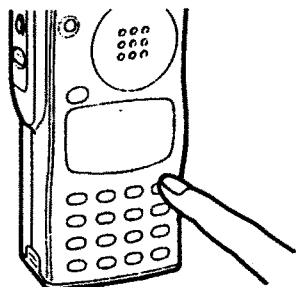

Nel caso il visore indichi in questo punto "MR" oppure "C" significa che l'apparato non è predisposto sul modo VFO.

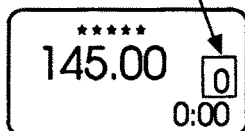

2. Impostare la frequenza iniziando dalle cifre concernenti i MHz

Azionare i tasti [5], [1], [0] e [0].

- Il completamento dell'impostazione verrà evidenziato con il punto decimale.

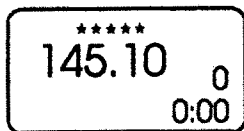
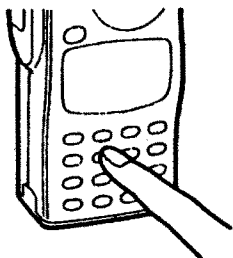

- L'ultima cifra concernente il kHz può consistere anche nello [0] e nel [5]; il [2] ed il [7] sono pure accettabili a seconda della cifra concernente i 10 kHz.

Nel caso si commetta un errore:

Azionare il tasto [A CLR] in modo da azzerare l'impostazione.

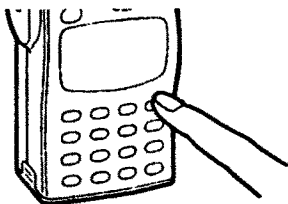

Azionare nuovamente i tasti [5], [1], [0] e [0].

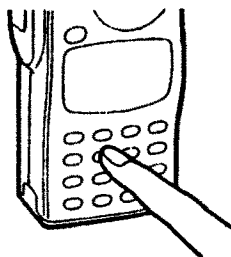

[ESEMPIO con IC-P2AT/ET]: Impostazione della frequenza su 145.360 MHz.

CLR/M->V
(A)

Se predisposto sul
modo MEMORY

145.70 ^{MRS} 0
0:00

Seleziona il modo VFO

145.00 0
0:00

CODE
(5)

145 0
0:00

SKIP MASK CLOCK
(3) (6) (0)

A completamento
dell'impostazione appare
il punto decimale.

145.36 0
0:00

[ESEMPIO con IC-P2AT/ET]: Impostazione della frequenza su 145.7125 MHz.

CLR/M->V
(A)

Se predisposto sulla
frequenza di chiamata

145.00 ^C 0
0:00

CODE
(5)

145.00 0
0:00

CODE Prio T/T SQL
(7) (1)

145 71 0
0:00

PGR/C-SQL
(2)

145.71²⁵ 0
0:00

[ESEMPIO con IC-P4AT]: Impostazione della frequenza su 444.895 MHz.

CLR/M->V
(A)

Se predisposto sul
modo MEMORY

445.70 ^{MRS} 0
0:00

DUP
(4)

440.00 0
0:00

SET TIMER
(9)

444 89 0
0:00

CODE
(5)

444.89⁵⁰ 0
0:00

USO DEI TASTI Δ/∇

1. Selezionare il modo VFO

Azionare una o due volte il tasto [A CLR].

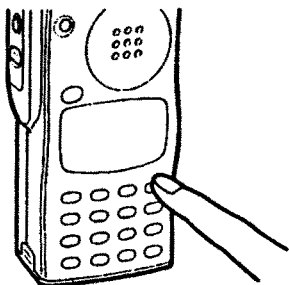

Nel caso il visore indichi in questo punto "MR" oppure "C" significa che l'apparato non è predisposto sul modo VFO.

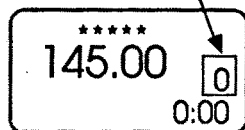

2. Impostare la frequenza

Azionare [$\ast \nabla$] oppure [$\# \Delta$].

- Si otterranno le modifiche in frequenza secondo l'incremento di sintonia impostato.
- L'impostazione della frequenza tramite i tasti [Δ/∇] non è possibile quando è abilitata la funzione opzionale del Pager oppure del Code Squelch.

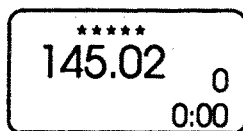
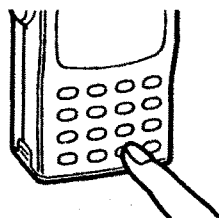
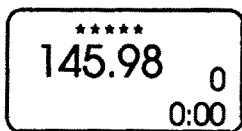
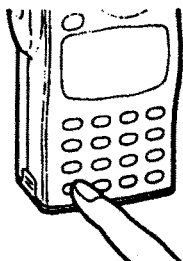

- Mantenendo premuto il tasto [FUNC] azionare diverse volte il tasto [PGR/C-SQL] sinché l'indicazione "PGR" oppure "SQL" sparisce dal visore in modo da confermare che la funzione è stata cancellata.

Quando il seguente tasto è mantenuto premuto:

Mantenendo premuto per più di 1/2 sec. il tasto Δ/∇ si darà avvio alla ricerca entro tutta la banda operativa.

Per cancellare il processo di ricerca azionare nuovamente il tasto [*] oppure [# Δ]. La ricerca potrà essere anche arrestata azionando il tasto [A CLR].

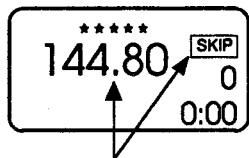

Durante il processo di ricerca il punto decimale e l'indicazione "SKIP" saranno intermittenti.

ILLUMINAZIONE DEL VISORE

Tanto il visore che la tastiera possono essere illuminati durante le ore notturne. Normalmente l'illuminazione verrà a cessare dopo un periodo di 5 sec., però a richiesta può rimanere continua.

- **Abilitazione dell'illuminazione per 5 sec.**

Azionare il tasto [LIGHT].

- L'illuminazione sarà abilitata per 5 sec. dopodiché si spegne in modo automatico.

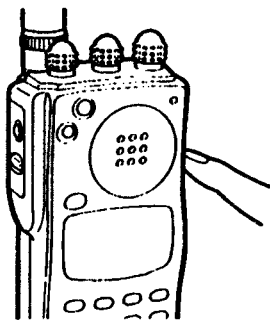

- L'illuminazione resterà accesa nel caso si eseguano dei comandi tramite il controllo principale di sintonia, alcuni tasti o commutatore ad eccezione però del pulsante [PTT].

- **Abilitazione all'illuminazione continua**

Mantenendo azionato il tasto [FUNC] premere il tasto [LIGHT].

- Per spegnere l'illuminazione azionare nuovamente il tasto [LIGHT].

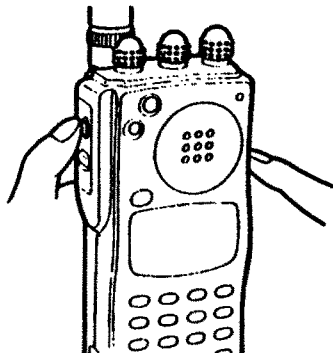

- La condizione di illuminazione continua verrà conservata anche se l'apparato viene spento e successivamente riacceso.

RICEZIONE

RICEZIONE SULLA FREQUENZA DI 145.100 MHz

1. Regolare il livello dell'audio.

Ruotare il controllo [SQL] a fine corsa antioraria in modo che lo squelch sia aperto. Regolare ora il controllo [PWR/VOL] per il livello dell'audio richiesto.

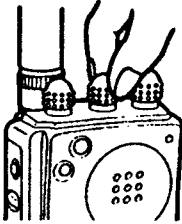

2. Regolare il livello dello Squelch

Ruotare in senso orario il controllo [SQL] sino a sopprimere il fruscio del ricevitore.

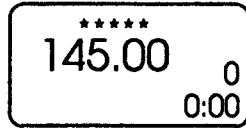
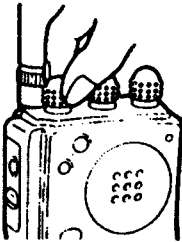

- Nel caso la regolazione del [SQL] sia troppo spinta (in senso orario) la soglia del silenziamento potrà non aprirsi in corrispondenza dei segnali più deboli; in tal caso arretrare il controllo. Segnali sottofondo possono essere uditi azionando e mantenendo premuto il tasto [MONI/DSEL]

3. Impostare la frequenza

Impostare la frequenza operativa mediante il controllo di sintonia principale oppure la tastiera.

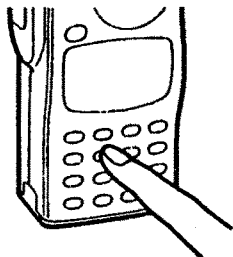

Durante la ricezione
di un segnale

- Nel caso il tone od il code squelch opzionali siano abilitati aprire lo squelch azionando il tasto [MONI/DSEL].

TRASMISSIONE

TRASMISSIONE DI UN SEGNALE

Per commutare in trasmissione azionare il pulsante [PTT]; rilasciarlo per ricevere.

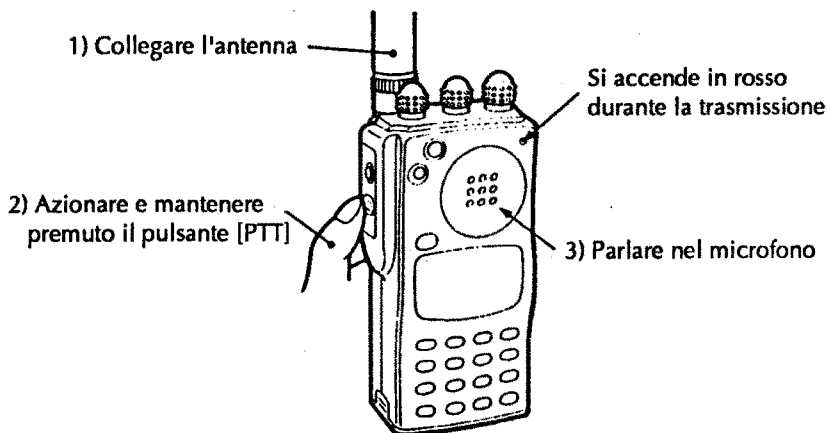

- Ascoltare sempre in frequenza prima di trasmettere in modo da non interferire; se necessario aprire lo squelch con il tasto [MONI/DSEL].
- La funzione PTT Lock previene trasmissioni accidentali.
- Tenendo l'apparato troppo vicino alla bocca oppure urlando si avrà una notevole distorsione sul segnale emesso.

IL MODO MEMORY

IN GENERALE

Il ricetrasmittitore dispone di 100 memorie per la registrazione delle frequenze maggiormente usate nonché dei dati seguenti:

- Frequenza operativa
- Senso del passo di duplice (+DUP oppure -DUP)
- Valore del passo di duplice *1
- Frequenza del tono subaudio *1 *2
- Tone encoder ON/OFF *2
- Tone squelch ON/OFF *3
- Informazione sullo SKIP (esclusione).

*1 Le memorie da 0 a 9 possono essere programmate in modo indipendente.

*2 Si rende necessaria l'unità opzionale UT-50 TONE SQUELCH oppure l'unità UT-51 TONE ENCODER.

*3 E' necessaria l'unità opzionale UT-50 TONE SQUELCH.

Quando si alimenta l'apparato per la prima volta oppure dopo il ripristino le memorie dal n.10 al n.99 sono occultate.

SELEZIONE DEL MODO MEMORY

- Selezionare il modo MEMORY

Azionare [B]MR]

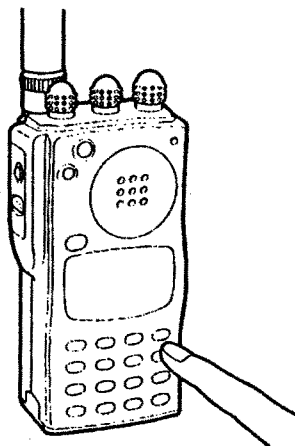

Nel caso il visore in questo riquadro indichi una "C" uscire dalla frequenza di chiamata azionando [A CLR].

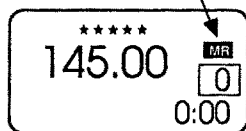

- Per riportare il funzionamento al modo VFO azionare il tasto [A CLR].
- Nel caso sia stato abilitato il blocco la tastiera e il controllo di sintonia principale non potranno essere usati e di conseguenza il modo operativo non può essere modificato.

SELEZIONE DI UNA MEMORIA

- Usando il controllo di sintonia principale

Ruotare il controllo di sintonia

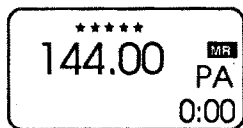
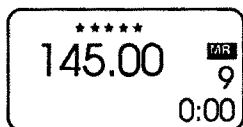

- Le memorie occultate non possono essere selezionate.

- [FUNC] + controllo sintonia

Mantenendo premuto il tasto [FUNC] ruotare il controllo della sintonia principale.

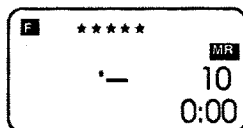
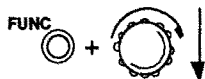
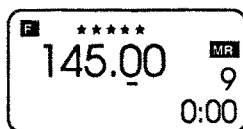

- Potranno essere selezionate tutte le memorie.

- **Tramite la tastiera**

Azionare un tasto numerico in modo da impostare il primo numero concernente la memoria.

Azionare il tasto [B] MR per accedere ai vari banchi di memoria a gruppi di 10.

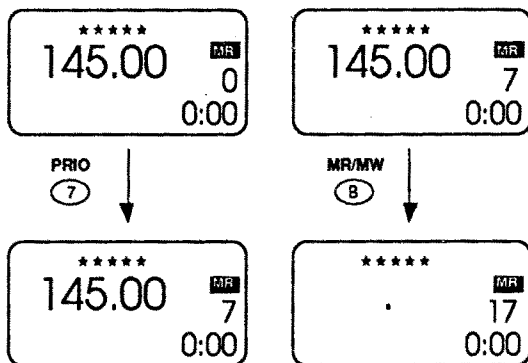

- Nel caso si siano selezionati "PA" oppure "PB", ricorrere ad un altro metodo per selezionare la memoria.
- Possono essere selezionate tutte le memorie ad eccezione di "PA" oppure "PB".

- **Tramite i tasti Δ/∇**

Per variare il numero della memoria azionare il tasto [*] oppure [# Δ].

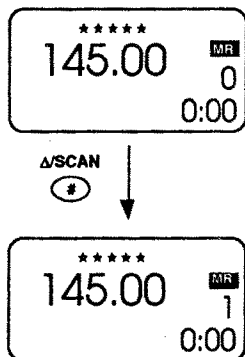

- Le memorie occultate non possono essere selezionate.

REGISTRAZIONE DI UNA MEMORIA: Registrare la frequenza di 145.320 MHz nella memoria n.7.

1. Selezionare la memoria.

Selezionare innanzitutto il modo MEMORY azionando il tasto [B] MR]. Il visore indicherà "MR".

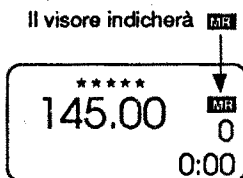

Tramite il controllo principale di sintonia selezionare la memoria da registrare.

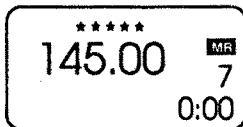

- Il passo del Dial Select é utile per selezionare la memoria con l'apparato predisposto sul VFO.

2. Impostare la frequenza

Selezionare il modo VFO azionando il tasto [A] CLR], dopodiché battere [5], [3], [2] e [0].

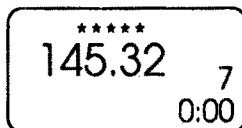
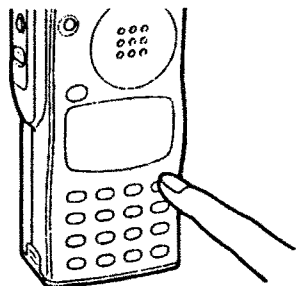

- Se necessario impostare gli altri dati come il senso ed il valore del passo di duplice, etc.

3. Registrare la memoria

Tenere premuto il tasto [FUNC], azionare e mantenere premuto per 2 sec. il tasto **(B)** MW].

- L'apparato emetterà 3 "beep".

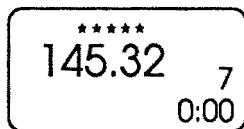
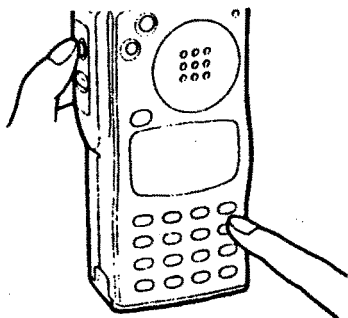

TRASFERIMENTO DEI DATI IN MEMORIA.

La funzione è necessaria per trasferire i dati in una memoria (frequenza ed informazioni sul passo di duplice) al VFO.

Detta funzione è molto utile durante la ricerca di segnali in prossimità della frequenza in memoria nonché per richiamare il valore del passo di duplice, la frequenza del tono subaudio, etc. che sono già stati programmati nelle memorie da 0 a 9.

1. Selezionare il modo MEMORY

Per selezionare il modo MEMORY azionare il tasto **(B)** MR].

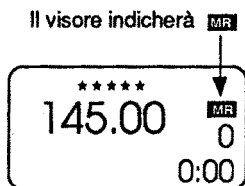
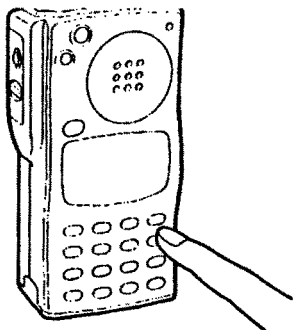

2. Selezionare la memoria.

Agire sul controllo principale di sintonia oppure usare la tastiera.

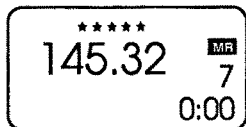
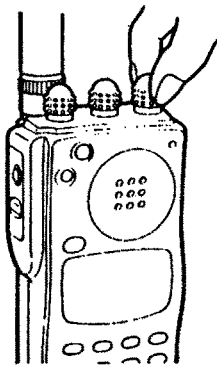

3. Trasferimento dei dati.

Mantenendo premuto il tasto [FUNC], azionare per 2 sec. il tasto [A] M > V

- Il ricetrasmittitore emetterà 3 "beep".

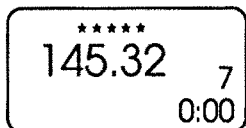
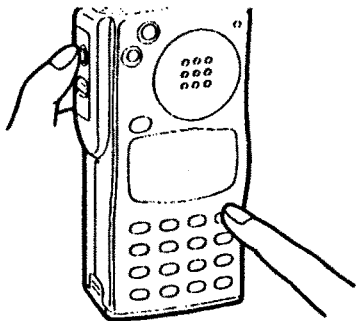

- Il modo VFO è ora selezionato.

OCCULTAMENTO DELLA MEMORIA (★★★★ È necessaria l'abilità di almeno 4 stelle)

1. Selezionare la memoria

Selezionare il modo MEMORY azionando il tasto [B] MR).

Il visore indicherà MR

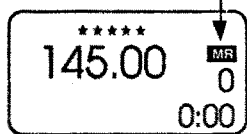

Selezionare la memoria richiesta tramite il controllo principale di sintonia.

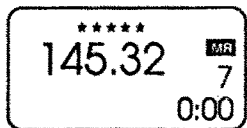

2. Occultamento della memoria.

Mantenendo premuto il tasto [FUNC] azionare il tasto [6] MASK).

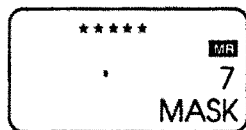
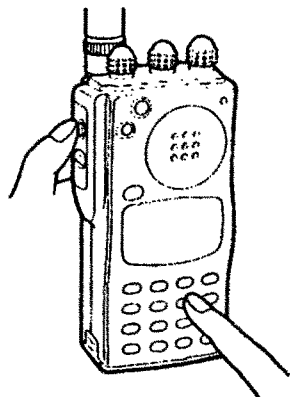

- Si ricorda che la memoria 0 non può essere occultata.

3. Richiamo della memoria

Selezionare il modo MEMORY azionando il tasto [(B)MR] mantenendo premuto il tasto [FUNC]; ruotare il controllo di sintonia per selezionare la memoria da richiamare.



Mantenendo azionato il tasto [FUNC] richiamare la frequenza azionando il tasto [(6)MASK].

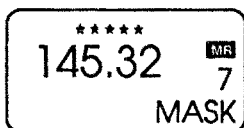

FREQUENZA DI CHIAMATA

IN GENERALE

La frequenza di chiamata, ovvero la frequenza maggiormente usata per i collegamenti locali, può essere istantaneamente richiamata con l'uso di un tasto dedicato.

La frequenza registrata in un'apposita memoria è totalmente indipendente dai raggruppamenti delle varie altre memorie.

Nella memoria dedicata alla frequenza di chiamata si potrà registrare:

- La frequenza operativa
- Il senso del passo di duplice (+DUP oppure -DUP)
- Il valore del passo di duplice
- La frequenza del tono subaudio *1
- Il Tone encoder ON/OFF *1
- Il Tone squelch ON/OFF *2.

*1 Si rende necessaria l'unità opzionale UT-50 TONE SQUELCH oppure l'unità UT-51 TONE ENCODER.

*2 Si rende necessaria l'unità opzionale UT-50 TONE SQUELCH.

1. Richiamo della frequenza di chiamata.

Azionare il tasto [D CALL].

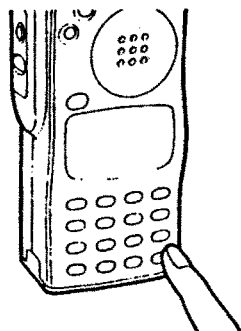

Il visore indicherà una "C"

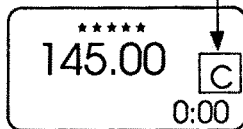

2. Ripristinare il modo operativo precedente.

Azionare il tasto [(A) CLR] oppure azionare il tasto [(D) CALL].

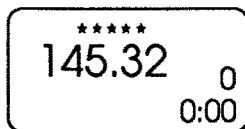
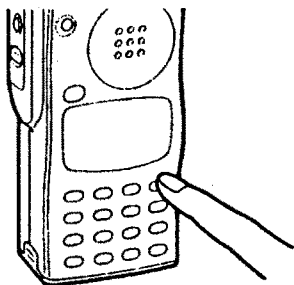

REGISTRAZIONE NELLA MEMORIA DEDICATA ALLA FREQUENZA DI CHIAMATA: registrare la frequenza di 145.500 MHz

1. Impostare la frequenza

Azionare il tasto [(A) CLR] in modo da selezionare il modo VFO, dopodiché azionare i tasti [(5), [(5), [(0) e [(0)].

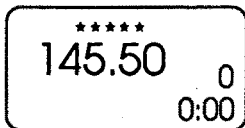
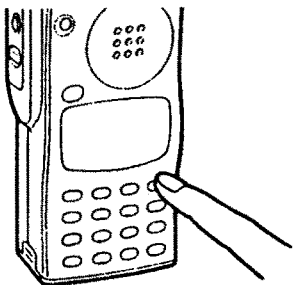

- Se richiesto impostare gli altri dati come ad esempio le informazioni sul passo di duplice.

2. Selezionare la memoria dedicata alla frequenza di chiamata.

Azionare il tasto [D CALL] per indirizzare detta memoria.

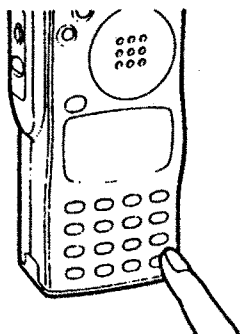

Il visore indicherà una "C"

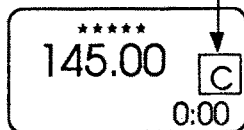

3. Registrare nella memoria adibita alla frequenza di chiamata.

Mantenendo premuto il tasto [FUNC], azionare e mantenere premuto per 2 sec. il tasto [B MW].

- Il ricetrasmittitore emetterà 3 "beep".

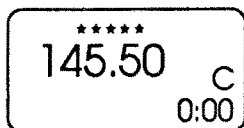
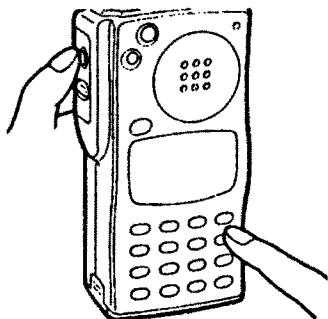

TRASFERIMENTO DEI DATI REGISTRATI NELLA MEMORIA DEDICATA ALLA FREQUENZA DI CHIAMATA

Con detta funzione si trasferiscono i dati registrati nella memoria dedicata alla frequenza di chiamata al VFO assieme a tutti i dati ausiliari (informazioni sul passo di duplice).

La funzione è utile quando si è alla ricerca di segnali attorno alla frequenza di chiamata oppure per richiamare il valore del passo di duplice, il valore del tono subaudio, etc. che sono già stati programmati nella memoria in oggetto.

1. Selezionare la memoria alla frequenza di chiamata.

Azionare il tasto [D CALL] per selezionare la memoria richiesta.

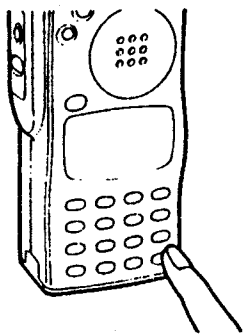

Il visore indicherà una "C"

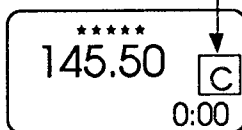

2. Trasferimento dei dati.

Mantenendo azionato il tasto [FUNC], azionare e mantenere premuto per 2 sec. il tasto [A M > V].

- L'apparato emetterà 3 "beep".

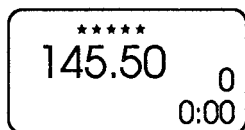
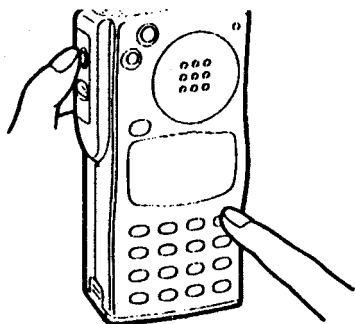

- La frequenza e gli altri dati rimarranno invariati anche se nel frattempo è stato selezionato il modo VFO.

RICERCA

TIPI DI RICERCA

Il ricetrasmittitore dispone di 3 tipi di ricerca con la possibilità di escludere delle memorie nonché di 3 condizioni per il riavvio.

Si ricorda che la ricerca non può essere avviata durante il funzionamento del controllo prioritario oppure nel caso il Pager od il Code squelch siano abilitati.

Ricerca entro lo spettro

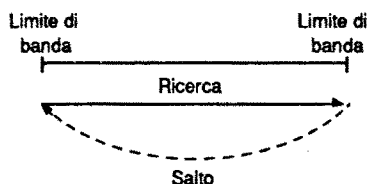

Ripete il processo di ricerca entro tutta la banda operativa.

Ricerca programmata

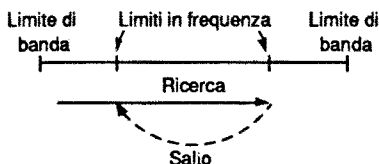

Ripete ciclicamente la ricerca entro i limiti dettati da due frequenze prestabilite.

Ricerca entro le memorie

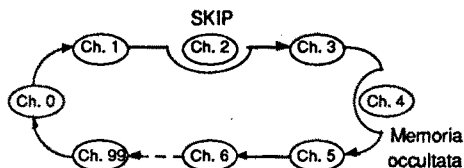

Ripete il processo di ricerca entro tutte le memorie in frequenza, fatta eccezione per quelle occultate.

Ricerca con esclusione di memoria (SKIP)

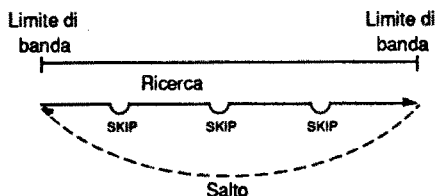

La ricerca avviene entro le memorie con l'esclusione di quelle non necessarie (con lo SKIP).

RICERCA ENTRO LO SPETTRO

Il ricetrasmittitore esegue il processo di ricerca in modo ciclico entro tutta la banda operativa. Se richiesto, selezionare già ora l'incremento di sintonia con cui avverrà la ricerca e le condizioni di riavvio della stessa.

Può essere usata già sin d'ora la funzione di salto di certe frequenze.

Mediante il controllo principale di sintonia

Con la ricerca avviata, ruotando il controllo di sintonia si potrà invertire nel senso voluto la direzione della ricerca, oppure saltare una frequenza in pausa.

1. Selezionare il modo VFO. Regolare il livello dello squelch.

Azionare [A CLR].

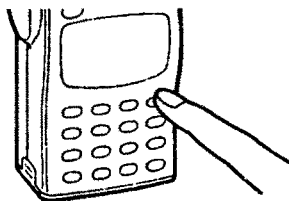

Regolare il controllo [SQL] sino a sopprimere il fruscio.

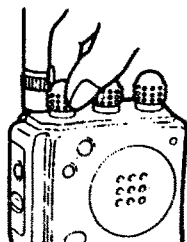

2. Inizio della ricerca entro lo spettro.

Azionare e mantenere premuto il tasto [*] oppure [#]Δ.

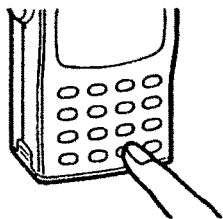

"SKIP" è intermittente

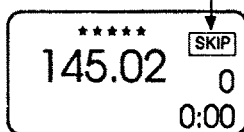

- Con la ricerca arrestata in concomitanza di un segnale essa potrà riprendere nei modi seguenti:
 - dopo una pausa di 10 sec.
 - dopo una pausa di 5 sec.
 - dopo la cessazione del segnale.

3. Arresto della ricerca

Azionare il tasto [*] oppure [#]Δ.

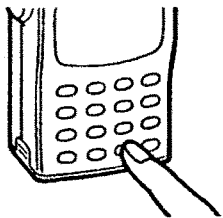

"SKIP" scompare

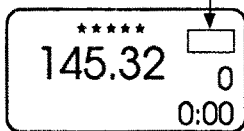

- La ricerca può essere anche arrestata azionando il tasto [A] CLR.

PROGRAMMAZIONE DEI LIMITI DI BANDA: Programmare i limiti di 145.000 MHz e 145.500 MHz.

I due limiti in frequenza andranno rispettivamente registrati nelle memorie "PA" e "PB".

Una volta avviata la ricerca quest'ultima si ripeterà ciclicamente fra detti limiti.

1. Selezionare la memoria "PA"

Azionare il tasto [B] MR.

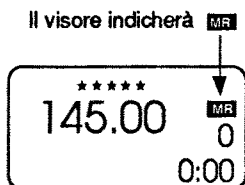

Selezionare la memoria "PA" tramite il controllo principale di sintonia oppure azionando il tasto [* ∇] oppure [# Δ].

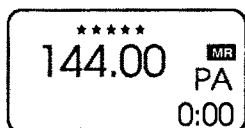

2. Programmare il limite di banda

Selezionare innanzitutto il modo VFO azionando il tasto [A] CLR] dopodiché azionare in sequenza i tasti [5], [0], [0] e [0].

Mantenendo premuto il tasto [FUNC] azionare e mantenere pure premuto per 2 sec. il tasto [B MW].

- L'apparato emetterà 3 "beep".

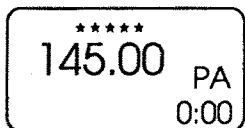

3. Programmare l'altro limite di banda.

Selezionare l'altra memoria "PB" azionando il tasto [(B)MR] dopodiché azionare il tasto [(#)Δ].

Selezionare il modo VFO azionando [(A) CLR] dopodiché azionare in sequenza [(5)], [(5)], [(0)] e [(0)].

Mantenendo premuto il tasto [FUNC] azionare e mantenere premuto per 2 sec. il tasto [(B)MW].

- L'apparato emetterà 3 "beep".

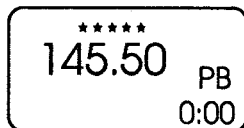

RICERCA PROGRAMMATA

Prima di ricorrere alla ricerca programmata é indispensabile registrarne i limiti di frequenza nelle memorie "PA" e "PB" come appena descritto.

Se richiesto impostare ora l'incremento di sintonia e le condizioni di riavvio della ricerca. E' possibile usare pure la funzione di esclusione di certe frequenze.

Mediante il controllo principale di sintonia.

Con la ricerca avviata, ruotando il controllo di sintonia, si potrà invertire nel senso voluto la direzione della ricerca oppure saltare una frequenza in pausa.

1. Selezionare il modo VFO. Regolare il livello dello Squelch

Azionare [(A) CLR].

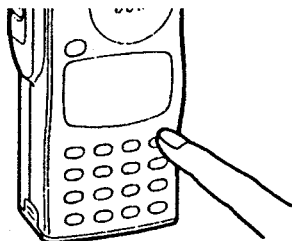

Regolare lo squelch [SQL] fino a sopprimere il fruscio.

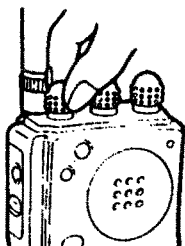

2. Avviare la ricerca programmata.

Mantenendo premuto il tasto [FUNC], azionare e mantenere premuto il tasto $(\ast \nabla)$ oppure $(\# \Delta)$.

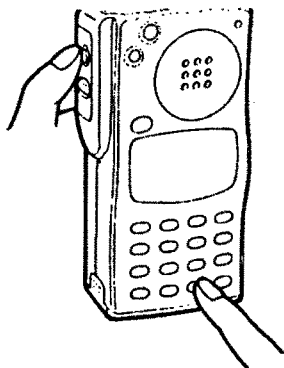

- In concomitanza con la ricezione di un segnale le condizioni di riavvio sono le seguenti.
 - dopo una pausa di 10 sec.
 - dopo una pausa di 5 sec.
 - dopo che il segnale sia venuto a cessare.

3. Arresto della ricerca

Azionare il tasto [* ▽] oppure [# Δ].

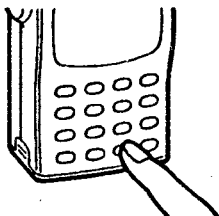

- L'arresto della ricerca può essere ottenuto anche azionando il tasto [A CLR].

SALTO DELLE FREQUENZE

Con la funzione "SKIP" si potranno escludere durante il processo di ricerca le frequenze solitamente occupate in modo che la ricerca non debba arrestarsi sempre negli stessi punti.

Dette frequenze potranno essere pure evidenziate durante una pausa della ricerca sia programmata che entro tutta la gamma operativa. Si potranno inoltre registrare le frequenze da saltare prima di avviare la ricerca.

Registrare le frequenze nelle memorie abbinate all'informazione di Skip (esclusione).

1. Selezionare il modo VFO

Azionare il tasto [A CLR] in modo da selezionare il modo VFO.

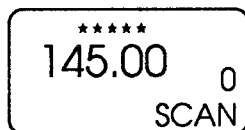
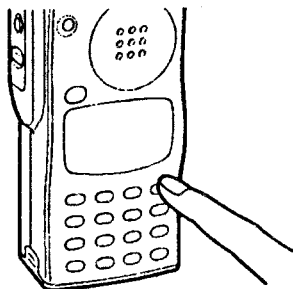

2. Dare inizio alla ricerca

Avviare la ricerca entro tutta la gamma operativa azionando e mantenendo premuto il tasto [* ▽] oppure [# Δ].

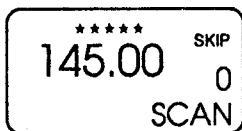
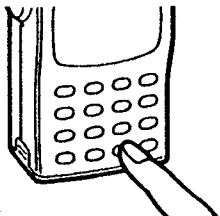

- La ricerca programmata potrà essere avviata mantenendo premuto il tasto [FUNC] ed azionando quindi il tasto [* ▽] oppure [# Δ].

3. Registrare la frequenza da escludere

Mantenendo premuto il tasto [FUNC] azionare per 2 sec. il tasto [B MW].

- L'apparato emetterà 3 "beep" e la ricerca si riavvierà.

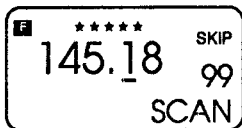
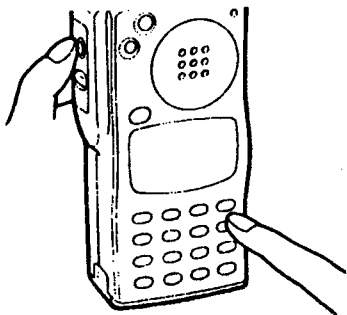

- Le frequenze occultate da 99 a 10 sono usate nella sequenza inversa.

IMPOSTAZIONE E CANCELLAZIONE DELL'ESCLUSIONE SKIP (★★★★ È necessaria l'abilità di almeno 4 stelle)

1. Selezionare il modo MEMORY

Azionare il tasto [(B)MR].

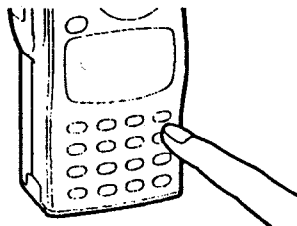

Selezionare la memoria richiesta con il controllo di sintonia principale.

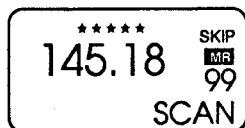
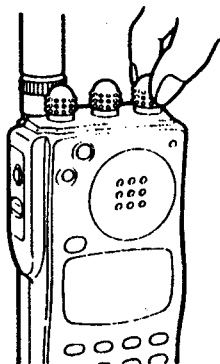

2. Cancellare o impostare la funzione di esclusione

Mantenendo premuto il tasto [FUNC] azionare il tasto [(3)SKIP].

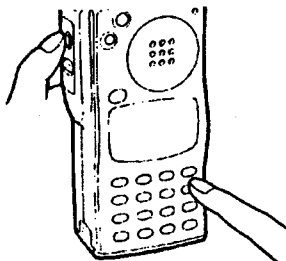

L'informazione di "SKIP" è cancellata nella memoria n. 99.

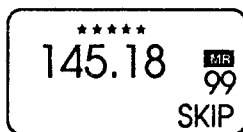

L'informazione di "SKIP" è impostata nella memoria n. 99.

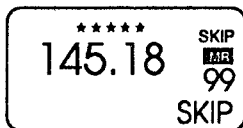

- **Cancellazione tramite l'occultamento.**

La memoria con abbinata l'informazione di Skip può essere occultata azionando il tasto [6] MASK e mantenendo premuto il tasto [FUNC].

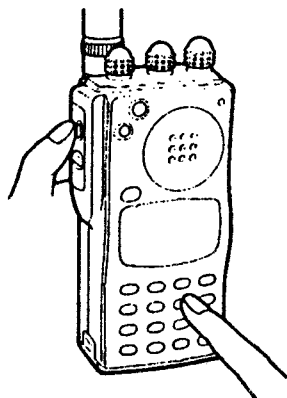

- **Salto o esclusione di una frequenza (ON/OFF)**

Questa funzione può essere abilitata o esclusa anche tramite il modo SET. Con questa soluzione le frequenze non verranno saltate anche se l'informazione di Skip è stata debitamente programmata.

L'indicazione "SKIP" non sarà intermittente durante la ricerca.

La funzione salto di frequenza è impostata su OFF.



RICERCA ENTRO LE MEMORIE

Consiste nella ricerca sequenziale entro tutte le memorie con eccezione di quelle occultate nonché quelle impostate per essere saltate durante il processo. Se richiesto si potranno ora impostare le condizioni per il riavvio della ricerca. La funzione Skip può anche essere usata.

Mediante il controllo principale di sintonia.

Con la ricerca avviata, ruotando il controllo principale di sintonia si potrà invertire nel senso voluto la direzione della ricerca oppure saltare una memoria in pausa.

1. Selezionare il modo MEMORY. Regolare il livello dello Squelch.

Azionare il tasto [B]MR].

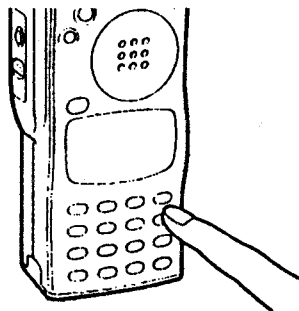

Regolare lo squelch [SQL] sino ad ottenere la soppressione del fruscio.

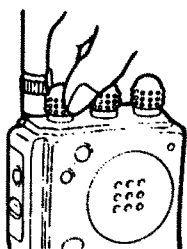

2. Avviare la ricerca fra le memorie

Azionare e mantenere premuto il tasto [* ▽] oppure [# Δ].

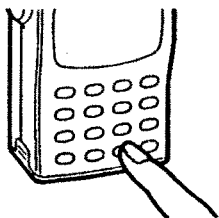

- La ricerca, arrestata in concomitanza della ricezione di un segnale, potrà riavviarsi in questi 3 modi:
 - dopo una pausa di 10 sec.
 - dopo una pausa di 5 sec.
 - dopo che il segnale ricevuto venga a mancare.

3. Arresto della ricerca

Azionare il tasto [* ▽] oppure [# Δ].

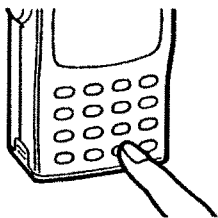

- La ricerca può anche essere arrestata azionando il tasto [A CLR].

PROGRAMMAZIONE DI UNA MEMORIA DA SALTARE

(★ ★ ★ ★ È necessaria l'abilità di almeno 4 stelle)

La funzione permette di saltare quelle frequenze registrate in memoria che, normalmente occupate con del traffico, arrestano sempre la ricerca in quel punto.

1. Programmare la memoria da escludere dal processo di ricerca

Azionare il tasto [B] MR; quindi selezionare la memoria da saltare con il controllo principale di sintonia o azionando i tasti [*] ▽ oppure [#] Δ.

Mantenendo premuto il tasto [FUNC] azionare il tasto [3] SKIP.

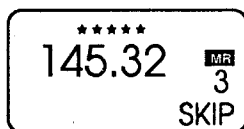
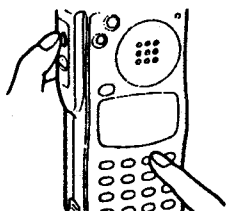

2. Cancellazione dell'esclusione (SKIP) da una certa memoria

Azionare il tasto [B] MR; dopodiché tramite il controllo di sintonia principale oppure tramite i tasti [*] ▽ e [#] Δ selezionare la memoria in oggetto.

Mantenendo premuto il tasto [FUNC] azionare il tasto [3] SKIP.

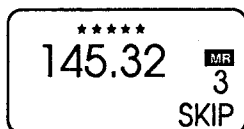
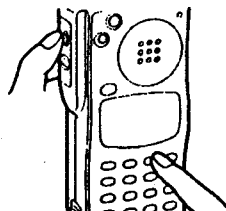

ACCESSO AI RIPETITORI

IN GENERALE

La funzione di un ripetitore è di ricevere un segnale, amplificarlo e ritrasmetterlo su una frequenza differente. Le due frequenze: di ingresso e di uscita differiscono di un certo valore detto "passo di duplice".

Tramite l'uso del ripetitore si possono coprire "vaste aree" soprattutto se collinari. Prima di accedere ad un ripetitore assicurarsi che il suo passo di duplice sia simile a quanto predisposto nell'apparato.

Nel caso "l'apertura" necessiti il tono subaudio sarà necessario installare l'unità opzionale UT-50 TONE SQUELCH oppure l'unità UT-51 TONE ENCODER anch'essa opzionale.

Certi ripetitori possono richiedere ancora per l'accesso l'uso di un tono a 1750 Hz, l'emissione di tale tono è compatibile con entrambe le versioni (VHF/UHF).

Ascoltare la frequenza di ingresso del ripetitore (azionando il tasto [MONI/DSEL]), se i segnali sono ricevibili si potrà essere quasi certi di poter accedere al ripetitore!

FUNZIONAMENTO

1. Impostare la frequenza di ricezione

Azionare il tasto [A CLR]; dopodiché impostare la frequenza di ricezione (ovvero la frequenza d'uscita del ripetitore) tramite il controllo principale di sintonia oppure per mezzo della tastiera.

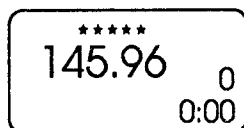
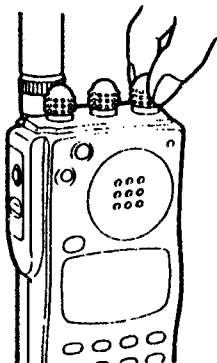

2. Selezionare il senso del passo di duplice

Mantenendo premuto il tasto [FUNC] azionare il tasto [④DUP] per selezionare il senso negativo -DUP; azionare una seconda volta per ottenere il senso positivo +DUP (in realtà si tratta di Semi-duplex - I2AMC).

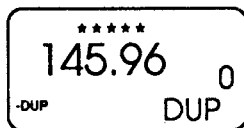
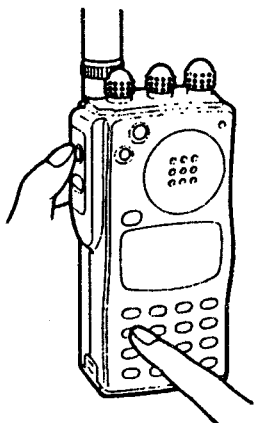

3. Accesso al ripetitore

TRAMITE TONO SUBAUDIO

Mantenendo premuto il tasto [FUNC], azionare il tasto [① T/T SQL] in modo da abilitare il funzionamento del tone encoder. (Il modo di impostare le varie frequenze tonali è descritto più avanti nel testo).

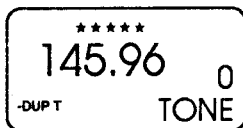

TRAMITE I DOPPI TONI DTMF

Mantenendo in trasmissione tramite il pulsante [PTT], azionare i vari tasti numerici che corrispondono a ciascun doppio tono trasmesso.

- L'apparato è equipaggiato con 16 memorie DTMF dedicate allo scopo, entro cui si potrà registrare in anticipo il numero da trasmettere.

TRAMITE IL TONO A 1750 Hz (solo versione europea)

Mantenendo azionato il tasto [LIGHT], azionare il pulsante [PTT] in modo da emettere la nota a 1750 Hz.

- L'emissione a 1750 Hz può anche essere emessa azionando con veloce sequenza due volte il pulsante [PTT] e mantenendolo azionato!

4. Procedere con la comunicazione

Usare il ricetrasmittitore similamente alle comunicazioni in Simplex.

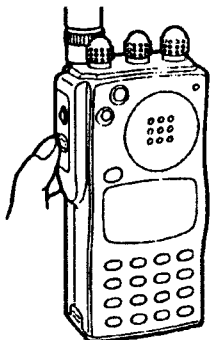

- Nel caso il visore indichi "o.FF" assicurarsi sul valore delle frequenze effettivamente usate e sul senso del passo di duplice.

5. Ripristinare il funzionamento su Simplex

Mantenendo premuto il tasto [FUNC] azionare il tasto [④DUP] sinché l'indicazione "-DUP" oppure "DUP" sparisce dal visore.

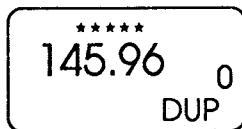
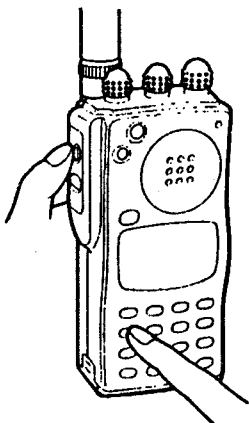

COSTRUZIONE DEI VARI MODI OPERATIVI

MODI OPERATIVI

Il ricetrasmittitore dispone di 6 modi operativi diversi nonché una memoria particolare dedicata alla frequenza di chiamata.

MODO VFO (Impostazione della frequenza)

Usato per impostare la frequenza e per il normale funzionamento entro tutta la gamma operativa del ricetrasmittitore.

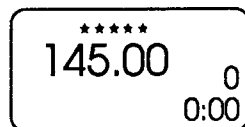

MODO MEMORY

Conveniente per usare il ricetrasmittitore su delle frequenze già pre-registrate in memoria; sono a disposizione 100 di tali memorie.

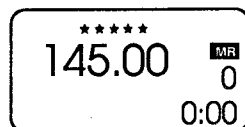

FREQUENZA DI CHIAMATA.

Accessibile tramite un tasto dedicato, può consistere nel valore usato per i QSO locali.

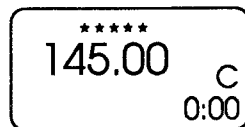

MODO SET

Usato per personalizzare il funzionamento secondo le preferenze dell'operatore.

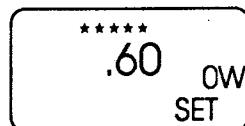

MODO DTMF MEMORY

Usato per la programmazione delle codifiche DTMF. Sono a disposizione 16 memorie dedicate allo scopo, ciascuna capace di accomodare numeri da 15 cifre.

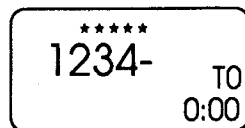

MODO DI SELEZIONE AI (Intelligenza artificiale)

Usato per selezionare una funzione tramite il tasto [AI].



TEMPORIZZATORE

Usato per impostare l'ora di accensione e spegnimento automatico, nonché una durata impostabile prima di ottenere lo spegnimento automatico.



TABELLA DI FLUSSO PER LA COSTRUZIONE DEL MODO OPERATIVO

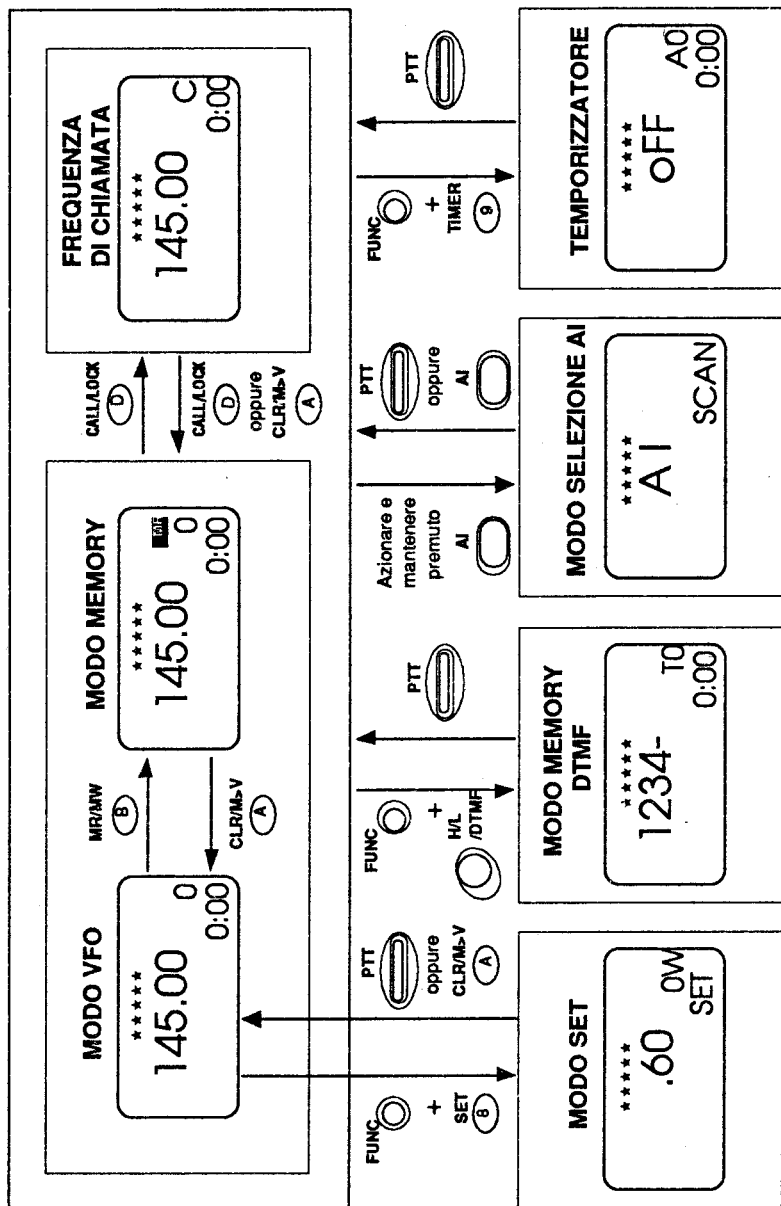

CONTROLLO PRIORITARIO

TIPI DI CONTROLLO PRIORITARIO

(★ ★ ★ È necessaria l'abilità di almeno 3 stelle)

Il controllo prioritario permette di controllare con una cadenza di 5 secondi l'attività su una frequenza registrata in una memoria qualsiasi oppure entro quella dedicata alla frequenza di chiamata, mentre l'attenzione dell'operatore è rivolta su un'altra frequenza.

Il ricetrasmittitore è equipaggiato con 3 modi prioritari diversi; è possibile proseguire con la trasmissione sul modo VFO anche con il controllo prioritario abilitato.

Quando verrà ricevuto un segnale sulla frequenza prioritaria si avrà una pausa di 15 sec. (se il segnale viene a mancare prima di tale durata il controllo prioritario riprende).

CONTROLLO SU UNA FREQUENZA IN MEMORIA

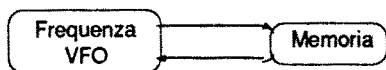

Con l'apparato predisposto al funzionamento tramite VFO, il controllo prioritario campiona ogni 5 sec. la frequenza della memoria selezionata.

- La sequenza non funziona nel caso la memoria in oggetto fosse stata occultata
- È possibile usare anche una memoria esclusa (Skipped) dal processo di ricerca.

CONTROLLO DURANTE LA RICERCA ENTRO LE MEMORIE

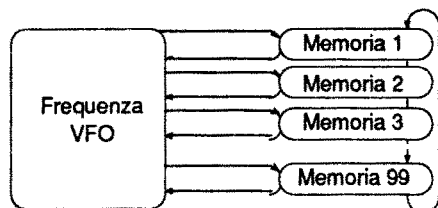

Con l'apparato predisposto al funzionamento tramite VFO il controllo prioritario campiona in sequenza i dati registrati in ciascuna memoria.

- Per abbreviare gli intervalli dovuti al campionamento è possibile usare la funzione di salto delle memorie "SKIP".

CONTROLLO SULLA FREQUENZA DI CHIAMATA



Con l'apparato predisposto al funzionamento tramite VFO il controllo prioritario campiona ogni 5 sec. la frequenza di chiamata.

CONTROLLO SU UNA FREQUENZA IN MEMORIA

1. Impostare la frequenza del VFO. Regolare il livello dello Squelch.

Azionare il tasto [A CLR], quindi impostare la frequenza operativa tramite il controllo di sintonia.

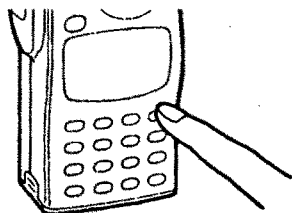

Regolare lo [SQL] al valore di soglia.

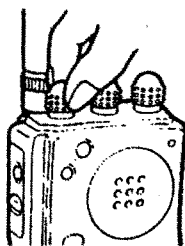

2. Selezionare una memoria

Azionare il tasto [B]MR quindi con il controllo di sintonia selezionare la memoria richiesta da adibire sull'ascolto prioritario.

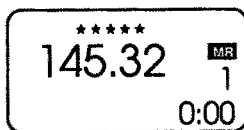
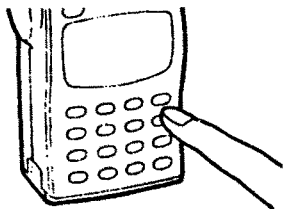

3. Iniziare il controllo prioritario sulla memoria.

Mantenendo premuto il tasto [FUNC], azionare il tasto [7]PRIO in modo da iniziare il controllo prioritario.

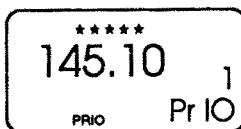
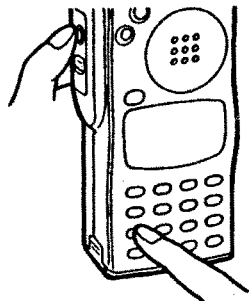

- Nel ricevere un segnale il controllo si arresta; riavviarlo azionando [A] CLR].

4. Arrestare la ricerca

Azionare [A CLR].

- Ricevendo sulla frequenza in memoria azionare due volte il tasto [A CLR].

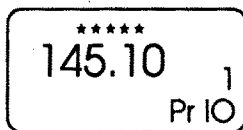
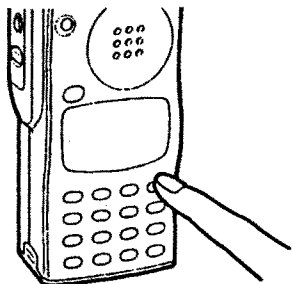

- Azionando [B MR] si arresta il controllo prioritario e si seleziona nel contempo il MEMORY mode.

CONTROLLO PRIORITARIO DURANTE LA RICERCA ENTRO LE MEMORIE

1. Impostare la frequenza VFO. Regolare il livello dello Squelch.

Azionare [A CLR] quindi, tramite il controllo di sintonia, impostare la frequenza operativa.

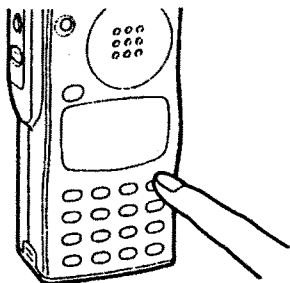

Regolare lo [SQL] sino a sopprimere il fruscio.

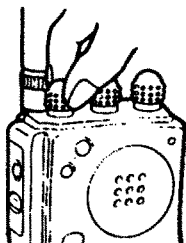

2. Iniziare l'avvio della ricerca fra le memorie

Azionare [**B** MR] quindi azionare e mantenere premuto il tasto [***** ▽] oppure [**#** Δ] in modo da dare avvio al processo di ricerca.

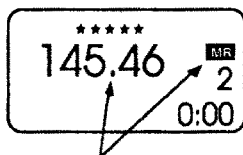
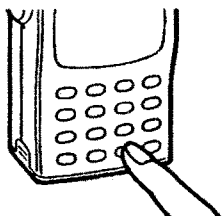

Il visore indicherà "MR" ed il punto decimale sarà intermittente.

3. Iniziare il controllo durante la ricerca entro le memorie.

Mantenendo premuto il tasto [FUNC], azionare [**7** PRIO] per dare avvio al controllo durante la ricerca entro le memorie.

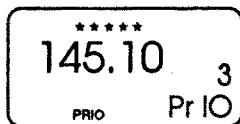
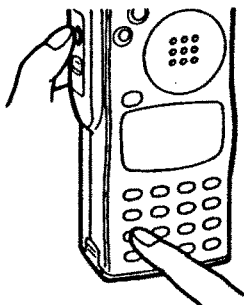

- Quando la ricerca si arresta in concomitanza di un segnale, il processo potrà essere riavviato azionando [**A** CLR].

4. Arrestare il controllo prioritario

Azionare [A CLR].

- Quando si riceverà sulla frequenza di chiamata azionare due volte [A CLR].

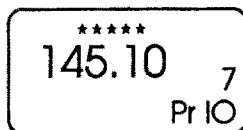
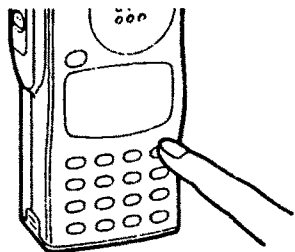

- Azionando [B MR] si arresta il controllo e si predispongono pure sul modo MEMORY.

CONTROLLO SULLA FREQUENZA DI CHIAMATA

1. Impostare la frequenza con il VFO. Regolare il livello dello Squelch

Azionare [A CLR] quindi impostare la frequenza operativa con il controllo di sintonia.

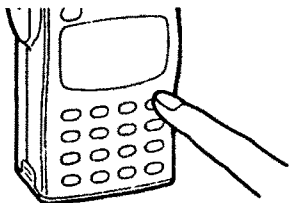

Regolare lo [SQL] al livello di soglia.

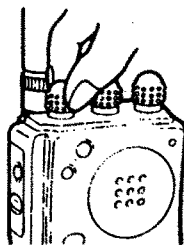

2. Richiamare la frequenza di chiamata

Richiamare la frequenza di chiamata azionando [D CALL].

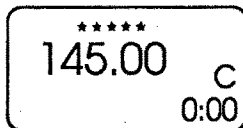
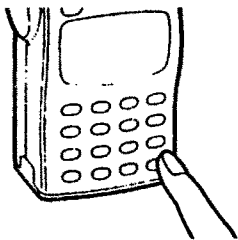

3. Iniziare il controllo sulla frequenza di chiamata

Mantenendo premuto il tasto [FUNC], dare avvio al controllo azionando il tasto [7 PRIO].

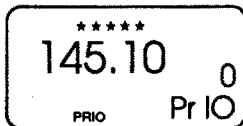
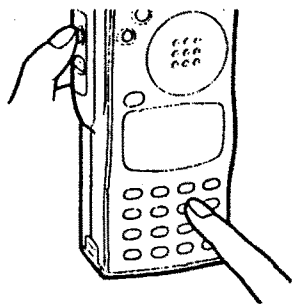

- Si potrà riavviare il controllo arrestato durante la ricezione di un segnale azionando il tasto [A CLR].

4. Arrestare il controllo

Azionare il tasto [A CLR].

- Quando si riceverà sulla frequenza di chiamata azionare due volte [A CLR].

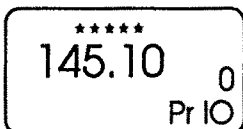
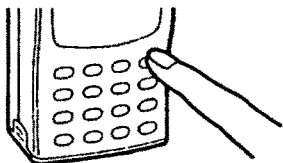

- Azionando il tasto [D CALL] si arresta il controllo e si ripristina il funzionamento sulla frequenza di chiamata.

DTMF MEMORY

IN GENERALE

Similarmente ad un telefono (dell'ultima generazione!) il ricetrasmittitore é equipaggiato con un Encoder DTMF (bitonale) necessario alla segnalazione. 16 memorie inoltre sono riservate alla registrazione dei numeri piú frequentemente usati che potranno consistere di 15 cifre cadauno. Comunque l'emissione manuale é pure possibile.

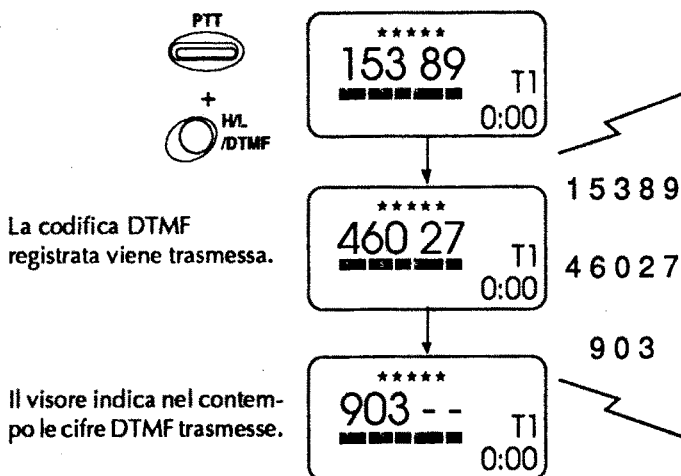

TRASMISSIONE DI UNA CODIFICA DTMF

- **Trasmissione manuale**

Mantenendo azionato il pulsante [PTT] azionare in successione i tasti richiesti.

- I seguenti tasti sono abilitati per la segnalazione: da 1 allo 0; A + D; * (E) e # (F).

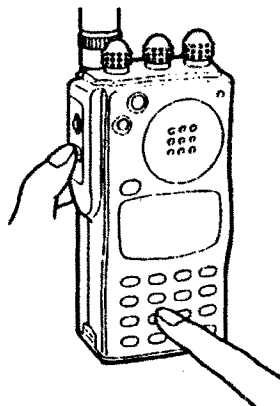

- Durante la trasmissione si udrà la codifica tramite l'altoparlante.

REGISTRAZIONE DI UNA MEMORIA ADIBITA AL DTMF

1. Selezionare il modo DTMF MEMORY

Mantenendo premuto il [FUNC], azionare [H/L/DTMF].

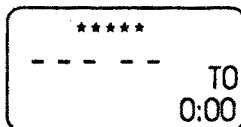
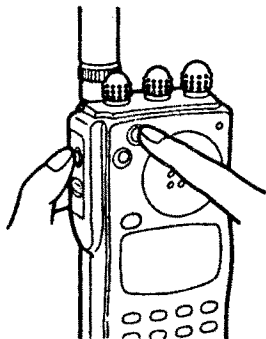

- Con il segno "-----" il visore indica che nessuna codifica é stata registrata nella memoria in oggetto.

2. Richiamare la memoria DTMF richiesta.

Con il controllo di sintonia selezionare la memoria DTMF richiesta

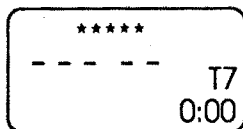
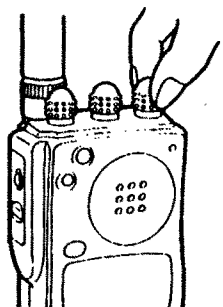

- Sono a disposizione 16 memorie DTMF denominate da T0 a T9 e da TA a TF.

3. Impostare la codifica DTMF richiesta

Mantenendo premuto il [FUNC], azionare [Ⓢ]SET per iniziare, successivamente azionare i tasti richiesti.

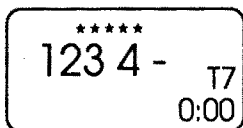
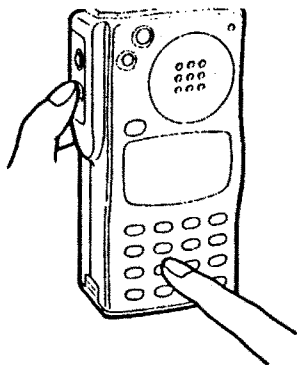

- In caso di impostazione errata azionare il tasto [H/L/DTMF] quindi ripetere il passo in corso.

4. Registrare la memoria

Registrare le cifre impostate azionando il tasto [H/L/DTMF].

- Nel caso le 15 cifre siano state già impostate nel passo 3, non sarà più necessario azionare il tasto [H/L/DTMF].

Azionare nuovamente il tasto [H/L/DTMF] per uscire dal modo DTMF MEMORY.

- La codifica DTMF già programmata verrà emessa.

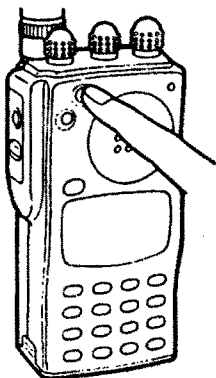

TRASMISSIONE DI UNA CODIFICA REGISTRATA DELLA DTMF MEMORY

1. Selezionare il modo DTMF MEMORY

Mantenendo premuto il [FUNC], azionare il tasto [H/L/DTMF].

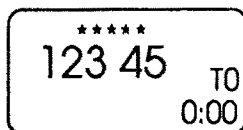
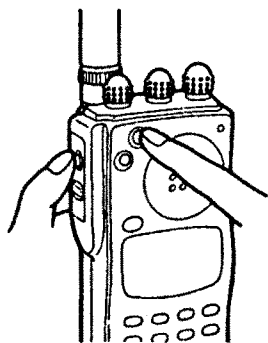

2. Richiamare la memoria DTMF

Selezionare la memoria con il controllo di sintonia.

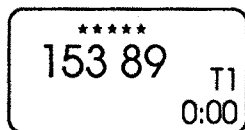
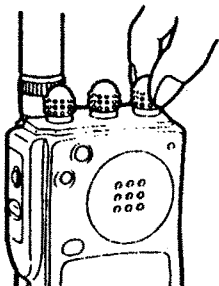

3. Uscire dal modo DTMF MEMORY

Per uscire azionare il pulsante [PTT].

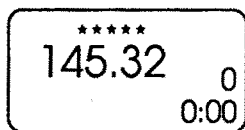
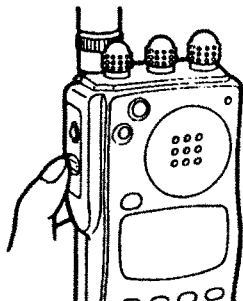

- Si può pure uscire dal DTMF Memory azionando il tasto [H/L/DTMF].

4. Trasmettere la codifica DTMF

Mantenendo premuto il [PTT], azionare il tasto [H/L/DTMF].

- Il visore indicherà le cifre trasmesse.

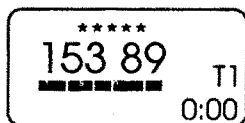
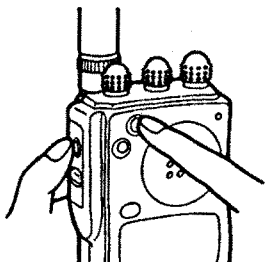

COSTRUZIONE DEL MODO SET

(★★ Per il modo SET sono necessarie almeno 2 stelle)

(★★★★★ Per le altre presentazioni è necessaria l'abilità di 5 stelle)

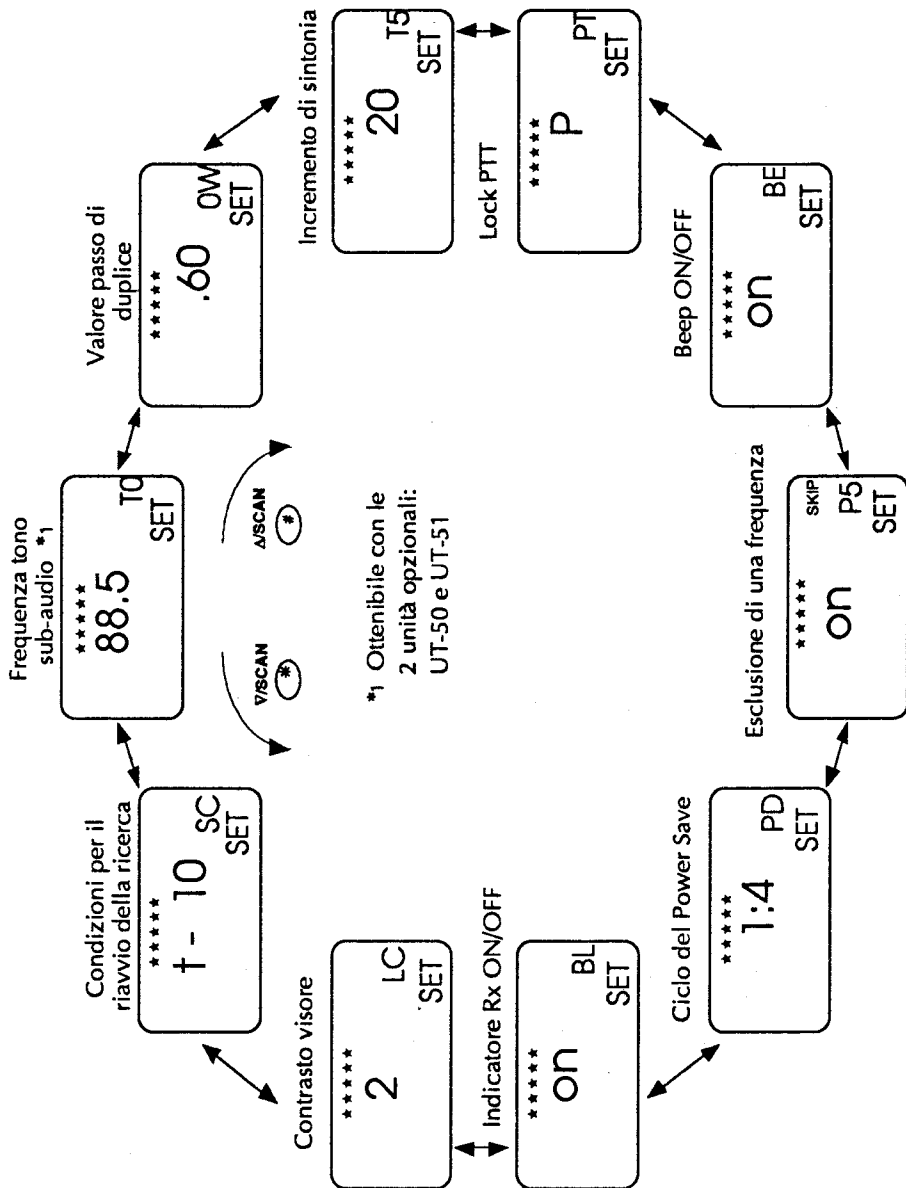

IMPOSTAZIONE DEL MODO SET

(★ ★ Per il modo SET sono necessarie almeno 2 stelle)

(★ ★ ★ ★ ★ Per le altre presentazioni è necessaria l'abilità di 5 stelle)

1. Selezionare il modo VFO. Entrare nel modo SET.

Per selezionare il VFO azionare [A CLR].

Mantenendo premuto il [FUNC], azionare [B SET] entrando così nel modo SET.

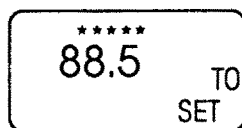
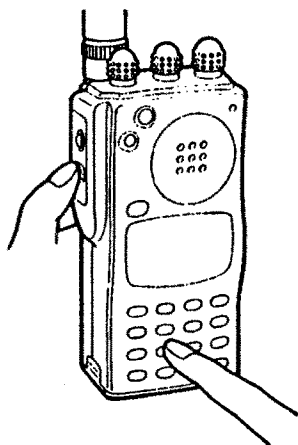

2. Selezionare la presentazione

Azionare diverse volte i tasti [* ∇] o [# Δ] sino ad ottenere la presentazione richiesta.

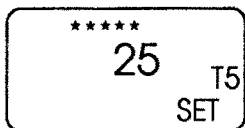
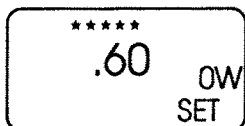
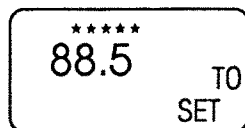
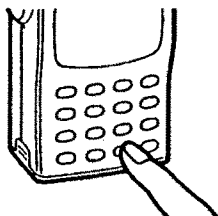

3. Selezionare il contenuto

Agire sul controllo di sintonia.

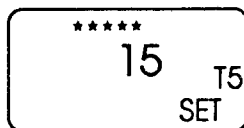
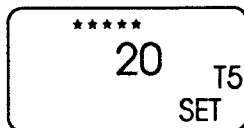
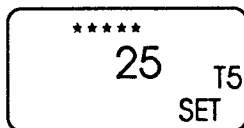
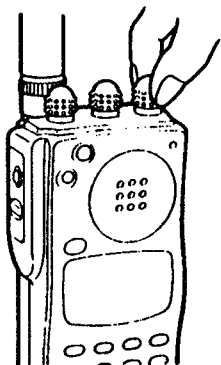

4. Uscire dal modo SET

Azionare [A CLR] o [PTT].

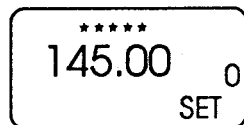
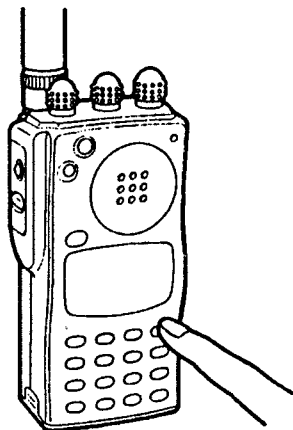

IMPOSTAZIONE DELLE PRESENTAZIONI

• Frequenza tono sub-audio

Si potrà procedere con l'emissione del tono sub-audio soltanto se l'unità opzionale UT-50 o 51 è installata.

Impostare la frequenza del tono sub-audio con la sintonia principale.

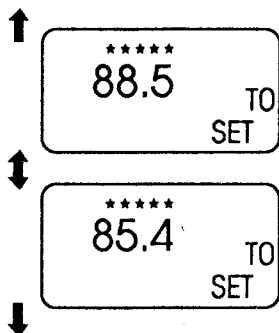
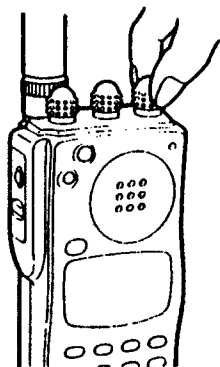

Frequenze dei toni a disposizione

67.0	97.4 *	136.5	192.8
71.9	100.0	141.3	203.5
74.4	103.5	146.2	210.7
77.0	107.2	151.4	218.1
79.7	110.9	156.7	225.7
82.5	114.8	162.2	233.6
85.4	118.8	167.9	241.8
88.5	123.0	173.8	250.3
91.5	127.3	179.9	
94.8	131.8	186.2	(U. m.: Hz)

(*) Si ricorda che l'unità UT-50 non dispone dei 97.4 Hz.

- Dette presentazioni saranno ottenibili soltanto ad avvenuta installazione delle unità UT-50/51.

- **Valore del passo di duplice**

Impostare il valore tramite la sintonia principale.

- Le variazioni di frequenza sono ottenibile a seconda dell'incremento vigente.

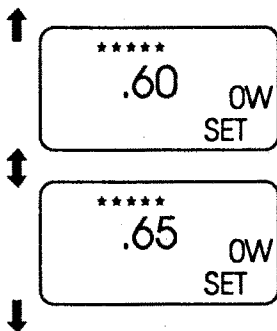
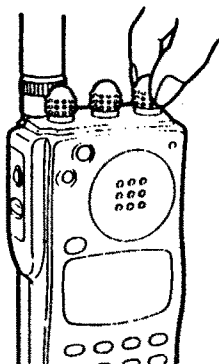

- Si avranno degli incrementi di 100 kHz mantenendo premuto il tasto [FUNC] mentre si agisce sulla sintonia principale.

- **Incremento di sintonia**

Impostare l'incremento o passo richiesto tramite il controllo di sintonia principale. Gli incrementi a disposizione sono: 5, 10, 12.5, 20, 25, 30, 50 kHz.

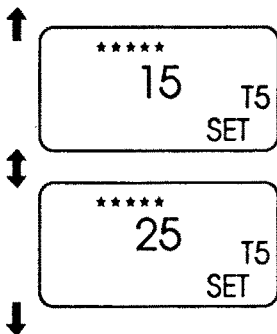
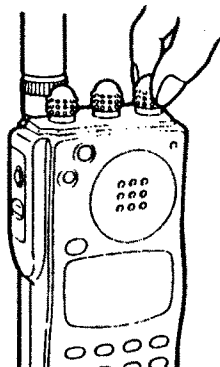

- **PTT LOCK**

Ruotare il controllo di sintonia.

- Nel selezionare "PL" l'azionamento del [PTT] verrà bloccato prevenendo trasmissioni accidentali.

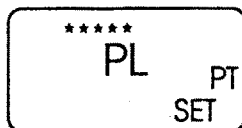
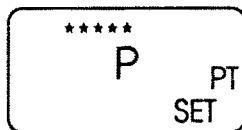
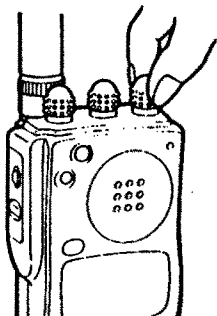

- **Beep On/Off**

Ruotare il controllo di sintonia.

- Selezionando su "on" la funzione verrà inclusa.

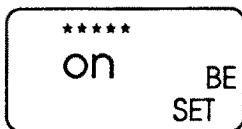
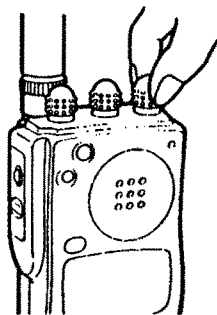

- **Esclusione (Skip) della frequenza**

Ruotare il controllo di sintonia.

- Selezionando su "on" la funzione verrà inclusa durante il processo di ricerca lungo tutta la banda operativa o entro dei limiti soltanto.

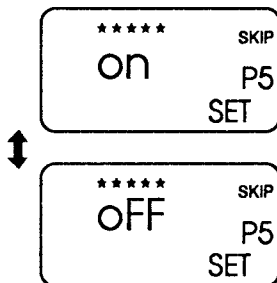
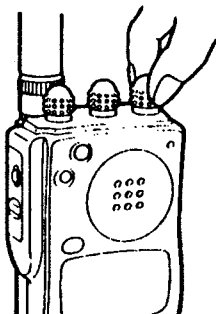

- **"Duty rate" del circuito Power Save**

Selezionare il valore tramite il controllo di sintonia.

- La posizione di "oFF" significa circuito chiuso.

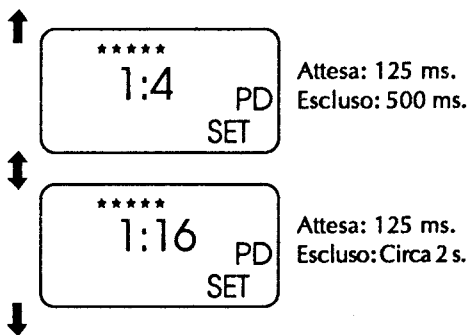
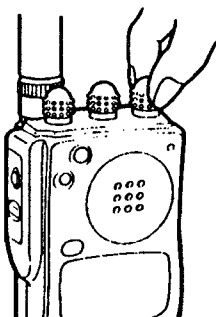

- **Indicatore di ricezione On/Off.**

Ruotare il controllo di sintonia.

- Selezionando su "on" l'indicazione "Busy" si accende.

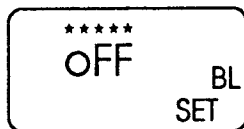
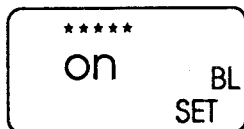
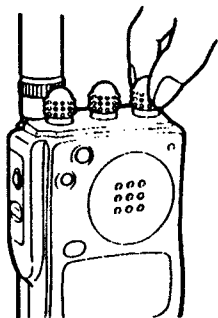

- **Contrasto del visore**

Ruotare il controllo di sintonia.

- Il contrasto potrà essere regolato fra 4 livelli ovvero dal contrasto più leggero (1) al più forte (4).

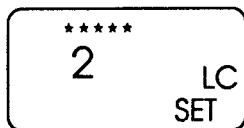
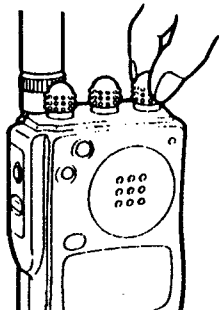

- **Condizioni per il riavvio della ricerca**

Tramite il controllo di sintonia impostare il ritardo richiesto.

- t-10: pausa di 10 s. dopo la ricezione di un segnale
- t-05: pausa di 5 s. dopo la ricezione di un segnale
- P-02: pausa di 2 s. dopo che il segnale ricevuto venga a mancare.

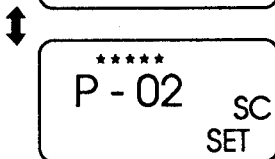
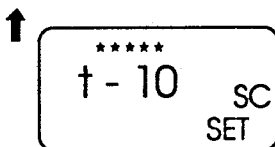
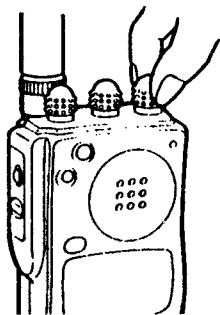

- Con il controllo prioritario il tempo di pausa é fisso e non vi é relazione con la condizione di riavvio.

FUNZIONE AI

LE FUNZIONI DELL'INTELLIGENZA ARTIFICIALE (AI)

Due sono le funzioni importanti:

- la funzione di "apprendimento"
- la funzione di "selezione automatica dei comandi".

• **Funzione di apprendimento**

L'AI assegna in modo automatico una delle funzioni del ricetrasmittitore, come indicato nella tabellina annessa) al tasto [AI] dopo che esso é stato usato. Detta funzione é successivamente indicata dal visore e potrà così essere reindirizzata con il semplice azionamento del tasto [AI]. Siccome l'apparato "apprende" l'ultima funzione usata la funzione é stata denominata "di apprendimento". In certi casi la funzione di assegnamento automatico al tasto [AI] non sarà conveniente perciò la funzione potrà essere esclusa. Le funzioni del ricetrasmittitore potranno essere assegnate in modo manuale al tasto [AI].

• **Selezione automatica dei comandi**

L'intelligenza artificiale modifica l'ordine con cui le funzioni possono essere selezionate per mezzo del tasto [AI]. Ad esempio si aziona e si mantenga premuto il tasto [AI], dopodiché si aziona il comando di sintonia. A titolo di esempio si troverà la seguente sequenza: [MASK], [SCAN], [PRIO], [DUP], ecc; azionare il tasto [AI] quando il [PRIO] é indicato. La sequenza sarà modificata come segue: [PRIO], [MASK], [SCAN] e [DUP]. In altre parole l'AI ricorda quale funzione usi l'operatore ed in quali circostanze. Tale sequenza é conveniente quando la funzione di apprendimento é esclusa (OFF) e si procede all'assegnazione manuale delle funzioni al tasto [AI].

VISORE	FUNZIONE
TONE *	Tone encoder/Tone Sql./Pocket beep
PGR *	Pager/Code Squelch
SKIP	Impostazione dello Skip
DUP	Impostazione del Semiduplex
CODE *	Impostazione della codifica
MASK	Occultamento della memoria
PRIO	Controllo prioritario
SET	Modo SET
TIME	Impostazione oraria
SCAN	Ricerca
0:00	Indicazione oraria.

(*) Indicazioni ottenibili soltanto con l'apposita unità opzionale installata.

FUNZIONE DI APPRENDIMENTO

- Quando la funzione è abilitata:

Per usare il tasto [AI] quale [FUNC] + [6] MASK].

Selezionare la memoria da occultare.

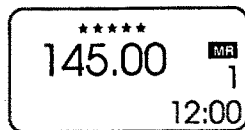

Mantenendo premuto il [FUNC], azionare [6] MASK].

Assicurarsi che il visore indichi nell'apposita zona AI "MASK".



- Ciò significa che il [MASK] è ora assegnato al tasto [AI].

Azionare nuovamente il tasto [AI] per richiamare la memoria occultata.



Selezionare un'altra memoria da occultare.



Azionare il tasto [AI] per occultare la memoria.



FUNZIONE DI APPRENDIMENTO ABILITATA/ESCLUSA (ON/OFF)

- **Procedere nel modo seguente:**

Mantenendo premuti i tasti [A CLR] ed [AI], accendere l'apparato (ON) in modo da escludere la funzione di apprendimento.

- Tutte le funzioni verranno visualizzate per 2 s.

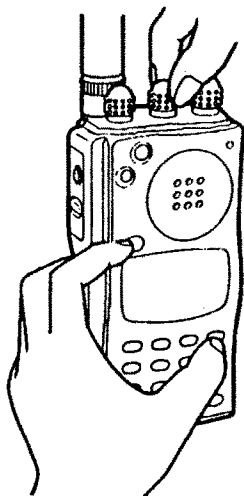

- Per modificare la funzione [AI] riferirsi al paragrafo seguente.
- Per abilitare la funzione di apprendimento ripetere la sequenza appena descritta ovvero accendere l'apparato (ON) mantenendo premuti i tasti [A CLR] ed [AI].

IMPOSTAZIONE MANUALE DI UNA FUNZIONE AL TASTO [AI]

1. Selezionare il modo AI

Azionare e mantenere premuto il tasto [AI] sinché il visore indica con intermittenza "AI".

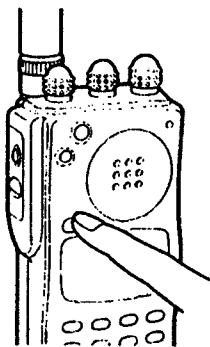

2. Selezionare la funzione

Selezionarla con il controllo principale di sintonia.

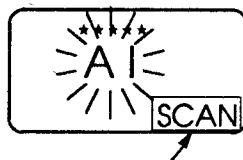
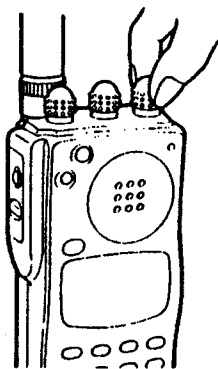

La sequenza delle funzioni può essere osservata in questa ubicazione.

3. Uscire dal modo AI

Azionare [AI].

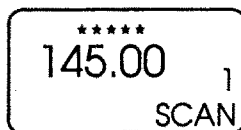
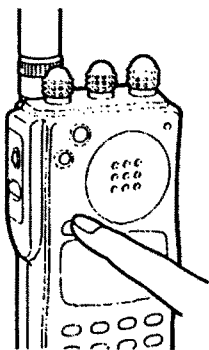

- Azionare il [PTT] per cancellare la selezione ed uscire dal modo Ai.

4. Abilitare la funzione

Azionare [AI].

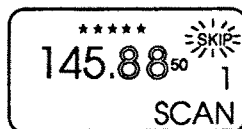
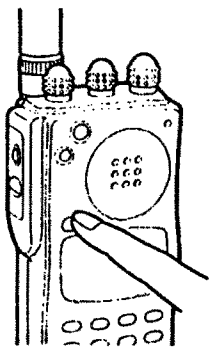

OROLOGIO E TEMPORIZZATORE

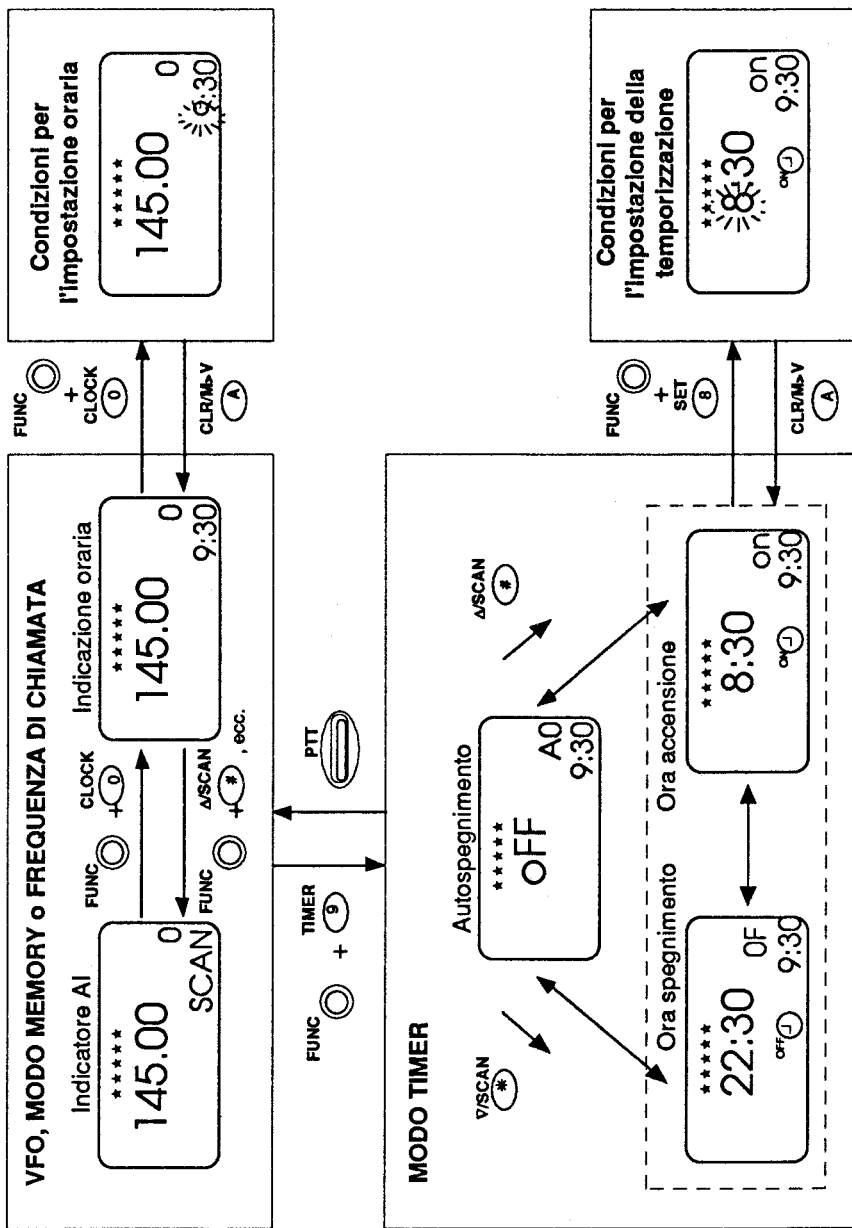

IMPOSTAZIONE ORARIA

1. Selezionare l'indicazione oraria

Mantenendo premuto il [FUNC], azionare [ⓐ CLOCK] in modo da richiamare l'indicazione oraria.

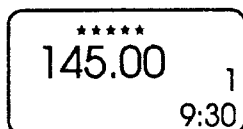
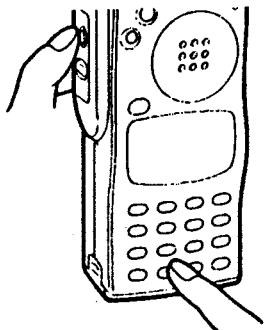

- Precisione dell'indicazione oraria: ± 1 minuto/Settimana

2. Entrare nella condizione per l'impostazione oraria

Mantenendo premuto il [FUNC], azionare [ⓐ CLOCK] per entrare nell'impostazione oraria.

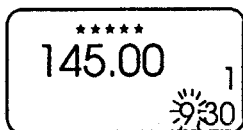
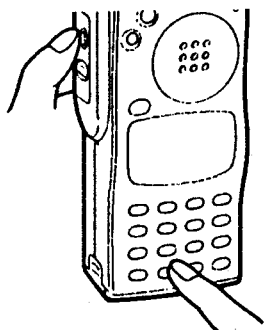

3. Impostare l'ora

Tramite il controllo di sintonia impostare l'ora (arco di 24 ore).



Azionare [\ast ∇] oppure [$\#$ Δ] quindi ruotando il controllo di sintonia, impostare il minuto.



4. Avviare l'orologio

Azionare [A CLR].

- La virgola diventa intermittente.

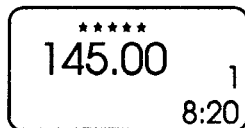
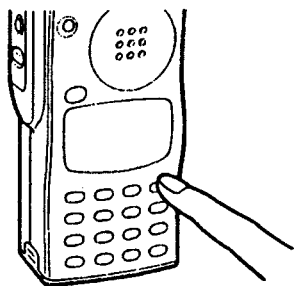

- Uscire dall'impostazione oraria azionando il [PTT].

ORA DI ACCENSIONE - Impostare alle 7:30 l'ora di accensione
(★★★★★ È necessaria l'abilità di 5 stelle)

1. Impostare le condizioni operative

Azionare [A CLR], quindi con il controllo di sintonia impostare la frequenza operativa.

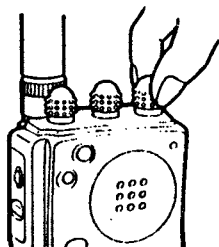

Regolare il volume [PWR/VOL] al livello richiesto.

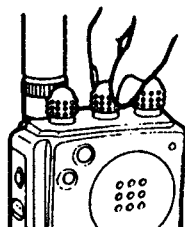

2. Selezionare il temporizzatore (TIMER)

Mantenendo premuto il [FUNC], azionare [9] TIMER).

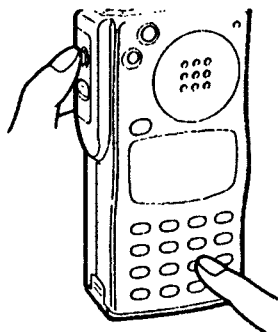

3. Selezionare la presentazione per l'accensione

Azionare [* ▽] oppure [# Δ] per ottenere la presentazione necessaria.

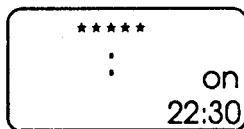
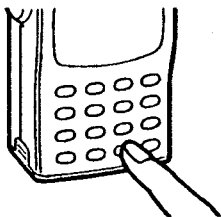

4. Richiamare l'ora di accensione.

Mantenendo premuto il [FUNC] azionare [9 TIMER] in modo da richiamare la precedente ora di accensione.

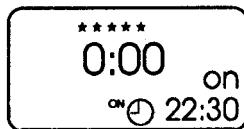
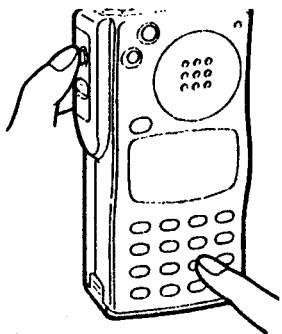

5. Impostare l'ora di accensione

Mantenendo premuto il [FUNC], azionare [8 SET], quindi impostare l'ora con il controllo di sintonia.



Azionare [*∇] oppure [#Δ], quindi impostare i minuti con il controllo di sintonia.



Registrare azionando [A CLR].

6. Abilitare il temporizzatore per l'accensione.

Mantenendo premuto il [FUNC], azionare [A CLR].

- Il visore indica l'ora mentre il ricetrasmittitore è spento.
- All'ora impostata il ricetrasmittitore si accenderà da solo ed emetterà 5 "beep".

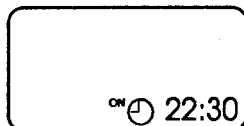
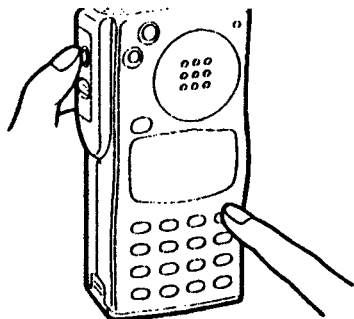

• Cancellazione dell'autoaccensione

Ripetere i passi da 2 a 4 per occultare il tempo impostato. Uscire dal modo TIMER azionando il [PTT].

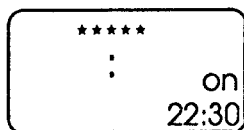

- Per accendere l'apparato quando spentosi da solo (OFF), spegnerlo con il controllo (OFF) quindi riaccenderlo nuovamente con il [PWR/VOL].

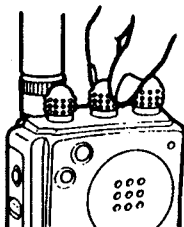

ORA DI SPEGNIMENTO - Impostare alle 23:30 l'ora di spegnimento
 (★ ★ ★ ★ ★ È necessaria l'abilità di 5 stelle)

1. Selezionare il modo TIMER

Mantenendo premuto il [FUNC], selezionare il TIMER azionando [9] TIMER.

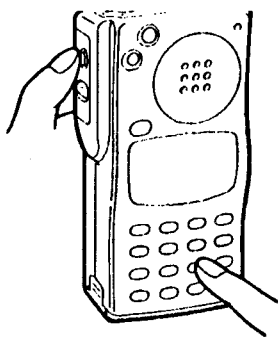

2. Selezionare la presentazione per lo spegnimento

Azionare [* ∇] oppure [# Δ] per ottenere la presentazione per lo spegnimento.

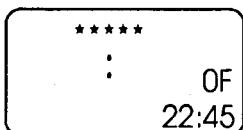
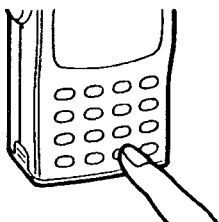

3. Richiamare l'ora per lo spegnimento

Mantenendo premuto il [FUNC], richiamare l'ora precedente azionando [(9)TIMER].

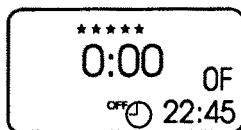
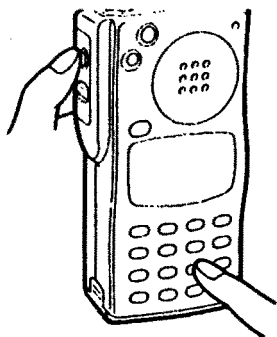

4. Impostare l'ora per lo spegnimento

Mantenendo premuto il [FUNC], azionare [(8)SET] quindi impostare l'ora con il controllo di sintonia.

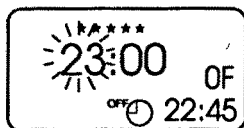

Azionare [(*)▽] oppure [(#)△] quindi predisporre i minuti con il controllo di sintonia.



Azionare [(A)CLR] per registrare.

5. Abilitare il temporizzatore per lo spegnimento.

Uscire dal modo TIMER azionando il [PTT].

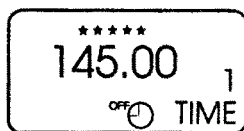
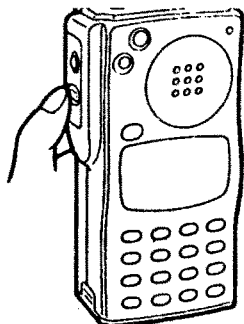

- Quando si usa la funzione di autospegnimento escludere il temporizzatore allo spegnimento (auto-power off) come descritto nel prossimo paragrafo.

6. All'arrivo dell'ora prestabilita

L'apparato emetterà 5 beep e si spegnerà in modo automatico.

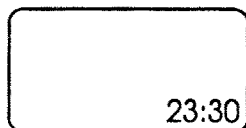

- Per accendere l'apparato dopo che l'apparato si è spento da solo, sarà necessario commutarlo su Off quindi nuovamente su On con il controllo [PWR/VOL].

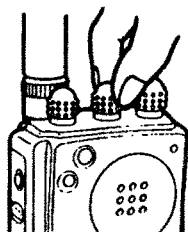

- **Cancellazione dell'ora per lo spegnimento**

Ripeter i passi da 1 a 3 in modo da occultare l'ora predisposta.

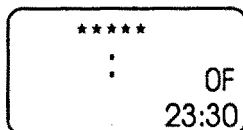

Azionare il [PTT] per uscire dal modo TIMER.

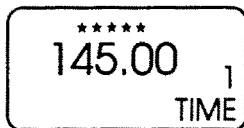

SPEGNIMENTO DOPO UN CERTO PERIODO (AUTO-POWER OFF)

(★ ★ ★ ★ ★ È necessaria l'abilità di 5 stelle)

L'apparato si spegnerà da solo dopo un certo periodo programmabile se nessun controllo verrà azionato nel frattempo.

Detta durata è selezionabile fra 60, 40, 20 m. e OFF. Il valore impostato è ritenuto anche dopo il completamento del ciclo con relativo spegnimento. Per cancellare definitivamente la funzione è necessario selezionare il "off" come descritto in seguito.

1. Selezionare il modo TIMER

Mantenendo premuto il [FUNC], azionare [9] TIMER per selezionare il modo TIMER.

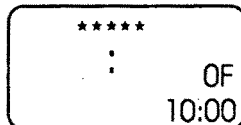
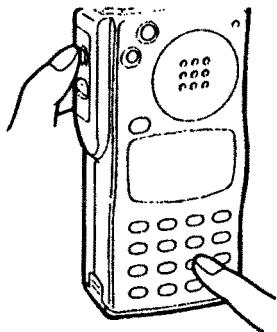

2. Selezionare la presentazione di Auto power-off.

Azionare [* ▽] oppure [# Δ] per ottenere l'opportuna presentazione.

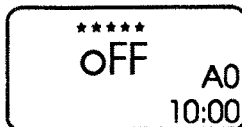
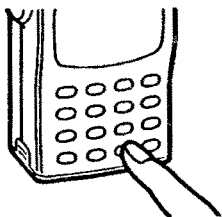

3. Impostare la durata per lo spegnimento

Selezionare la durata con il controllo di sintonia.

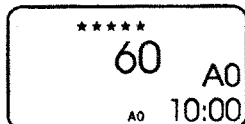

Azionare [PTT] per uscire dal modo TIMER.

- Trascorso il periodo impostato l'apparato si spegnerà dopo aver emesso 5 "beep".

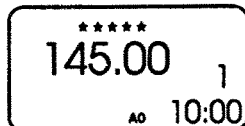

INSTALLAZIONE DELLE UNITÀ OPZIONALI

UNITÀ INSTALLABILI

UT-49 Decoder DTMF

Permette le funzioni di Pager e Code Squelch.

UT-50 Unità di Tone Squelch

Permette le funzioni di Pocket Beep e Tone Squelch. Si comporta inoltre quale Tone Encoder programmabile.

UT-51 Tone Encoder programmabile

Permette l'accesso ai ripetitori richiedenti il tono subaudio per "l'apertura".

1. Spegner l'apparato

Spento l'apparato (OFF) togliere il pacco batterie.
Togliere le 6 viti indicate nell'illustrazione.

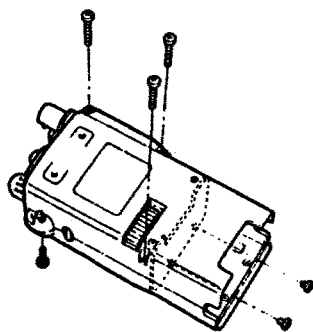

2. Smontare i due gusci

Aprire con delicatezza l'apparato.

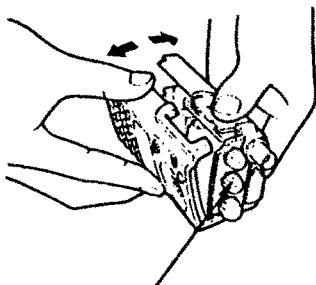

Lasciare attaccato
il pannello posteriore

ATTENZIONE:

I cavetti flessibili sono fragili e possono essere facilmente danneggiati.

3. Installare l'unità opzionale

Procedere all'installazione come illustrato.

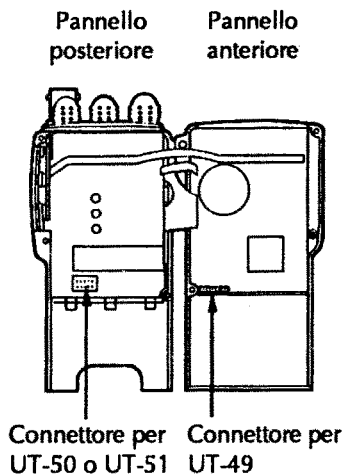

- Installata l'unità, richiudere l'apparato.

PAGER E CODE SQUELCH

IN GENERALE

- **Pager**

Consiste in un sistema di chiamata selettiva che permette il collegamento con una stazione specifica oppure con tutte le stazioni di un certo gruppo. Ovviamente tutte le stazioni del gruppo dovranno essere corredate con la medesima funzione. Il Pager quando indirizza il corrispondente annette pure l'ID della stazione chiamante prestabilita in anticipo per tutte le stazioni del gruppo. Sul visore della stazione chiamata verrà indicato l'ID di chi ha chiamato, facilitando la risposta; la trasmissione del proprio ID, costituita da dei toni sarà così formata:

Codice di trasmissione + "*" + la propria ID

La stazione ricevente riconoscerà perciò chi chiama per mezzo della sua codifica apparsa sul visore e potrà inoltre procedere ad una veloce risposta in quanto il relativo ID è già programmato come codifica di trasmissione per l'Answer Back. L'Answer Back darà perciò formato così:

Codifica di ricevuta + "*" + codifica della stazione ricevente.

Durante il funzionamento del Pager o del Code Squelch il "duty rate" del Power Save, sempre che quest'ultimo sia stato abilitato, diverrà unitario.

É necessaria l'unità opzionale UT-49

[Simulazione di PAGER]: Chiamata personale

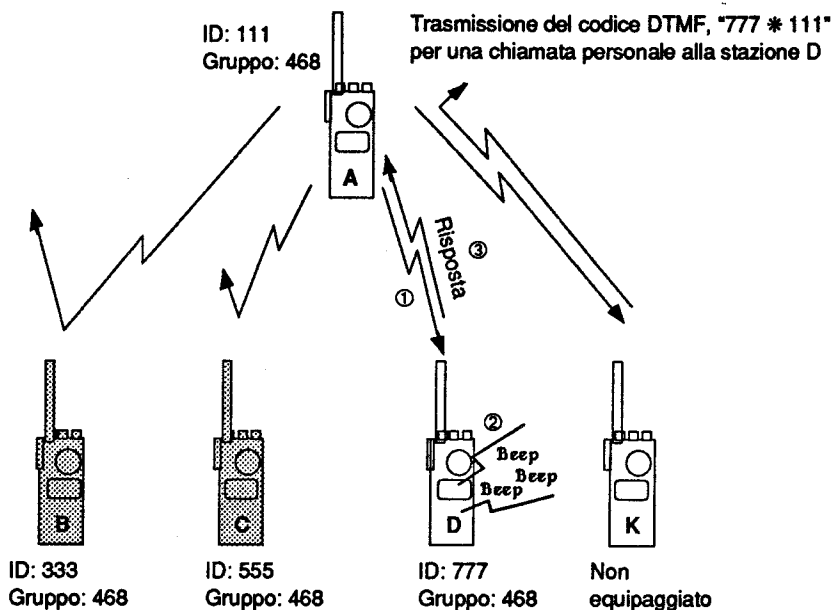

[Simulazione di PAGER]: Chiamata di gruppo

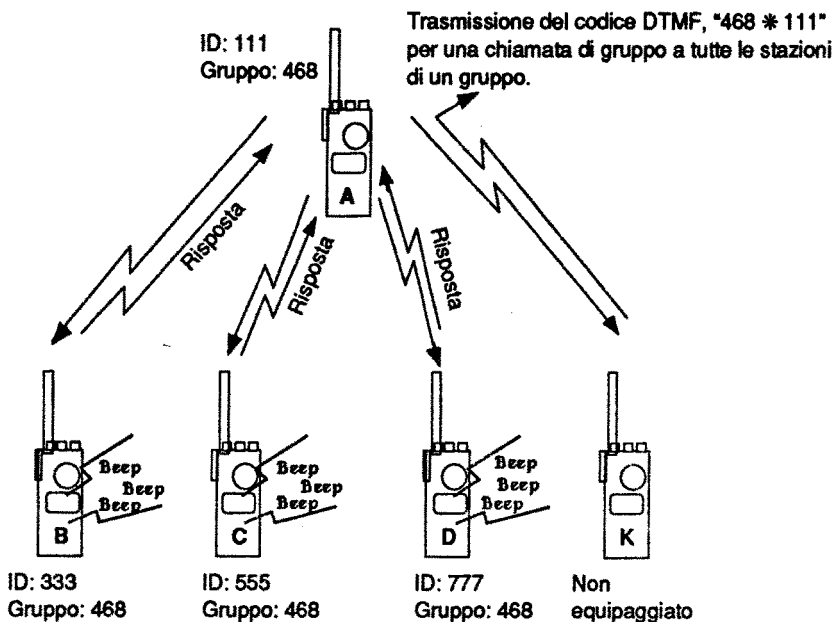

- **Code Squelch**

Il Code Squelch permette l'attesa della chiamata da una stazione a conoscenza del proprio ID senza l'inconveniente che il circuito di silenziamento si apra per altri motivi. Il sistema emette una codifica di tre cifre prima del messaggio fonico in modo da determinare l'apertura dello Squelch del corrispondente.

[Simulazione del CODE SQUELCH]

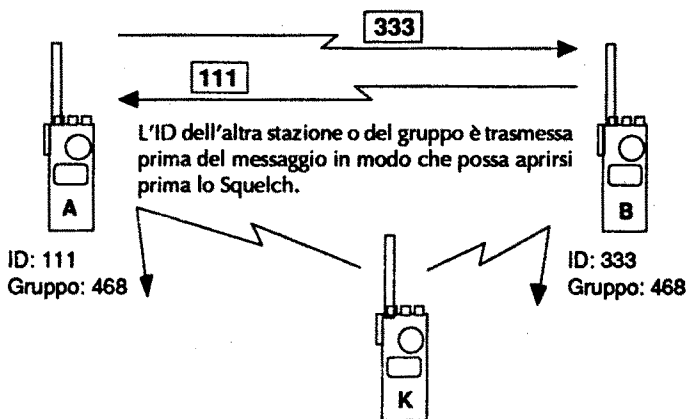

MEMORIA DEDICATA ALLA CODIFICA

• Prima di procedere

Prima di usare il Pager ed il Code Squelch sarà indispensabile stabilire le codifiche per ciascuna stazione nonché quella di gruppo. Dette codifiche consistono in 3 cifre costituite ciascuna da un doppio tono (DTMF) che andranno registrate nelle apposite memorie riservate a tale scopo.

• Assegnazione della codifica

ID o codifica di gruppo	Memoria per codifica	"Receive accept" o "Receive inhibit"
Il proprio ID	C0	Solo "Receive accept".
Codifiche dei corrispondenti	Da C1 a C5	Il "Receive inhibit" dovrà essere registrato in ciascuna memoria.
Codifica di gruppo	Una di C1 + C5	Dovrà essere registrato il "Receive accept"
Memoria di transito *	CP	Solo "Receive inhibit"

(*) La memoria CP verrà registrata in modo automatico con una codifica ID all'atto della ricezione di una chiamata Pager. I dati nella memoria CP non potranno essere variati manualmente.

“Receive Accept” oppure “Receive Inhibit”

Le memorie C1 + C5 adibite alla codifica dovranno essere registrate come “Receive accept” oppure quali “Receive inhibit”.

- Receive accept: indicazione “SKIP” non evidenziata, accetta chiamate Pager quando l'apparato riceve una codifica simile a quella registrata in memoria.
- Receive inhibit: indicazione “SKIP” evidenziata, ignora le chiamate anche se la codifica in arrivo é simile a quella registrata in memoria.

Supponiamo ad esempio che la memoria in cui é registrata la codifica di gruppo sia programmata come “Receive accept”. Si potranno ricevere in tale modo le codifiche di gruppo; nel caso inverso: “Receive inhibit” dette chiamate non potrebbero essere ricevute.

Perciò le memorie che portano registrate le ID delle altre stazioni per la codifica di trasmissione dovranno essere evidenziate come “inhibit”. Infatti se fossero evidenziate come “accept” riceverebbero pure le chiamate personali pertinenti alle relative stazioni.

REGISTRAZIONE DI UNA MEMORIA ADIBITA ALLA CODIFICA

1. Richiamare una memoria adibita alla codifica.

Mantenendo azionato il [FUNC], azionare [5] CODE] quindi tramite il controllo di sintonia selezionare la memoria richiesta.

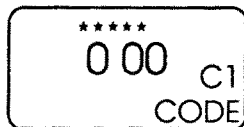
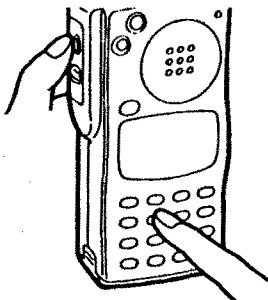

- La memoria CP non può essere adibita alla programmazione.

2. Programmare la memoria adibita alla codifica.

Azionare i tasti numerici richiesti all'impostazione delle cifre richieste.

- Dette cifre verranno registrate in modo automatico non appena completate nel numero di 3.

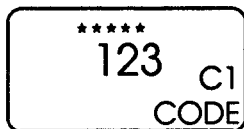
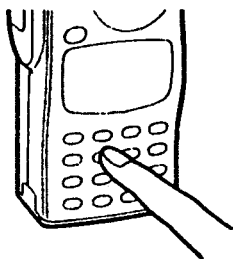

- Nel caso di errore, azionare [A CLR] quindi ripetere l'ultimo passo.

3. Impostare i due stati "Inhibit" oppure "accept".

Mantenendo premuto il [FUNC], azionare [3 SKIP] per impostare la memoria al "Receive inhibit" oppure al "Receive accept".

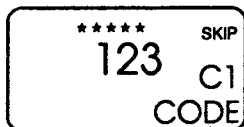
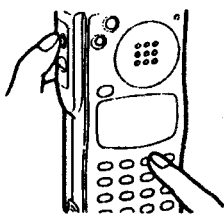

- Se il "Receive inhibit" é impostato, lo "SKIP" verrà evidenziato.

4. Uscire dalla memoria adibita alla codifica.

Azionare il [PTT].

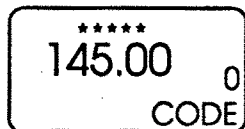
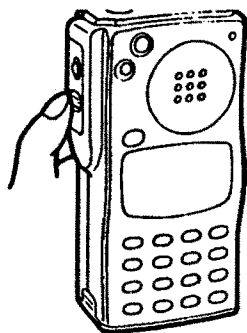

FUNZIONAMENTO DEL PAGER

1. Impostare la frequenza operativa.

Azionare [$\text{\textcircled{A}}$ CLR] quindi impostare la frequenza operativa con il controllo di sintonia.

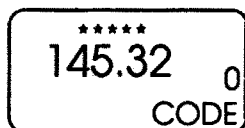
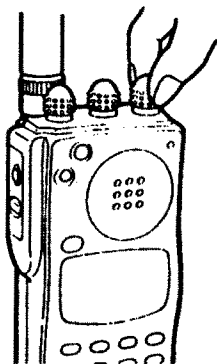

- Con la funzione di Pager può essere usato il Tone Squelch.

2. Selezionare la memoria adibita alla codifica.

Mantenendo premuto il [FUNC], azionare il tasto [5 CODE] quindi ruotare il controllo di sintonia.

- Selezionare la memoria adibita alla codifica che porta registrata l'ID della stazione ricevente oppure del codice di gruppo che verrà usato come indirizzo.

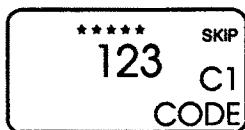

Per uscire dalla visualizzazione azionare il [PTT].

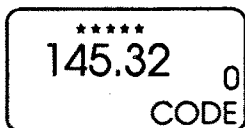

3. Abilitare la funzione di Pager

Mantenendo premuto il [FUNC], azionare [2 PGR] quindi abilitarne la funzione (ON).

- Il visore indicherà "PGR".

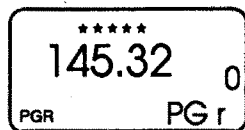
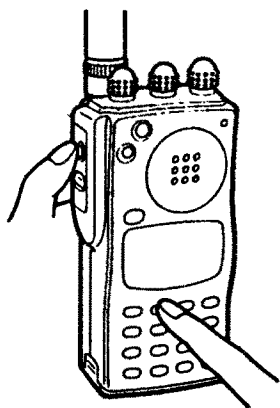

4. Trasmettere la codifica del Pager

Azionare il [PTT].

- L'altoparlante emetterà il codice del Pager.

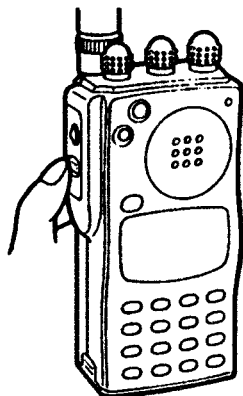

5. Attendere per l'Answer Back".

Aspettare che giunga la conferma (answer back).

Se l'answer back viene ricevuto il visore dopo il "beep" di conferma indicherà come segue:

Se chiamati con il proprio codice di gruppo:

Verrà indicata la codifica di gruppo

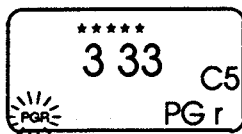

Se chiamati con il proprio ID:

Verrà indicato l'ID del corrispondente.

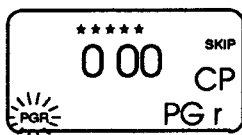

6. Uscire dalla presentazione pertinente alla codifica.

Dopo aver confermato il collegamento, azionare il [PTT] in modo da ottenere la frequenza operativa.

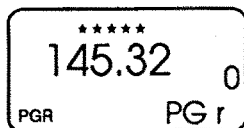
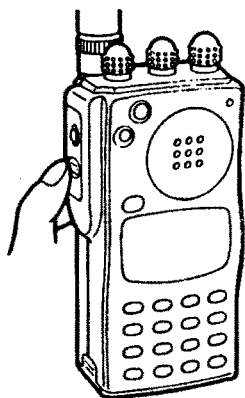

7. Uscire dalla funzione Pager

Mantenendo premuto il [FUNC], azionare una volta [②PGR/C-SQL] per selezionare il Code Squelch oppure due volte per selezionare l'assenza della chiamata selettiva.

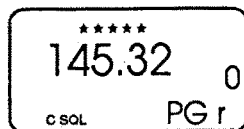
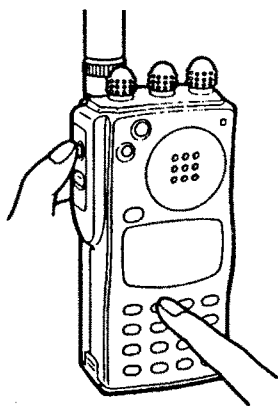

- **Indicazione di errore**

Nel caso il ricetrasmittitore riceva un segnale incompleto il visore indicherà una "E" nonché l'ultima codifica usata.

Codifica di gruppo

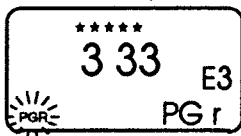

Ultima codifica usata

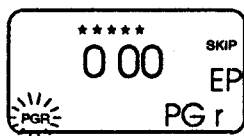

ATTESA PER UNA CHIAMATA

1. Impostare la frequenza operativa

Azionare [A CLR] quindi impostare la frequenza operativa con il controllo di sintonia.

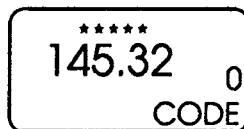
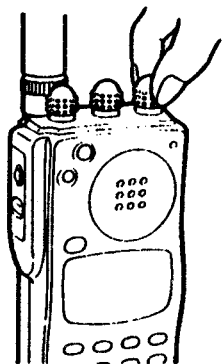

- Con il Pager potrà venire usato il Code Squelch opzionale.

2. Abilitare la funzione di Pager.

Mantenendo premuto il [FUNC], abilitare il Pager azionando [② PGR].

- Il visore indicherà "PGR".

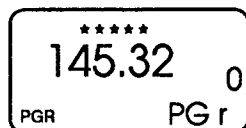
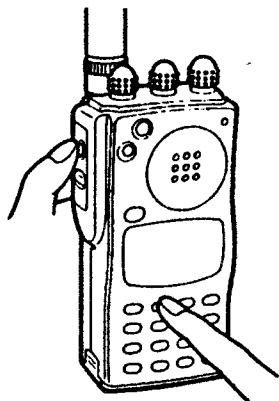

3. Attendere la chiamata

Aspettare la chiamata.

A corretta codifica ricevuta, il visore indicherà la codifica e l'apparato emetterà un "beep".

Se chiamati con l'ID di gruppo:

Verrà indicato l'ID di gruppo.

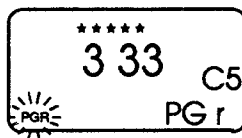

Se chiamati con il proprio ID:

Verrà indicato l'ID del corrispondente.

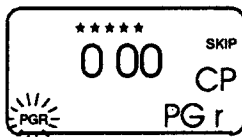

4. Trasmissione della risposta.

Azionare il [PTT] per rispondere ed ottenere l'indicazione della frequenza operativa.

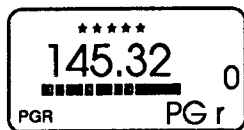
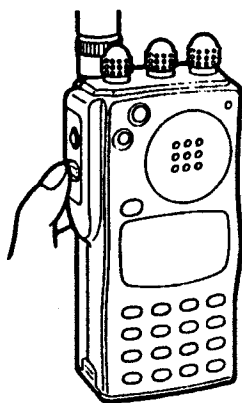

5. Uscire dalla funzione Pager.

Mantenendo premuto il [FUNC], azionare una volta il [②PGR/C-SQL] per selezionare il Code Squelch oppure due volte per selezionare il sistema di chiamata non selettivo.

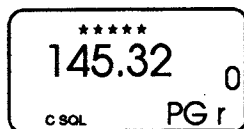
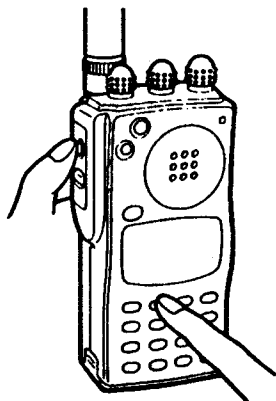

- **Indicazione di errore**

Nel caso il ricetrasmittitore riceva un segnale incompleto il visore indicherà una "E" nonché l'ultima codifica usata.

Codifica di gruppo

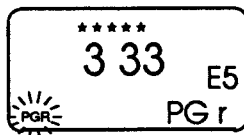

Ultima codifica usata

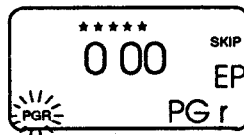

FUNZIONAMENTO DEL CODE SQUELCH

1. Impostare la frequenza operativa

Azionare [A CLR] quindi impostare la frequenza operativa con il controllo di sintonia.

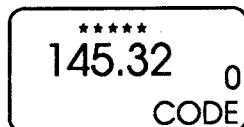
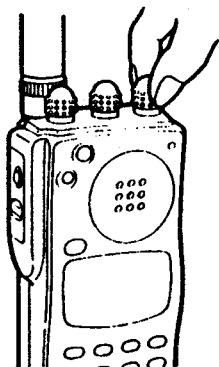

- Con la funzione del Code Squelch si potrà usare un tono opzionale.

2. Selezionare una memoria adibita alla codifica

Mantenendo azionato il [FUNC], azionare [5] CODE quindi ruotando il controllo di sintonia selezionare la memoria che include l'ID del corrispondente o del codice di gruppo e che verrà usata durante la trasmissione.



Azionare il [PTT] per uscire dalla presentazione.

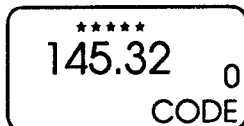

- Dopo aver effettuato la chiamata con il Pager, la codifica di trasmissione è impostata in modo automatico. Proseguire al passo successivo.

3. Abilitare la funzione di Code Squelch

Mantenendo azionato il [FUNC], azionare una volta [2] PGR/C-SQL se dal funzionamento Pager; due volte se da un sistema di chiamata non selettivo.

- Il visore indicherà "C SQL".

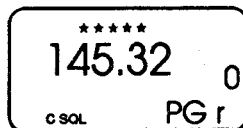
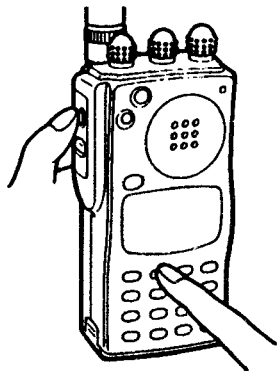

4. Usare il ricetrasmittitore

Usare l'apparato nel modo normale azionando il [PTT] per commutare in trasmissione e rilasciandolo per ricevere.

- Ogni qual volta il [PTT] verrà azionato verrà pure emessa la codifica di tre cifre.

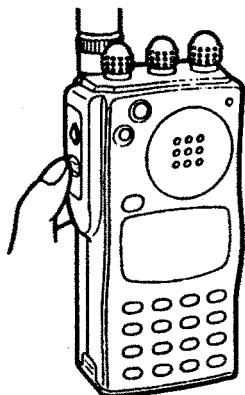

5. Cancellare la funzione di Code Squelch.

Mantenendo premuto il [FUNC], azionare [② PGR/C-SQL] per cancellare la funzione del Code Squelch ed accedere ad un sistema di chiamata non selettivo.

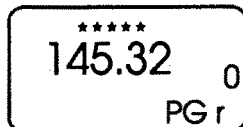
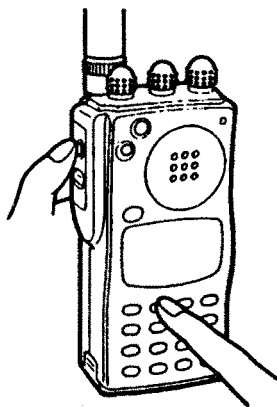

POCKET BEEP E TONE SQUELCH

FUNZIONAMENTO DEL POCKET BEEP (E' necessaria l'unità opzionale UT-50)

Il Pocket beep consiste in un sistema di chiamata selettivo tramite l'uso di un tono sub-audio. Nel caso il ricetrasmittitore riceva un segnale comprendente un tono della medesima frequenza come registrato in memoria, verrà richiamata l'attenzione dell'operatore tramite dei "beep" per la durata di 30 s. Per accedere ad una stazione equipaggiata con il pocket beep sarà necessario emettere il tono appropriato

[Simulazione del Pocket Beep]

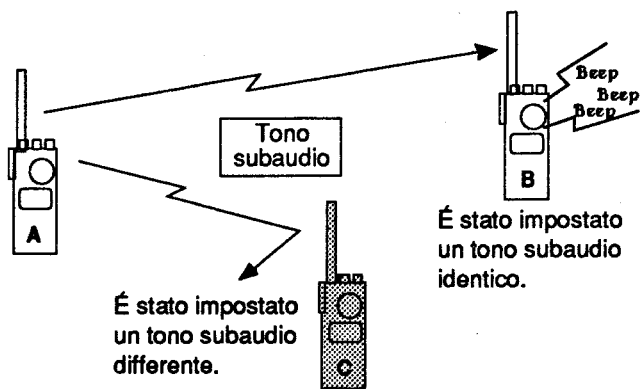

1. Impostare la frequenza operativa.

Azionare [A CLR] quindi impostare la frequenza operativa con il controllo di sintonia.

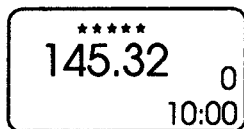
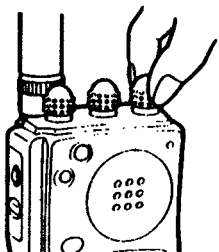

2. Impostare la frequenza del tono.

Mantenendo premuto il [FUNC], azionare [8] SET], successivamente i tasti [*] ▽] oppure [#] Δ] in modo da selezionare sul visore la frequenza del tono sub audio.

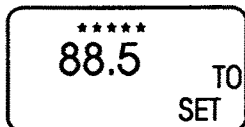

Impostare il tono sub-audio con il controllo di sintonia.

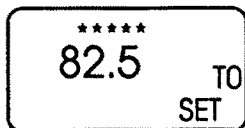

Uscire dall'impostazione azionando [A] CLR].

3. Abilitare la funzione Pocket Beep.

Mantenendo premuto il [FUNC], azionare diverse volte [1] T/T SQL] sinché il visore indicherà "T SQL (10)".

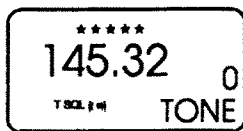
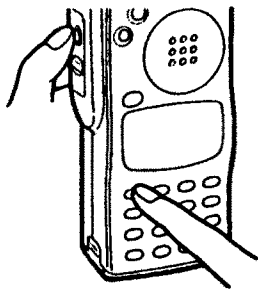

- Per abilitare il Pocket Beep sarà necessario escludere il Pager o il Code Squelch opzionali.

4. Attendere la chiamata

Quando verrà ricevuto un segnale con l'informazione corretta verranno emessi dei beep per 30 s. mentre il visore indicherà "(*)".



La sequenza potrà essere interrotta commutando in trasmissione (con il [PTT]) oppure azionando [A CLR].

- Il Tone Squelch verrà abilitato in modo automatico.

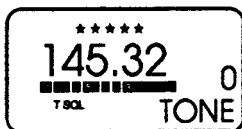

5. Cancellare la funzione.

Mantenendo premuto il [FUNC], azionare diverse volte [1 T/T SQL] sinché l'indicazione "T SQL" sparisce dal visore.

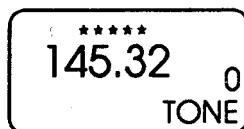
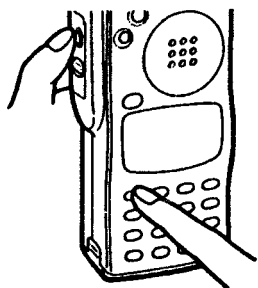

- **Chiamata di una stazione specifica.**

Mantenendo azionato il [FUNC], azionare diverse volte [1] T/T SQL] sinché il visore indicherà "T SQL".

Mantenere azionato il [PTT] per almeno 1 s.

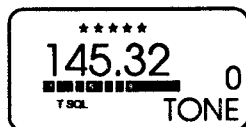
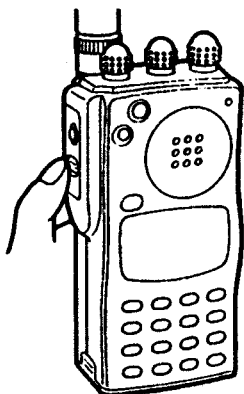

FUNZIONAMENTO DEL TONE SQUELCH (E' richiesta l'unità opzionale UT-50)

Il Tone Squelch é molto usato nelle comunicazioni private in quanto permette dei periodi di indisturbata attesa (con squelch chiuso) sinché non viene ricevuta una chiamata comprendente l'informazione del tono sub-audio simile a quello già registrato nel proprio apparato. Il Tone Squelch potrà essere usato simultaneamente con il Pager oppure con il Code Squelch.

Il tono sub-audio verrà sovrapposto alla propria modulazione durante la trasmissione (con il pulsante PTT azionato) in modo da aprire il Tone Squelch del corrispondente.

[Simulazione del Tone Squelch]

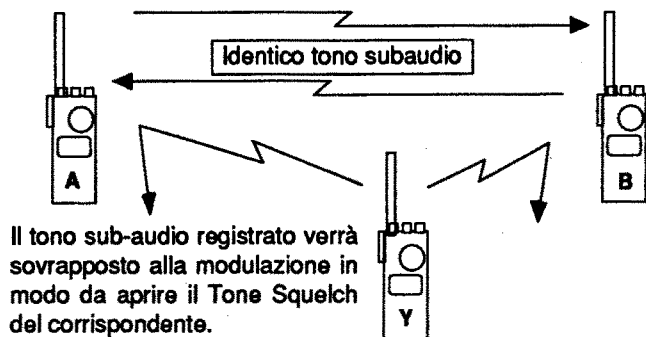

1. Impostare la frequenza operativa.

Azionare [A] CLR] quindi impostare la frequenza operativa con il controllo di sintonia.

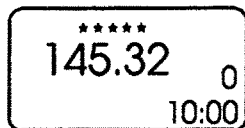
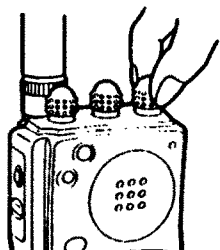

2. Impostare la frequenza del tono sub-audio.

Mantenendo premuto il [FUNC], azionare il tasto [8] SET] successivamente selezionare il tono richiesto tramite i controlli [* ▽] oppure [# Δ].

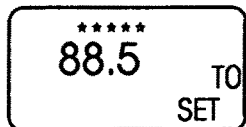

Selezionare il tono richiesto con il controllo di sintonia

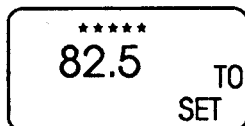

Uscire dalla funzione azionando [A CLR].

3. Abilitare la funzione del Tone Squelch.

Mantenendo premuto il [FUNC], azionare diverse volte il tasto [T/T SQL] sinché il visore indica "T SQL".

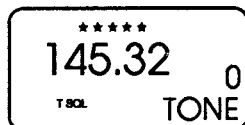
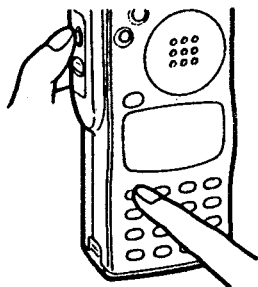

4. Comunicare

Usare il ricetrasmittitore nel modo normale: azionare il [PTT] per commutare in trasmissione, rilasciarlo per ricevere.

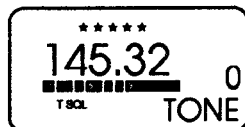
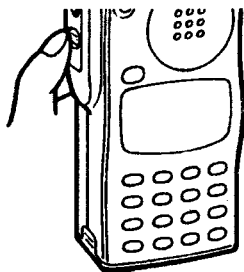

- Il tono sub audio programmato verrà sovrapposto alla modulazione per aprire lo SQL del corrispondente.
- Per aprire manualmente lo SQL azionare il tasto [MONI].

5. Cancellare la funzione.

Mantenendo premuto il [FUNC], cancellare la funzione azionando [① T/T SQL].

- L'indicazione "T SQL" sparirà dal visore.

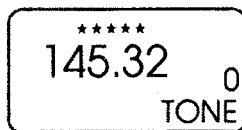
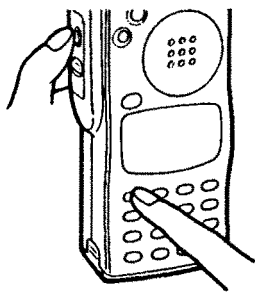

GUIDA ALLA SOLUZIONE DEGLI INCONVENIENTI

ANOMALIA	CAUSA POSSIBILE	RIMEDIO
L'apparato non si accende	Manca il pacco batterie Contatto difettoso nel cavetto per l'allacciamento ad una sorgente esterna.	Sostituire il pacco con uno appena ricaricato oppure ricorrere al contenitore di pile a secco. Verificare il connettore o sostituire il cavetto.
Nessun suono dall'altoparlante	Lo Squelch è regolato troppo in senso orario. È connesso lo spinotto per l'auricolare. Il Pager o il Code Squelch opzionale è stato abilitato.	Ruotare lo [SQL] a fine corsa anti-oraria. Togliere l'eventuale spinotto. Mantenendo premuto il [FUNC], azionare diverse volte [② PGR/C-SQL] sino ad escludere la funzione.
Non è possibile impostare la frequenza	Sussiste il blocco alla tastiera È stato richiamato il modo MEMORY o la frequenza di chiamata.	Escluderlo, mantenendo premuto il tasto [FUNC] azionare [Ⓛ LOCK] Azionare una o due volte il tasto [Ⓐ CLR] in modo da selezionare il VFO.
Non può essere avviata la ricerca	Predisposizione sulla frequenza di chiamata. Il controllo prioritario è abilitato Lo Squelch è aperto.	Uscirne azionando [Ⓛ LOCK]. Escluderlo azionando [Ⓐ CLR]. Ruotare lo SQL in senso orario.
Le memorie sono state cancellate.	La piletta dedicata è esaurita per mancanza di ricariche recenti.	Ricaricare il pacco batterie o sostituirlo.
Alcune funzioni non possono essere abilitate.	Il visore non indica tutte le 5 stelle.	Accendere l'apparato mantenendo premuti i tasti [AI] e [H/L/DTMF]. Abilitare tutte le funzioni con il [PTT].

USCITA DALLA PRESENTAZIONE

Nel caso il visore indichi le seguenti presentazioni agire come indicato se richiesto.



Aspetto del visore quando l'apparato é predisposto su AI. Per uscire azionare il tasto [AI].

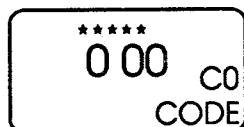

Visualizzazione della memoria adibita alla codifica. Per uscire azionare il [PTT].

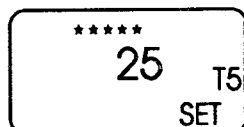

Visualizzazione concernente il modo SET. Per uscire azionare il [PTT] oppure il tasto [A CLR].

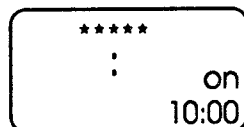

Selezione del modo TIMER. Per uscire azionare il [PTT].

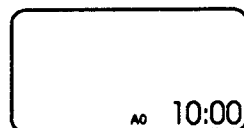

Apparato spentosi da solo all'ora prestabilita o dopo un intervallo di tempo. Per uscire spegnere [PWR/VOL] su OFF quindi riaccenderlo nuovamente con il medesimo controllo.

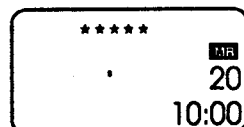

Condizione di memoria occultata. Per uscire selezionare con il controllo di sintonia una memoria non occultata.

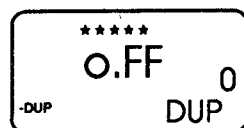

La frequenza di trasmissione cade fuori banda in conseguenza del Semi-duplex. Controllare e ripristinare la frequenza di trasmissione, il senso o il valore del passo di duplice.

CARATTERISTICHE DEI RICETRASMETTITORI

CARATTERISTICHE DEL RICETRASMETTITORE IC-P2ET

• Generali

Frequenza operativa:	da 140 a 150 MHz (caratteristiche garantite da 144 a 148 MHz)
Modo operativo:	FM
Temperatura operativa:	da -10° a +60°C.
Stabilità in frequenza:	±5 ppm entro l'escursione suddetta
Impedenza di antenna:	50Ω
Pacchi batteria usabili:	BP-110 + BP-114
Alimentazione (esterna):	da 6 a 16V (con neg. a massa)
Corrente assorbita (a 13.8V):	
- Trasmissione:	HI: 1.5A; Low 1: 0.65A
- Ricezione:	
Con il Power Save:	16 mA
A livello audio massimo:	250 mA
Incrementi di sintonia:	5, 10, 12.5, 15, 20, 25, 30, 50 kHz
Incrementi "dial":	100 kHz, 1 MHz
Dimensioni (con BP-111):	49 x 105 x 38.5 mm
Peso:	280 g.

• Trasmettitore

Potenza RF (a 13.8V):	5W, 3.5W, 1.5W, 0.5W selezionabili
Deviazione max:	±5 kHz
Soppressione di prodotti spurii:	< -60 dB
Impedenza microfonica:	2 kΩ
Duty cycle:	Tx 1 m; Rx 3 m.

• Ricevitore

Configurazione;	supereterodina a doppia conversione
Valore delle FI:	30.875 MHz, 455 kHz
Sensibilità:	< 0.16 μ V per 12 dB SINAD
Sensibilità dello SQL:	< 0.1 μ V al livello di soglia
Selettività:	> 15 kHz a -6 dB < 30 kHz a -60 dB
Reiezione a prodotti spuri:	< -60 dB
Livello di uscita audio:	200 mW su 8 Ω
Impedenza di uscita audio:	8 Ω .

CARATTERISTICHE DEL RICETRASMETTITORE IC-P4ET

• Generali

Frequenza operativa:	da 430 a 440 MHz
Modo operativo:	FM
Temperatura operativa:	da -10° a +60°C.
Stabilità in frequenza:	\pm 5 ppm entro l'escursione suddetta
Impedenza di antenna:	50 Ω
Pacchi batteria usabili:	BP-110 + BP-114
Alimentazione (esterna):	da 6 a 16V (con neg. a massa)
Corrente assorbita (a 13.8V):	
- Trasmissione:	HI: 1.8 A; Low 1: 0.95A
- Ricezione:	
Con il Power Save:	19 mA
A livello audio massimo:	250 mA
Incrementi di sintonia:	5, 10, 12.5, 15, 20, 25, 30, 50 kHz
Incrementi "dial":	100 kHz, 1 MHz
Dimensioni (con BP-111):	49 x 105 x 38.5 mm
Peso:	280 g.

• **Trasmittitore**

Potenza RF (a 13.8V):	5W, 3.5W, 1.5W, 0.5W selezionabili
Deviazione max:	± 5 kHz
Suppressione di prodotti spuri:	< -60 dB
Impedenza microfonica:	2 k Ω
Duty cycle:	Tx: 1 min; Rx: 3 min.

• **Ricevitore**

Configurazione:	supereterodina a doppia conversione
Valore delle FI:	30.875 MHz, 455 kHz
Sensibilità:	< 0.16 μ V per 12 dB SINAD
Sensibilità dello SQL:	< 0.1 μ V al livello di soglia
Selettività:	> 15 kHz a -6 dB < 30 kHz a -60 dB
Reiezione a prodotti spuri:	< -60 dB
Livello di uscita audio:	200 mW su 8 Ω Impedenza di uscita audio: 8 Ω .

NOTE

ICOM

marcucci S.p.A.

Via F.lli Bronzetti, 37 - MILANO

Tel. 02/7386051